

Федеральное государственное бюджетное
образовательное учреждение высшего образования
«Челябинский государственный университет»
Общественная палата Российской Федерации
Российская ассоциация содействия науке
Министерство образования Челябинской области
Академия дополнительного образования

РеФОРУМ «Управлять мечтой!»

**МОЛОДЕЖЬ И БУДУЩЕЕ:
УПРАВЛЕНИЕ ЭКОНОМИКОЙ
И СОЦИУМОМ**

Сборник статей участников
всероссийской научно-практической конференции

Челябинск, 16 апреля 2020 года

Челябинск
Издательство Челябинского государственного университета
2020

УДК 005
ББК У05
М754

**Под общей редакцией Почётного секретаря Общественной палаты Российской Федерации,
председателя Президиума Российской ассоциации содействия науке,
академика РАН Е. П. Велихова**

Редакционная коллегия:

Головихин Сергей Александрович — доктор экономических наук, декан факультета управления Челябинского государственного университета, г. Челябинск;

Неживенко Елена Алексеевна — доктор экономических наук, директор Академии дополнительного образования, профессор кафедры экономической теории и регионального развития Челябинского государственного университета, г. Челябинск;

Колмакова Ирина Дмитриевна — доктор экономических наук, заведующая кафедрой государственного и муниципального управления Челябинского государственного университета, г. Челябинск;

Колесник Елена Анатольевна — кандидат экономических наук, доцент кафедры государственного и муниципального управления Челябинского государственного университета, г. Челябинск;

Муталиева Ляйля Маратовна — кандидат экономических наук, ассоциированный профессор Евразийского национального университета им. Л. Н. Гумилева, г. Астана;

Андреюк Денис Сергеевич — кандидат биологических наук, доцент экономического факультета Московского государственного университета им. М. В. Ломоносова, член Президиума Российской ассоциации содействия науке, г. Москва;

Чумаков Виталий Александрович — кандидат политических наук, помощник руководителя Аппарата Общественной палаты Российской Федерации, г. Москва.

Редакционная коллегия может не разделять точку зрения авторов статей.

Рецензенты:

В. Н. Белкин, доктор экономических наук, профессор, главный научный сотрудник
Челябинского филиала Института экономики УрО РАН;

С. В. Чистякова, кандидат педагогических наук, руководитель Регионального центра поддержки,
выявления и развития талантов и способностей детей и молодёжи,
доцент Южно-Уральского государственного университета
(национального исследовательского университета)

Молодежь и будущее: управление экономикой и социумом : сб. ст. участников всерос.
науч.-практ. конф. РеФОРУМа «Управлять мечтой!» (Челябинск, 16 апр. 2020 г.) / под общ. ред.
Е. П. Велихова ; отв. за выпуск Е. В. Абилова, О. А. Хэгай. — Челябинск : Изд-во Челяб. гос.
ун-та, 2020. — 310 с.

ISBN 978-5-7271-1677-7

В сборнике представлены статьи всероссийской научно-практической конференции «Молодежь и будущее: управление экономикой и социумом». Конференция проведена факультетом управления ФГБОУ ВО «Челябинский государственный университет» под эгидой Общественной палаты Российской Федерации и Российской ассоциации содействия науке, Министерства образования Челябинской области, при участии Академии дополнительного образования 16 апреля 2020 года в г. Челябинске в рамках РеФОРУМа «Управлять мечтой!».

Издание предназначено для научных и научно-педагогических работников, аспирантов, студентов, а также широкого круга специалистов, занимающихся проблемами политического и социально-экономического характера.

УДК 005(082)
ББК У05я431

ISBN 978-5-7271-1677-7

© Челябинский государственный университет,
2020

Проблемы современного социума глазами студентов

В статье отражена сущность современных проблем общества. Приводятся примеры основных проблем современного социума. Описывается каждая современная проблема социума по отдельности. Рассматриваются основные пути решения современных проблем общества.

Ключевые слова: *общество, социальные проблемы, социальное неравенство, алкоголизм, наркомания, терроризм, виртуальная реальность.*

В современном мире все вокруг нас развивается, и в нашу жизнь приходят новые технологии, а с их появлением и новые социальные проблемы. Несомненно, каждый из нас слышал о глобальных проблемах, таких как ухудшение экологии или уменьшение количества полезных ископаемых, но помимо этого каждого человека могут коснуться и социальные проблемы, либо кто-то уже столкнулся с ними. Социальные проблемы так или иначе крутятся вокруг нас каждый день, мы сталкиваемся с ними лицом к лицу, однако с некоторыми из них можно и нужно бороться, а к каким-то придется привыкнуть. Поскольку часть из них — это такие же трудности, которые просто необходимо преодолеть и получить, бесспорно, ценный опыт.

Наиболее распространенные проблемы современного социума. *Социальное неравенство.* Это одна из наиболее распространенных проблем в современном обществе. Разделение на богатых и бедных было всегда. У одних есть все: деньги, недвижимость, транспорт, счета в банках с огромными состояниями, а другие не имеют ничего и пытаются прожить на пособия или же крошечные заработные платы, отказывая себе почти во всем. Основной причиной возникновения принято считать разделение труда. Основные критерии выдвинул Макс Вебер, когда разделил неравенство на 3 группы: богатство (уровень доходов и способность приобретать определенные товары и услуги); престиж (различие в уважении и почитании); власть (возможность изменять планы, политику независимо от мнения окружающих) [4].

Для предотвращения социального неравенства необходимо поддерживать бедные семьи, безработных, ветеранов войны и труда, пенсионеров и многодетные семьи [1]. Также для решения данной проблемы необходимо увеличить социальные выплаты людям, которые не в состоянии себя обеспечивать (инвалиды, сироты).

Алкоголизм и наркомания. Эти зависимости являются опасной социальной проблемой. Решить данную проблему можно с помощью сокращения безработицы, то есть предоставить народу больше рабочих мест; завлечь молодежь на культурные мероприятия: в вузах, колледжах и школах прочитать лекции о вреде употребления алкоголя и наркотиков.

Терроризм. В XXI в. проблема терроризма стала особенно актуальной для всего мира. Захват заложников, перестрелки, подрыв самолетов и поездов, взрывы в метро и аэропортах уносят миллионы жизней. Зачастую с помощью террористических актов люди хотят разрешить политические или же экономические проблемы, однако это неправильно, ведь это лишь ненависть и огромное недоверие. В результате данных действий разрушаются не только здания, но и материальные ценности общества, которые куда сложнее восстановить. Самое страшное в данной социальной проблеме — это то, что страдают абсолютно невинные люди, а в особенности дети, которые не имеют совершенно никакого отношения к национальным конфликтам [2]. На данный момент в мире выделяют лишь 2 пути решения данной проблемы: консервативный (уступки террористам в виде денежных выплат, частичного принятия их ценностей) и прогрессивный (уничтожение террористов и их сторонников).

Виртуальная реальность. Эта тема очень актуальна на данный момент, ведь большинство детей уже с раннего возраста начинают активно использовать социальные сети, современные мессенджеры и так далее. Они проводят огромное количество времени в своем виртуальном мире и отдаляются от реальности: не выходят гулять на улицу, меньше уделяют времени близким и друзьям. Также это распространяется на более взрослых, а именно на студентов, так как почти все свое время они проводят с компьютерами, планшетами или телефонами. И действительно, зачем отходить от своего гаджета, если, сидя за ним, можно одновременно выполнять работу (домашнее задание), разговаривать с друзьями и в буквальном смысле видеть их? Вот это и пугает многих неравнодушных людей. Чтобы немного отвлечь, небезразличные люди придумывают всевозможные культурные встречи, благодаря которым можно вернуться в реальность [3].

Список литературы

1. Малых, О. Е. Социальная безопасность как элемент долгосрочной стратегии социального развития / О. Е. Малых, И. К. Полянская // Социально-трудовые исследования. — 2019. — № 1. — С. 134—144.
2. Емельянов, А. Глобальная проблема терроризма в современном мире. — URL: <https://fb.ru/article/381702/globalnaya-problema-terrorizma>

v-sovremennom-mire-vviiyavlenie-suschnosti-harakternyie-chertyi-napravleniya-prichinyi-i-obosnovaniya (дата обращения: 20.03.2020).

3. Булатников, Р. Проблемы общества в современном мире. — URL: <https://zen.yandex.ru/media/id/5c4df5d26e808000ada9898c/problemy-obschestva-v-sovremennom-mire-5c4dfb8e570db000ae5b19c1> (дата обращения: 13.03.2020).

4. Социальное неравенство // Калькулятор : социальный портал. — URL: <https://www.calc.ru/Sotsialnoye-Neravenstvo.html> (дата обращения: 26.02.2020).

////////////////////////////////////
D.A. Aleksandrova, V.E. Rodionova, A.S. Rafikova

Problems of modern society through the eyes of students

The article reflects the essence of modern problems of society. Examples of the main problems of modern society are given. Each modern problem of society is described separately. The main ways of solving modern problems of society are considered.

Keywords: *society, social problems, social inequality, alcoholism, drug addiction, terrorism, virtual reality.*

////////////////////////////////////
Александрова Дана Андреевна — студентка Уфимского государственного нефтяного технического университета, Уфа, Россия;

Родионова Валерия Евгеньевна — студентка Уфимского государственного нефтяного технического университета, Уфа, Россия;

Рафикова Аделия Шамилевна — студентка Уфимского государственного нефтяного технического университета, Уфа, Россия;

Ходковская Юлия Викторовна — кандидат экономических наук, доцент Уфимского государственного нефтяного технического университета, Уфа, Россия.

Проблемы и меры социальной поддержки многодетных семей

В данной статье обсуждаются существующие меры поддержки многодетных семей. Для стабилизации и устойчивого развития многодетных семей государство предпринимает определенные меры, однако все еще нет четкой системы их социальной поддержки. В статье особое внимание уделяется осмыслению нынешнего положения многодетных семей и путей улучшения их положения.

Ключевые слова: *материнский капитал, нормативно-правовая база, социальная поддержка многодетных семей.*

Актуальность темы исследования определена тем, что семья считается одним из древнейших, а также основным институтов общества, оказывающим большое влияние в развитие и формирование человека. В обстоятельствах современного демографического упадка в Российской Федерации особенную значимость обретают трудности, сопряженные с концепцией социальной поддержки многодетных семей. В экономическом плане именно многодетная семья оказывается в более непростом состоянии, поскольку мать, как правило, не работает, а один отец никак не может обеспечить семье нормальные условия существования. Имеющиеся трудности подобных семей обуславливают необходимость оказания им поддержки со стороны государства. Таким образом, необходима материальная и моральная помощь многодетным семьям, создание хороших условий жизни в ней родителей и детей для решения демографической ситуации в нашей стране. С целью стабилизации развития многодетных семей правительство осуществляет конкретные мероприятия, но всё ещё отсутствует точная концепция социальной помощи.

В настоящее время в России актуальны такие проблемы многодетных семей, как материально-бытовые (финансовые) проблемы (низкие доходы), проблема трудоустройства родителей, жилищная проблема, психолого-педагогические проблемы, медицинские проблемы, проблема правового и юридического характера, культурно-досуговая проблема.

В то же время к общим проблемам добавляются и специфические, связанные с наличием большего по сравнению с обычными семьями числа детей. Проблемы усугубляются, если многодетная семья неполная либо в ней имеются дети-инвалиды.

В Указе Президента РФ «О мерах по социальной поддержке многодетных семей» перечислены оказываемые многодетным семьям меры поддержки [1].

Мы предположили, что для большинства людей важно иметь детей. Нам нужно было узнать, одинаковы или отличаются мнения людей в зависимости от их возраста, сколько детей планируют иметь, а также хотели бы иметь многодетную семью и на сколько осведомлены о социальной поддержке многодетных семей.

Для исследования мы взяли возрастную группу людей от 18 до 35 лет.

При выполнении работы использовалось онлайн-анкетирование одногруппников, друзей и знакомых. В итоге выявлены следующие мнения людей. Мы опросили около 240 человек на платформе ВК. На вопрос: «Сколько детей планируете иметь?», 45,8 % выбрали вариант ответа 2 детей (рис. 1).



Рис. 1. Ответы на вопрос «Сколько детей планируете иметь?»

Большая часть респондентов отрицательно высказалась о желании иметь многодетную семью (рис. 2).

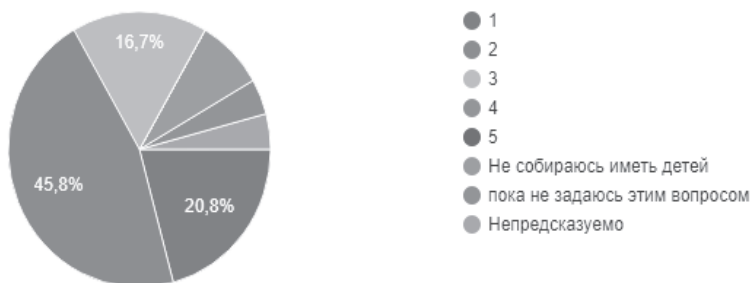

Рис. 2. «Хотите ли вы многодетную семью?»

Значительная часть опрошенных не имеет представления о способах социальной поддержки многодетных семей в нашем государстве (рис. 3).

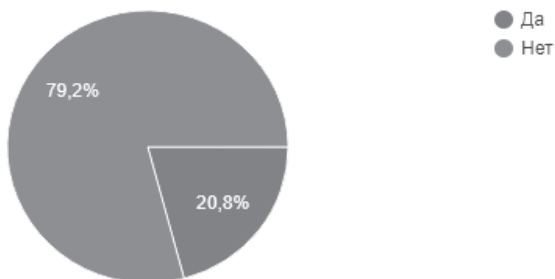

Рис. 3. «Насколько вы осведомлены о социальной поддержке многодетных семей?»

Таким образом, проведя опрос, мы поняли, что основная масса людей планируют иметь не более двух детей. 79,2 % опрошенных ответили, что не хотели бы иметь многодетную семью. И 62,5 % людей не осведомлены о социальной поддержке многодетных семей.

За последние годы многие семьи не планируют иметь более двух детей. И это не удивительно, поскольку очень сложно содержать большую семью, как морально, так и материально.

Исходя из вышесказанного, целесообразно рекомендовать следующие варианты решений проблем многодетных семей:

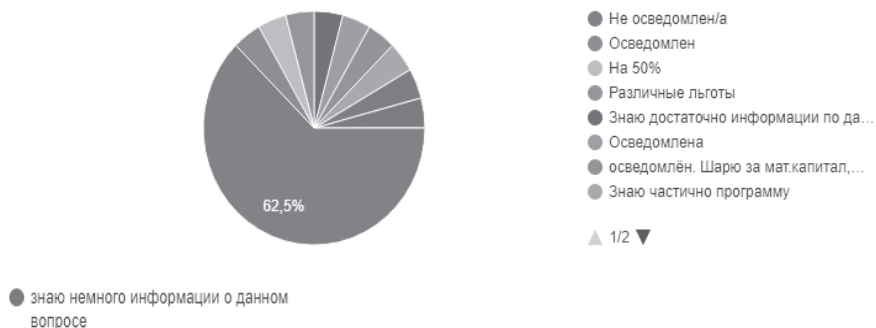
1. Организовать бесплатную выдачу необходимых лекарств, приобретенных по рецептам врачей для детей возрастом до 7 лет.
2. Предоставить единовременную денежную выплату для приобретения автомобильного транспорта (для многодетных семей от 5 и больше человек).
3. Проезд со скидкой на авиа- и железнодорожных рейсах.
4. Мобильные и интернет-тарифы по сниженной цене.

Таким образом, можно сделать вывод, что в организации социально-правового обеспечения многодетной семьи главную роль играет государство, его социально-экономическая политика.

Список литературы

1. О мерах по социальной поддержке многодетных семей : Указ Президента РФ от 05.05.1992 № 431 (ред. от 25.02.2003). — URL: <http://www.consultant.ru> (дата обращения: 18.03.2020).

////////////////////////////////////
A. V. Antonenko, D. E. Zakalyapina, N. V. Mamonova

Problems and measures of social support for large families

This article discusses the existing measures taken by families with many children. The State is taking measures to stabilize and sustain the development of families with many children, but there is still no clear system of social support for them. The article focuses on understanding the current situation of families with many children and ways to improve their situation.

Keywords: *maternity capital, legal framework, social support for large families.*

////////////////////////////////////

Антоненко Арина Владимировна — студентка Челябинского государственного университета, Челябинск, Россия;

Закаляпина Дарья Евгеньевна — студентка Южно-Уральского государственного гуманитарно-педагогического университета, Челябинск, Россия;

Мамонова Наталья Васильевна — кандидат филологических наук, доцент Челябинского государственного университета, Челябинск, Россия.

УДК 005.4

Т. Ю. Анучина, Г. В. Панина

Значение самоменеджмента в профессиональной деятельности руководителя

В статье раскрыта сущность самоменеджмента, обозначена его роль в деятельности менеджера. Представлены основные «поглотители» времени руководителя, принципы, необходимые для самоорганизации, определено значение делегирования как одного из инструментов самоменеджмента.

Ключевые слова: *самоменеджмент, тайм-менеджмент, делегирование, планирование, самоорганизация, руководство.*

В настоящее время вопросам самоменеджмента уделяется пристальное внимание, потому что эффективность деятельности руководителя

в части организации его труда во многом зависит от его умения правильно распределить временной ресурс своей деятельности.

Процесс управления складывается из реализации функций: планирования, организации, мотивации, контроля. Однако функция организации остается зачастую непроработанной. Руководители владеют навыками планирования деятельности организации, разрабатывают систему мотивации, контроля, но планировать и организовать свое время и, соответственно, четко поставить перед подчиненными задачи не всегда удаётся. Рутинная работа менеджера зачастую отнимает большую часть рабочего его времени и отвлекает от решения главных, стратегических задач. Возникает ориентация на процесс работы, а не на её результат.

В литературе встречается много понятий самоменеджмента, приведем некоторые из них:

А. А. Симонова пишет: «Самоменеджмент — система способов деятельности, позволяющая максимально использовать собственные возможности, сознательно и рационально управлять своей жизнью, активно и эффективно влиять на внешние обстоятельства на работе и в личной жизни в своих целях» [3].

А. К. Семенов считает, что самоменеджмент — это саморазвитие менеджера как личности, а также характеризует самоменеджмент с точки зрения организации личной деятельности менеджера [2].

Особый интерес представляет точка зрения И. И. Исаченко. Он считает, что самоменеджмент — это прежде всего самоорганизация. Он рассматривает самоменеджмент, как умение управлять собой, максимально использовать собственные возможности, сознательно управлять своей жизнью [1].

Можно отметить, что некоторые авторы рассматривают самоменеджмент как технологию, схожую с общим менеджментом, некоторые рассматривают с точки зрения тайм-менеджмента, делая основной упор на самоорганизацию [4].

Таким образом, основными целями самоменеджмента можно считать развитие умения управлять собой, своей личностью, умения распределять свое время, оперативно принимать решения с учётом адекватной оценки внешних и внутренних факторов.

Самоменеджмент помогает выполнить работу с наименьшими потерями рабочего времени и затратами, лучше организовать свой труд, уменьшить загруженность работой, при умелом делегировании уменьшить авральную работу и стрессы.

В работе менеджера имеются «поглотители» времени, ему необходимо научиться их выявлять и устранять. К ним относятся: нечеткая постановка цели, отсутствие приоритета в делах, отсутствие планирования

трудового дня, попытка сделать несколько дел одновременно, беспорядок на рабочем столе, многочисленные телефонные звонки, неумение делегировать, затяжные заседания, недостаток мотивации, спешка, неумение сказать «нет» и другие.

Для осуществления эффективной профессиональной деятельности менеджеру следует: четко планировать и распределять 60 процентов рабочего времени, 40 процентов должны оставаться незанятыми на случай возникновения непредвиденных обстоятельств; систематически, а не одномоментно планировать рабочее время; компенсировать потери рабочего времени, если появилось «окно» сегодня; по окончании рабочего дня контролировать результаты труда, а не количество выполненных действий; четко согласовывать планы во времени, дела с дедлайном, дела без дедлайна [5].

Менеджеру необходимо обратить большое внимание на работу с информацией, это предмет его труда, зачастую работа с информацией может занять целый рабочий день и не останется времени на осуществление других функций, соответственно, менеджеру рекомендуется овладеть различными методами работы с информацией, которые значительно убыстряют этот процесс.

Также большое внимание необходимо уделить делегированию.

В теории и практике управления общепризнанным является «золотое правило руководства», суть которого составляет следующее: самой важной способностью руководителя является получение результатов через своих работников. Мэри Паркер Фоллет была первой, кто определил менеджмент как «обеспечение выполнения работы с помощью других лиц». В той мере, в которой менеджер умело передает свои полномочия исполнителям, его руководство и может быть признано эффективным [5].

Итак, значение самоменеджмента в деятельности менеджера очевидно, освоение навыков и соблюдение принципов самоменеджмента обеспечат повышение эффективности деятельности как самого менеджера, так и его подчиненных.

Список литературы

1. Исаченко, И. И. Основы самоменеджмента / И. И. Исаченко. — Москва : Инфра-М, 2017. — 312 с.
2. Семенов, А. К. Основы менеджмента : учебник / А. К. Семенов, В. И. Набоков. — 5-е изд., перераб. и доп. — Москва : Дашков и К^о, 2008. — 556 с.
3. Симонова, А. А. Самоменеджмент как технология управления и саморазвития менеджера и персонала / А. А. Симонова. — Екатеринбург : Изд-во Урал. гос. ун-та, 2007.

4. Спивак, В. А. Методология и стратегия самоменеджмента : монография / В. А. Спивак. — Москва : Креативная экономика, 2018. — 341 с.

5. Урмина, И. А. Самоменеджмент: учебник для академического бакалавриата / И. А. Урмина.— 2-е изд., испр. и доп.— Москва : Юрайт, 2019. — 201с.

Т.Yu. Anuchina, G.V. Panina

Value of self-management n the professional activity of the head

The essence of self-management is revealed in the article, its role in the manager's activity is indicated. The main "sinks" of the manager's time are presented, the principles necessary for self-organization, the significance of delegation, as one of the self-management tools, is determined.

Keywords: *self-management, time management, delegation, planning, self-organization, management.*

Анучина Татьяна Юрьевна — студентка Челябинского государственного университета, Костанайский филиал, Костанай, Республика Казахстан;

Панина Галина Викторовна — кандидат экономических наук, доцент кафедры экономики Челябинского государственного университета, Костанайский филиал, Костанай, Республика Казахстан.

УДК 316.61

А. С. Артамонова, Т. В. Трофимова

Проблемы современной молодежи в Российской Федерации

В статье отражены основные проблемы современной молодежи в Российской Федерации в различных областях жизнедеятельности: профессиональной, образовательной, культурной, социальной. Данные проблемы оказывают негативное воздействие на общество в целом. Помимо этого, в статье на основании непосредственного анализа с учетом статистических данных выявлены возможные пути решения представленных проблем.

Ключевые слова: *молодежь, образование, безработица, трудоустройство, государство.*

Изучение проблем современной молодежи наиболее важно в современных реалиях, так как молодое поколение — достаточно значимый общественный пласт и его положение нестабильно в современной социальной среде, также молодежь наиболее динамична и нестабильна, она наиболее подвержена влиянию факторов окружающей среды. Именно молодежь является будущим, поэтому так важно выявлять проблемы, которым подвержена эта группа населения, и эффективно их решать.

Проблемы, связанные с сферой образовательной деятельности, представляют собой доступность разных форм обучения для молодежи, совмещение учебной деятельности и работы, качество отношения молодых людей к процессу обучения. Стоит отметить, что в стране наблюдается рост количества платных мест обучения в высших учебных заведениях. По данным Росстата, индекс потребительских цен на услуги высшего образования в мае 2019 г. по сравнению с маем 2018 г. составил 115 %, то есть обучение в высшем учебном заведении стало дороже на 15 % [3]. Возрастание стоимости обучения и увеличение числа поступающих при сокращении числа бюджетных мест ведет к наибольшей дифференциации молодежи в зависимости от ступеней образования.

Проблема трудоустройства, профессиональной ориентации, дополнительного или основного дохода среди молодого населения играет значимую роль [4]. По данным Росстата, одна третья часть экономически неактивного населения — молодежь, 13 миллионов человек. Основная причина того, что молодежь не трудоустраивается, является то, что она обучается на дневной форме обучения, находятся на полном обеспечении родителей и родственников и вообще не имеет потребности работать [1]. При этом в возрасте 20—24 года хотят, но не могут трудоустроиться 12 % молодых людей, а в возрасте 25—29 лет — всего 6 % человек. В основном безработица среди молодежи вызвана отсутствием опыта работы. Примерно 55 % молодого населения имеют работу на полный или неполный рабочий день. Стоит отметить, что с появлением работы возникает проблема совмещения ее с учебной деятельностью [2].

Также можно выделить культурные проблемы молодежи. Эти проблемы вызваны с ограниченным доступом к элитарной культуре для широких масс в связи с ограниченностью финансовой обеспеченности молодого поколения: бездуховностью и безнравственностью повседневной жизни, отчуждением от национальной культуры, пристрастием к низкокачественным произведениям массовой культуры.

Молодое поколение наиболее подвержено влиянию окружающей среды, молодежь является психологически несформированной категорией людей, поэтому наиболее остро переживает и воспринимает жизненные проблемы и их последствия. По данным статистики, в России среди всех категорий людей, заканчивающих жизнь самоубийством, второе место занимают люди в возрасте 18—25 лет; за последнее десятилетие наблюдается тенденция к увеличению числа суицидов среди молодежи в 3 раза.

Молодёжь является будущим для любого общества, поэтому так важно решать их проблемы и помогать им самим решать их. Чтобы преодолеть наиболее значимые проблемы современной молодёжи, необходимо: проводить политику по снижению стоимости обучения в высших и средних профессиональных учебных заведения, а также увеличивать число бюджетных мест обучения; государству стоит проводить политику по стимулированию фирм и предприятий для трудоустройства молодого поколения на полный или неполный рабочий день при отсутствии опыта работы; проводить работы с молодым населением по разъяснению опасности употребления алкоголя и наркотиков, а также увеличить число учреждений, в которых помогают справиться с этой зависимостью и излечить ее последствия для здоровья; содействовать развитию культуры, формирующей патриотизм, нравственность, моральные ценности, которая будет доступна для широкого круга населения; проводить профилактические работы с молодежью для предотвращения и выявления наклонности к преступным действиям.

Молодежь является значимой по численности категорией людей в обществе, поэтому проблемы молодого населения не могут не сказываться на всем социуме в целом. Ошибочно считать, что социальные проблемы молодого поколения не касаются всего общества и государства.

Список литературы

1. Аврамова, Е. М., Механизмы трудоустройства российской молодежи : монография / Е. М. Аврамова, С. А. Беляков, Д. М. Логинов, Е. А. Полушкина — Москва : Дело (РАНХиГС), 2017. — 106 с.
2. Андреева, Н. С. Проблема трудоустройства молодежи / Н. С. Андреева // Вестник молодежной науки. — 2017. — № 3 (10). — URL: <https://cyberleninka.ru> (дата обращения: 10.03.2020).
3. Информация о социально-экономическом положении России 2019 г. // Федеральная служба государственной статистики. URL: <http://old.gks.ru/wps/wcm> (дата обращения: 10.03.2020).
4. Трофимова, Т. В. Проблема безработицы и пути ее решения в РФ / Т. В. Трофимова, А. С. Артамонова // Финансовая грамотность — залог

////////////////////////////////////
A.S. Artamonova, T.V. Trofimova

Problems of modern youth in the Russian Federation

The article reflects the main problems of modern youth in the Russian Federation in various areas of life: professional, educational, cultural, and social . These problems have a negative impact on society as a whole. In addition, the article identifies possible solutions to the problems presented, based on their direct analysis, taking into account statistical data.

Keywords: *youth, education, unemployment, employment, state.*

////////////////////////////////////

Артамонова Алёна Сергеевна — студентка Нижегородского института управления — филиала Российской академии народного хозяйства и государственной службы при Президенте Российской Федерации, Нижний Новгород, Россия;

Трофимова Татьяна Витальевна — кандидат экономических наук, доцент Нижегородского института управления — филиала Российской академии народного хозяйства и государственной службы при Президенте Российской Федерации, Нижний Новгород, Россия.

УДК 658.8+339.187

В. Ю. Бардина, В. В. Нордин

SWOT- и PEST-анализы как инструменты повышения конкурентоспособности автотранспортного предприятия

В статье приводятся особенности SWOT- и PEST-анализов, а также их результаты для автотранспортного предприятия ОАО «Автоколонна 1802» Калининградской области. Результаты могут быть использованы в маркетинговой политике для повышения конкурентоспособности предприятия.

Ключевые слова: *SWOT-анализ, PEST-анализ, методика анализа, автотранспортное предприятие, маркетинг.*

SWOT-анализ заключается в разделении факторов на 4 категории. PEST-метод — способ, позволяющий расценивать главные тенденции в отрасли. Основное отличие PEST от SWOT: он подвергает анализу внешнее влияние на бизнес, а SWOT исследует рыночное состояние фирмы [1]. Важно квалифицировать основные факторы внешней макросреды и представить их воздействие на фирму [2; 3]. Достоинства и недостатки этих анализов отражены в табл. 1.

Таблица 1

Основные особенности SWOT- и PEST-анализов

SWOT-анализ		PEST-анализ	
Плюсы	Минусы	Плюсы	Минусы
<ul style="list-style-type: none"> • простота использования и восприятия; • доступность; • простота, если не вводить количественных характеристик 	<ul style="list-style-type: none"> • неучёт развития во времени; • недостаточная информативность для решения конкретных задач 	<ul style="list-style-type: none"> • наглядность; • простота освоения и применения; • возможность определения перспективных направлений для бизнеса 	<ul style="list-style-type: none"> • необходимость периодического проведения; • неоднозначность влияния действующих факторов

Данный вид анализа был проведен на примере автотранспортного предприятия ОАО «Автоколонна 1802» (г. Гусев Калининградской области), которое осуществляет пассажирские перевозки в пригородном и междугородном сообщении. SWOT-анализ данного предприятия представлен в табл. 2.

Таблица 2

SWOT-анализ предприятия ОАО «Автоколонна 1802»

Сочетания условий	<p>Возможности:</p> <ol style="list-style-type: none"> 1. Повышение спроса на транспортные услуги. 2. Повышение уровня доходов населения приведет к повышению спроса. 3. Повышение уровня рождаемости приведет к увеличению числа пассажиров 	<p>Угрозы:</p> <ol style="list-style-type: none"> 1. Наличие на транспортном рынке предприятий-конкурентов. 2. Повышенное влияние климатических явлений на срок выполнения грузовых перевозок.
--------------------------	--	---

<p>Сильные стороны:</p> <ol style="list-style-type: none"> Наличие взаимодействия между отделами. Качество оказываемых услуг. Совершенствование оказываемых услуг. Средний уровень тарифов. 	<p>Поле сил и возможностей:</p> <ol style="list-style-type: none"> Повышение качества обслуживания и введение дополнительных услуг. Налаженная система взаимодействия с клиентами ведущая к росту спроса. Увеличение объема предоставляемых услуг. 	<p>Поле сил и угроз:</p> <ol style="list-style-type: none"> Высокое качество обслуживания и средний уровень цен позволяет удерживать долю рынка, несмотря на высокую конкуренцию. Необходимо расширять спектр услуг, привлекая большее число клиентов и увеличивая долю рынка
<p>Слабые стороны:</p> <ol style="list-style-type: none"> Низкая эффективность рекламы. Недостаточная известность компании. Ограниченность потенциала предоставления услуг. 	<p>Поле слабостей и возможностей:</p> <ol style="list-style-type: none"> Повышение квалификации персонала. Повышение узнаваемости бренда. Введение возможности заказа транспортных услуг через интернет-сайт компании 	<p>Поле слабости и угроз:</p> <ol style="list-style-type: none"> Проведение рекламной компании через все возможные каналы. Применение технических и технологических инноваций

PEST-анализ включает в себя факторы внешней среды (табл. 3).

Таблица 3

PEST-анализ предприятия ОАО «Автоколонна 1802»

№ п/п	Факторы внешней среды	Влияние данных факторов
1	Политические	<ol style="list-style-type: none"> Относительно стабильная ситуация в стране. Усиление влияния политической деятельности в отношении защиты окружающей среды может стать угрозой для фирмы, деятельность которой связана с эксплуатацией автомобилей. Возможные изменения в нормативно-правовой базе вносят непредсказуемость последствий
2	Экономические	<ol style="list-style-type: none"> Существенное замедление темпов инфляции. Изменение ставки рефинансирования, потому как значительная часть средств предприятия представлена в форме займа. Увеличение цен на энергоносители. Это является угрозой для предприятия, так как автомобильное топливо важный ресурс в перевозках, расходы предприятия возрастут, с увеличением цен на топливо.

№ п/п	Факторы внешней среды	Влияние данных факторов
3	Социально-демографические	1. Перекос в кадровом составе из-за роста числа более образованных сотрудников и нехватки водителей. 2. Высокая степень смертности мужчин в трудоспособном возрасте из-за нахождения значительного числа сотрудников в зоне риска. 3. Рост требований работников к организации труда увеличивает риски предприятия
4	Технологические	1. Внедрение элементов автоматизации и компьютеризации логистических процессов. 2. Вероятность появления новых видов топлива потребует пересмотра технического и технологического оснащения

Для того чтобы занимать значимое положение на рынке и сохранить на нем лидерство, необходимо чаще контролировать изменения в маркетинговой деятельности организации. Благодаря рассмотренным анализам контролировать маркетинговую ситуацию можно более эффективно.

Список литературы

1. Арутюнова, Д. В. Стратегический менеджмент: PEST-анализ: учеб. пособие / Д. В. Арутюнова. — Таганрог : Изд-во ТТИ ЮФУ, 2010. — 122 с.
2. Майсак, О. С. SWOT-анализ: объект, факторы, стратегии. Проблема поиска связей между факторами / О. С. Майсак // Прикаспийский журнал: управление и высокие технологии. — 2013. — № 1 — С. 7—10.
3. Фатхутдинов, Р. А. Стратегический менеджмент / Р. А. Фатхутдинов. — Москва : Бизнес-школа «Интел-Синтез», 2016. — 641 с.

SWOT- and PEST-analyses as tools for improving competitiveness of road transport companies

The article presents the features of SWOT and PEST analyses, as well as their results for the automobile enterprise JSC “AVTOKOLONNA 1802” of the Kaliningrad region. The results can be used in marketing policy to improve the competitiveness of the enterprise.

Keywords: *SWOT-analysis, PEST-analysis, methods of analysis, automobile enterprise, marketing.*

Бардина Виолетта Юрьевна — студентка Калининградского государственного технического университета, Калининград, Россия;

Нордин Виктор Владимирович — кандидат технических наук, доцент Калининградского государственного технического университета, Калининград, Россия.

УДК 338.984

К. Е. Букреева, В. А. Гришук

Совершенствование концепции стратегического развития ФГБОУ ВО «ЧелГУ» на 2014—2020 гг.

Статья посвящена исследованию проблем концепции стратегического развития ФГБОУ ВО «ЧелГУ» на 2014—2020 гг. Описываются целевые установки, представленные в концепции. Определяются недочеты, связанные с реализацией принятой стратегии. Предлагаются совершенствования содержания положений стратегии и ее реализации.

Ключевые слова: *стратегическое развитие, стратегия университета, субъект управления, образовательное учреждение.*

На сегодняшний день университетам очень важно оставаться востребованными, своевременно реагировать на быстро меняющуюся среду и повышать свой имидж. Любому предприятию нужна стратегия, образовательное учреждение не является исключением. Стратегия задает четкое направление действиям, которые способствуют достижению цели образовательного учреждения.

Концепция стратегического развития, или стратегия, — это генеральный план действий, направленных на достижение цели и миссии предприятия [1]. Стратегия образовательного учреждения, в том числе университета, должна отвечать на следующие вопросы:

- В каком положении образовательное учреждение находится в настоящее время?
- В каком положении оно хотело бы находиться через три, пять, десять лет?
- Каким способом достигнуть желаемого результата?
- Что представляет система образования, образовательное учреждение и их работа сегодня?
- Каковы наши услуги и продукты, функции, позиции на образовательном рынке?
- Что необходимо сделать, чтобы достичь поставленных целей [3]?

Непосредственно субъектом стратегического управления, который должен найти ответы на вышеперечисленные вопросы, является руководство образовательного учреждения [2]. Иногда для поиска ответов нужны мнения не только руководителей и менеджеров, но и всего персонала в целом. Обсуждение стратегии всем коллективом дает почувствовать каждому участнику процесса свою причастность к ее формированию и реализации, многие предприятия проводят такую практику.

Субъектов стратегического менеджмента можно условно разделить на две группы. К первой группе следует отнести внутренних субъектов, например менеджеров, руководителей, ученый совет, наемных работников. Внешние субъекты — это вторая группа. К ней можно отнести, например, абитуриентов, правительство, профсоюзы, конкуренты, общество. В качестве основного субъекта выделяется менеджер, роль которого становится ключевой при принятии решения [6].

В концепции стратегического развития ФГБОУ ВО «ЧелГУ» на 2014—2020 гг. установлено, что стратегической целью университета является обретение статуса опорного вуза региональной социально-экономической системы для подготовки в условиях университетского образования кадровой элиты, а также лидерство в области предоставления образовательных услуг в южноуральском регионе [5]. Также в стратегии приведены целевые установки по основным направлениям деятельности: образовательной, научно-исследовательской, финансово-хозяйственной, сферы управления, социальной и воспитательной.

Следует перечислить основные целевые установки стратегии:

- Доступные востребованные образовательные услуги.
- Превращение университета в центр коммуникации бизнеса, государства и общества.
- Условия для устойчивого экономического развития университета.

- Эффективная многоуровневая система управления.
- Формирование корпоративной культуры.

В ходе рассмотрения данной концепции стратегического развития можно выявить ряд проблем. Отметим, что в концепции отсутствуют предпосылки, в связи с которыми была необходима разработка стратегии университета. Не установлено, какие именно факторы повлияли на принятие тех направлений стратегии, которые существуют в университете. Это не является серьезным нарушением принятия стратегии, но все же при наличии таких предпосылок было бы легче и проще понять существующие аспекты стратегии.

Важно отметить какую значительную роль в реализации стратегии играет наличие постоянного мониторинга внутренней и внешней среды [4]. Поэтому одной из ключевых проблем можно считать то, что стратегическая концепция была создана в 2014 г. а поправки в нее по истечении времени не вносились. Концепция рассчитана до 2020 г., который уже наступил. Сложно поверить, что за 6 лет существования данной концепции направления стратегии не менялись. Также стоит отметить, что в тексте концепции нет анализа состояния университета в настоящий момент, а реализованные мероприятия, которые бы соответствовали стратегическому пути развития университета, не приведены.

Для решения выдвинутых проблем можно предложить внести некоторые корректировки в содержание самой концепции стратегического развития. Предлагается уделить внимание таким направлениям, как:

1. Повышение роста инициативы преподавателей и студентов в соответствии со стратегической целью университета.
2. Постоянное обучение и повышение квалификации преподавателей, организацию постоянных тренингов и практических семинаров по обмену опытом.
3. Формирование творческого климата студентов.
4. Мониторинг стратегических изменений внешней и внутренней среды образовательной сферы.
5. Развитие волонтерского движения.
6. Развитие партнерских отношений, взаимодействие с бизнесом.
7. Разработка PR-мероприятий, продвижение ЧелГУ как бренда.
8. Осуществление крупных программ по оздоровлению студентов.

Также следует рассмотреть предложения по осуществлению реализации стратегии. Для начала можно рекомендовать создать команду для формирования и реализации стратегии, выделить специалистов, которые будут нести ответственность за выполнение целевых установок, перечисленных в стратегии. Также успешная реализация стратегии ЧелГУ не может быть осуществлена без наличия тесной связи со стратегией Челябинской области. Для решения проблемы отсутствия мониторинга

состояния университета можно ввести ежегодные отчеты о проведенных мероприятиях, поддерживающих стратегию университета, где отдельное место будет отведено анализу состояния университета и его места в рейтинге. Специалистам университета следует разработать инструментарий реализации поставленных в стратегии задач. Важно четко понимать, какими способами университет может достичь поставленной цели. Для успешной реализации рекомендуется донести основные положения стратегии до преподавателей и студентов и обеспечить справедливое вознаграждение за достижение результатов в ходе реализации стратегических и тактических планов. Также следует учитывать то, что современное общество становится информационно развитым, поэтому активное использование социальных сетей должно быть неотъемлемой частью работы университета.

Таким образом, стратегия является важной частью процесса управления образовательным учреждением. Она позволяет определить курс, на который будут направлены управленческие действия для достижения цели и миссии университета. При формировании стратегии могут возникнуть трудности, поэтому важно изучить внутреннюю и внешнюю среду, оценить уровень престижа и имиджа учебного учреждения в настоящий момент, а также построить план желаемого развития на ближайшее время.

Список литературы

1. Альтшулер, И. Г. Стратегическое управление на основе маркетингового анализа / И. Г. Альтшулер. — Москва : Юнити-Дана, 2017. — 450 с. — URL: <http://bookre.org/reader?file=593383> (дата обращения: 14.03.2020).
2. Веселков, С. Н. Основные субъекты стратегического менеджмента / С. Н. Веселков, Ю. А. Цыпкин. — Москва : Юнити, 2019. — 606 с. — URL: <https://megaobuchalka.ru/4/24748.html> (дата обращения: 10.02.2020).
3. Грудзинский, А. О. Стратегическое управление университетом: от плана к инновационной миссии / А. О. Грудзинский // Университетское управление: практика и анализ. — 2004. — № 1 (30). — С. 9—20.
4. Дудин, М. Н. Стратегический менеджмент (для бакалавров) : учеб. пособие / М. Н. Дудин, Н. В. Лясников и др. — Москва : КноРус, 2017. — 96 с.
5. Концепция стратегического развития ФГБОУ ВО «ЧелГУ» на 2014—2020 гг. : принята решением Ученого совета ФГБОУ ВО «ЧелГУ» 03 февр. 2014 г. — URL: <https://www.csu.ru/management/legal/Концепция%20стратегического%20развития%20университета%20на%202014-2020.pdf> (дата обращения: 02.03.2020).

6. Савченко, А. Б. Стратегический менеджмент : учеб. пособие / А. Б. Савченко. — Москва : Риор, 2019. — 440 с.

К.Е. Bukreeva, V.A. Grichuk

Improvement of the concept of strategic development of FSBEI HE “CSU” for 2014—2020

The article is devoted to the study of the problems of the concept of strategic development of FSBEI HE “CSU” for 2014—2020. Describes the target settings presented in the concept. Defects associated with the implementation of the adopted strategy are determined. It is proposed to improve the content of the provisions of the strategy and its implementation.

Keywords: *strategic development, university strategy, management subject, educational institution.*

Букреева Ксения Евгеньевна — студентка Челябинского государственного университета, Челябинск, Россия;

Гришук Владимир Андреевич — кандидат педагогических наук, доцент Челябинского государственного университета, Челябинск, Россия.

УДК 331.1

А. В. Васючкова, В. Ф. Злоказов

Проблемы управления человеческими ресурсами и возможные пути их решения

В статье рассмотрены и проанализированы важнейшие проблемы управления человеческими ресурсами. Обозначены цели и задачи работы руководителя. Даны определения основных понятий и проблем в деятельности и развитии команды. Предложены возможные пути создания эффективной системы креативного подхода, заинтересованности, мотивации и поощрения коллектива сотрудников современной компании.

Ключевые слова: *управление человеческими ресурсами, креативность, мотивация, управленческие команды.*

В современном мире организации столкнулись с такой проблемой, как отсутствие эффективной системы мотивации человеческих ресурсов. Если руководитель компании успешен, то он понимает, какие мотивы лежат в основе действий сотрудника, и сможет создать систему эффективных форм и методов управления трудовыми процессами.

В связи с этим в современных организациях уделяется большое внимание креативности работников, так как она позволяет определить будущий вклад сотрудника в работу всего предприятия. Креативность персонала — это одно из самых значимых конкурентных преимуществ организации, поскольку в условиях современной экономики идет переход к управлению знаниями, а на них прежде всего базируются новые идеи. Таким образом, креативность в широком смысле — это способность к генерации важных и значимых новшеств в любом проявлении. В экономическом смысле это продуктивная, ориентированная на результат способность работника к генерации существенных новаций в любой деятельности, которые должны быть эффективны, легко распространяемы и широко используемы [2]. Поэтому именно благодаря креативному подходу в своей работе организация обретет большую заинтересованность и доверие потребителя, а также высокий уровень конкурентоспособности на рынке.

Как правило, с целью повысить эффективность работы организации в целом руководство компаний заинтересовано в привлечении и удержании квалифицированных сотрудников. Для решения данной задачи руководству необходимо создать эффективную систему оплаты труда и мотивации персонала. Мотивация — это силы, существующие внутри или вне человека, которые возбуждают в нем энтузиазм и упорство при выполнении определенных действий [3]. Следовательно, мотивация оказывает значимое воздействие именно на эффективность персонала, а менеджер, в свою очередь, сосредоточен на том, чтобы она была ориентирована на достижение организационных задач.

Таким образом, главная проблема руководителя состоит в том, чтобы понимать мотивацию сотрудников, а также человеческую природу. Мотивировать сотрудников только при помощи заработной платы недостаточно. Конечно, нелегко подобрать такой способ оплаты труда, который даст возможность учитывать интересы всего персонала организации. Компания оплачивает работу сотрудников так, чтобы были достигнуты определенные цели и задачи, поставленные руководителем перед рабочим коллективом, а объем выплат должен стимулировать работников зарабатывать как можно больше. Например, система грейдинга позволяет объединить оплату труда и логику бизнеса, найти выход из трудных ситуаций, которые связаны с мотивацией персонала. «Грейдинг — это группировка должностей по определенным основаниям с целью стандартизации оплаты труда в организации» [4].

Соответственно, оно позволит ранжировать должности в зависимости от того, насколько они ценны для предприятия, и найти возможность создания подходящей системы оплаты труда. Кроме того, чтобы установить определенную взаимосвязь между результатами труда работников и объемом их заработной платы, можно применять ключевые показатели результативности (KPI). Разработка KPI — это один из современных инструментов управления командой, который ориентирован на выполнение поставленных задач и целей компании, он «мотивирует на выполнение должностных обязанностей» каждого работника. Так, с помощью данной системы можно контролировать результативность выполняемых действий.

Помимо системы материального стимулирования, в фирме должна быть разработана система нематериальной мотивации сотрудников, которая ориентирована на удовлетворение психологических, внеэкономических потребностей. Необходимо внедрить нематериальные системы поощрений персонала, которые показаны на рис. 1.



Рис. 1. Нематериальные системы поощрений персонала

Эффективная система мотивации должна содержать комплекс элементов и отвечать определенным требованиям (представлены на рис. 2).

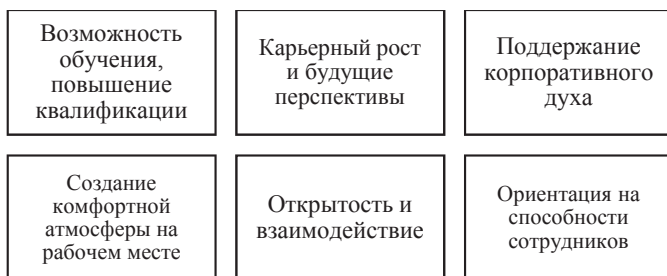

Рис. 2. Взаимосвязь элементов и требований для эффективной системы мотивации

Успешный руководитель должен уметь организовывать и развивать правильные управленческие команды. Управленческая команда (команда менеджеров) — это плодотворная альтернатива боссу и эффективный инструмент управления компанией [1]. Развитие команды будет результативным, если ее участники с определенной периодичностью будут грамотно анализировать свои взаимоотношения, улучшая их, чтобы сделать более продуктивными. В идеале команда должна преследовать одну и ту же цель, обладать ценностями, системой мотивации, конкретными ролями. Необходимо применять методику, которая повысит эффективность управленческой команды, так как при ее разработке будут учтены все допущенные в процессе формирования команды ошибки.

Таким образом, рассмотрев современные проблемы управления человеческими ресурсами, стоит отметить, что нет единой действующей системы, которая бы полностью устранила данные проблемы. Руководителям организации следует «идти в ногу со временем» и стараться использовать наиболее современные пути решения проблем.

Список литературы

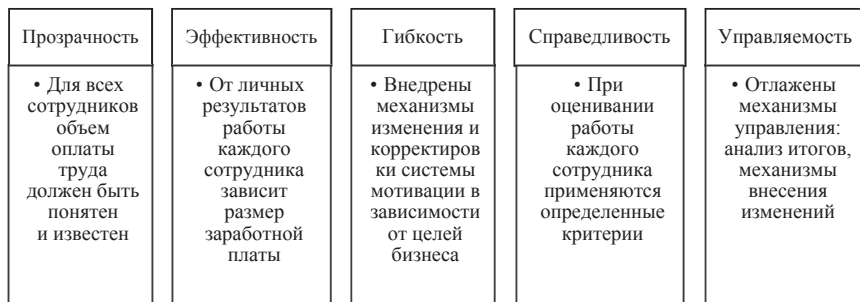
1. Белбин, Р. М. Команды менеджеров. Секреты успеха и причины неудач : пер. с англ. / Р. М. Белбин. — Москва : Вильямс, 2013. — 356 с.
2. Горелов, Н. А. Управление человеческими ресурсами: современный подход : учеб. и практикум для академического бакалавриата / Н. А. Горелов, Д. В.Круглов, О. Н. Мельников; под редакцией Н. А. Горелова. — Москва : Юрайт, 2019. — 270 с.
3. Дафт, Р. Менеджмент : пер. с англ. / Р. Дафт. — 6-е изд. — Санкт-Петербург : Питер, 2006. — 864 с.
4. Чемяков, В. П. Грейдинг: технология построения системы управления персоналом / В. П. Чемяков. — Москва : Вершина, 2017. — 186 с.

////////////////////////////////////
A.V. Vasyuchkova, V.F. Zlokazov

Current human resources management problems: creativity, motivation, development and team management

The article discusses and analyzes the most important problems of human resource management, defines the goals and objectives of the head's work, gives definitions of the basic concepts and problems in the activities and development of the team, suggests possible solutions. An effective system of creative approach, interest, motivation and encouragement of the staff of a modern company is presented.

Keywords: *human resources management, creativity, motivation, management teams.*

Васючкова Арина Владимировна — студентка Челябинского государственного университета, Челябинск, Россия;

Злоказов Владимир Федорович — кандидат экономических наук, доцент Челябинского государственного университета, Челябинск, Россия.

УДК 365.22

Д. В. Ведерникова, А. Л. Садреев, Г. Г. Павлова

Обновление жилищного фонда Челябинской области

В статье рассмотрены и проанализированы основные причины неудовлетворительного и неустойчивого обновления жилищного фонда. Также приведены статистические данные, отражающие состояние жилищного фонда Челябинской области на данный момент. В статье рассмотрено состояние ветхого аварийного фонда как части всего жилищного фонда региона. Проанализированы существующие методы решения проблемы обновления жилищного фонда, внесены корректировки и предложения.

Ключевые слова: *жилищный фонд, ветхий аварийный жилищный фонд, государственно-частное партнерство, регион.*

Обновление жилищного фонда в Челябинской области является недостаточным, и данная проблема оказывает влияние на социальную направленность политики региона, так как нуждающемуся населению недостаточно имеющегося жилищного фонда, а также его неудовлетворительное состояние оказывает отрицательное воздействие. На данный момент понятие «обновление жилищного фонда» или «воспроизводство жилищного фонда» законодательно не закреплено, однако ряд ученых рассматривает их в своих работах. Так, например, профессор В. В. Бузырев в своем учебном пособии говорит о простом и расширенном воспроизводстве жилищного фонда. Возмещение износившихся по своему физическому состоянию фондов, то есть восстановление объектов в том же объеме и с теми же качественными характеристиками является элементом простого воспроизводства, а возмещение морального износа, расширение объема фондов и совершенствование действующих объектов составляет основу расширенного воспроизводства, стандартный цикл воспроизводства жилищного фонда составляет 120—130 лет [2].

И. Ю. Матвеев в своей диссертационной работе под обновлением жилищного фонда понимает процесс сохранения, непрерывного поддержания, обновления и совершенствования жилищного фонда, а также улучшения его технико-эксплуатационных характеристик и потребительских свойств [5]. Данные понятия требуют законодательного закрепления, это необходимо для их точного определения, выявления правовой основы, разграничения. После законодательного закрепления обновление жилищного фонда станет понятным и доступным в реализации процессом для регионов и муниципалитетов Российской Федерации.

Одной из основных проблем неудовлетворительной количественной и качественной составляющих жилищного фонда является недостаток финансовых средств бюджета. Эту проблему можно решить с помощью взаимодействия частных компаний и государственных структур. Для развития партнерства необходимо определение выгодных зон для частного сектора, что позволит вовлечь его в неприбыльную на сегодняшний день отрасль. Но для начала необходимо проанализировать статистические данные, отражающие состояние жилищного фонда Челябинской области.

По данным Челябинской статистики, в период с 2009 по 2018 г. наблюдается рост площади жилых помещений с 79 280,6 тыс. м² до 91 823,5 тыс. м² [7]. Данный рост произошел в основном благодаря увеличению количества частной застройки, поэтому можно сделать вывод о том, что увеличение общей площади жилых помещений произошло в основном из-за частного строительства. Но для развитого обновления жилищного фонда необходимо учитывать ветхо-аварийное жилье, а также жилые помещения и здания, нуждающиеся в капитальном ремонте. Основная часть построенных многоквартирных домов приходится на период конца 1950-х гг. и дальнейшее десятилетие, что говорит о высокой степени износа жилищного фонда Челябинской области [4]. Дома первых массовых серий застройки занимают немалую долю во всем жилищном фонде за выделенный период. Поэтому формируются две основные зоны, которые могут обеспечить обновление жилищного фонда: реконструкция, модернизация и капитальный ремонт имеющихся жилых зданий, непосредственно строительство новых жилых помещений. Обновление жилищного фонда — непрерывный процесс, но в настоящее время наблюдается спад количества вводимых в эксплуатацию жилых помещений, также не стоит забывать, что обновление жилищного фонда зависит от потребности населения в улучшении жилищных условий.

Ветхое жилье — особая проблемная зона в любом регионе, так как процедура признания жилья ветхо-аварийным достаточно долгая и трудоемкая. Поэтому вопрос расселения жильцов ветхо-аварийных помещений остается острым и проблемным и на сегодняшний день.

На данный момент наблюдается общая положительная тенденция к уменьшению площади жилья ветхого жилищного фонда Челябинской области [3]. Это означает, что региональные власти стабилизируют ситуацию различными методами и пытаются добиться устойчивости жилищно-коммунального комплекса.

На данном этапе в России существует национальный проект «Жилье и городская среда», в рамках которого в Челябинской области реализуется региональный проект «Обеспечение устойчивого сокращения непригодного для проживания жилищного фонда» [6]. Срок реализации данного проекта 2019—2024 гг. Несмотря на то что проект содержит мероприятия по переселению из ветхого жилищного фонда, мероприятия по обеспечению доступным и комфортным жильем, этого недостаточно, чтобы глобально решить проблему. К тому же без развитого обновления жилищного фонда и устойчивого жилищно-коммунального комплекса данные мероприятия осуществить в полной мере невозможно.

Решить данную проблему можно с помощью установления непрерывного государственно-частного партнерства с заключением долгосрочных договоров. Государственно-частное партнерство — средство решения актуальных социальных и общественных проблем с привлечением частных коммерческих компаний. Оно включает в себя взаимодействие публичного партнера, который несет в себе координирующие и корректирующие функции, и частных компаний, которые участвуют в реализации масштабных проектов, предоставленных публичным партнером [8]. При этом из приведенных выше статистических данных видно, что достаточно большую часть жилищного фонда занимает ветхий, аварийный жилищный фонд, дома, требующие капитального ремонта, и дома, которые в ближайшее десятилетие будут относиться к этой группе. Поэтому Челябинской области необходима реализация долгосрочных инвестиционных проектов с использованием механизмов государственно-частного партнерства.

Государственно-частное партнерство в России — новый и многообещающий механизм, который активно набирает обороты в сфере строительства недвижимости. Согласно ст. 3 Федерального закона от 13.07.2015 г. №224-ФЗ «О государственно-частном партнерстве, муниципально-частном партнерстве в Российской Федерации», государственно-частное партнерство — это юридически оформленное на определенный срок и основанное на объединении ресурсов, распределении рисков сотрудничество публичного партнера и частного партнера, которое осуществляется в целях привлечения в экономику частных инвестиций, обеспечения доступности товаров, работ, услуг и повышения их качества [1]. Развитое государственно-частное партнерство позволяет привлечь дополнительные финансы и другие ресурсы, а также обеспечить необходимые гарантии. В данном взаимодействии выгода для частных компаний

заключается в осуществлении долгосрочных проектов с государственной гарантией рентабельности и укрепление имиджа компании. Регион же в данном случае получает благоприятные условия для активного развития инфраструктуры за счет экономии бюджетных средств, а также для региона становится возможным ускорить жилищное строительство за счет исключения документационных препятствий и привлечения частных инвестиций.

Несмотря на существующие национальные проекты и действия властей различных уровней, вопрос своевременного обновления жилищного фонда остается открытым. Но данную проблему необходимо решать комплексом мер, также значимым фактором является недостаток бюджетных средств, поэтому необходимо привлекать денежные средства и другие ресурсы, стимулируя инвестиционные вложения частного сектора. Задача региональных властей— сделать отрасль жилищно-коммунального комплекса привлекательной, благоприятной, ведь от этого зависит уровень жизни населения и его благосостояние.

Список литературы

1. О государственно-частном партнерстве, муниципально-частном партнерстве в Российской Федерации и внесении изменений в отдельные законодательные акты Российской Федерации : Федер. закон от 13.07.2019 № 224-ФЗ (ред. от 26.07.2019). — URL: http://www.consultant.ru/document/cons_doc_LAW_182660 (дата обращения: 29.03.2020).
2. Бузырев, В. В. Современные методы управления жилищным строительством : учеб. пособие / В. В. Бузырев, Л. Г. Селютина, В. Ф. Мартынов. — Москва : Инфра-М, 2016. — 240 с.
3. Ветхий аварийный фонд Челябинской области. — URL: <https://chelstat.gks.ru/storage/mediabank/Ju.pdf> (дата обращения: 20.03.2020).
4. Жилой фонд в Челябинской области. — URL: <http://dom.mingkh.ru/chelyabinskaya-oblast> (дата обращения: 20.03.2020).
5. Матвеев, И. Ю. Воспроизводство жилищного фонда в регионе в условиях современной российской экономики: автореф. дис. на соиск. учен. степ. канд. эконом. наук (29.04.16) / И. Ю. Матвеев. — Казань : Казан. гос. архитектур.-строит. ун-т, 2016. — 26 с.
6. Обеспечение устойчивого сокращения непригодного для проживания жилищного фонда (Челябинская область) — URL: <http://www.minstroy74.ru/htmlpages/Show/NationProject/Obespechenieustojchivogosokras> (дата обращения: 21.03.2020).
7. Основные показатели жилищных условий населения по Челябинской области — URL: <https://chelstat.gks.ru/storage/mediabank/Ju.pdf> (дата обращения: 20.03.2020).

8. Рой, О. М. Коррупционные риски в развитии системы Государственно-частного партнерства / О. М. Рой // Актуальные проблемы научного обеспечения государственной политики в Российской Федерации в области противодействия коррупции : сб. ст. — Екатеринбург, 2015. — С. 295—302.

////////////////////////////////////
D.V. Vedernikova, A.L. Sadreev, G.G. Pavlova

Updating the housing stock of the Chelyabinsk region

This article discusses and analyzes the main reasons for unsatisfactory and unstable housing renovation. Statistical data reflecting the state of the housing stock of the Chelyabinsk region at the moment are also provided. The article considers the state of the dilapidated emergency Fund, as part of the entire housing stock of the region. The existing methods of solving the problem of updating the housing stock are analyzed, adjustments and proposals are made.

Keywords: *housing stock, dilapidated emergency housing stock, public-private partnership, region.*

////////////////////////////////////

Ведерникова Дарья Владимировна — студентка Челябинского государственного университета, Челябинск, Россия;

Садреев Артур Ленарович — студент Челябинского государственного университета, Челябинск, Россия;

Павлова Галина Геннадьевна — кандидат юридических наук, доцент Челябинского государственного университета, Челябинск, Россия.

УДК 35.088

Д. В. Ведерникова, В. А. Гришук

Подходы стратегического планирования в управлении муниципальным образованием

В данной статье рассмотрены и проанализированы основные подходы стратегического планирования на уровне муниципального образования, которые используются органами местного управления на данный момент. Также рассмотрены мнения известных авторов, трактующих понятие муниципальной целевой программы, входящее в основу осуществления стратегического планирования и управления.

В статье изучена нормативно-правовая база стратегического планирования и проведен анализ ее недостатков.

Ключевые слова: *стратегическое планирование, целевая программа, муниципальное образование, методы, управление.*

Тема долгосрочного планирования в любой организационной системе всегда являлась важной, а стратегическое планирование является именно долгосрочным, так как рассчитано на достижение цели, требующей большого количества ресурсов, осуществление необходимых мероприятий и решение задач. Но на данный момент актуальность стратегического планирования возросла, так как в России происходят изменения в национальной экономической системе, обусловленные различными ограничениями и санкциями, снижением уровня мировых цен на экспорт энергетических ресурсов нашей страны, ограниченным количеством источников инвестирования и т. д. Эти условия, как и множество других, вносят свои коррективы в управление различными хозяйственными субъектами, к числу которых относятся муниципальные образования. Ведь постановка стратегических целей развития зависит от этих условий, проявляющихся во внешней среде, но влияющих непосредственно на внутреннюю среду.

Необходимо понять, что именно понимается под стратегическим или долгосрочным планированием в муниципальных образованиях — это совокупность исключительных действий, позволяющих создать четкую стратегию развития с формированием показателей результата [3]. Как и в других областях управления, методика планирования является инструментальной базой, обеспечивающей наиболее высокий уровень управления определенной местностью. Исходя из этого, определяется важность всех ступеней долгосрочного планирования именно на уровне муниципалитета, поскольку муниципальное образование является первой ступенью управления в государстве, коммуникации между обществом и государственной властью, на которой решаются вопросы местного уровня, обеспечивающие возможный высокий и стабильный рост уровень жизни населения.

Стратегия развития муниципального образования — это ключевой документ, представляющий собой принятый выборным органом муниципального образования нормативно-правовой акт со сформированными определенными решениями о целях политического и социально-экономического развития территории, показателях и методе его достижения, а также о механизмах управления этим развитием [2]. Стратегия развития муниципального образования в разных муниципальных образованиях может быть представлена как стратегия либо концепция социального и экономического развития муниципалитета, но сущность данного до-

кумента от этого не изменится. Необходимо учесть, что на подготовительном этапе процесса стратегического планирования обязательно прорабатываются альтернативные варианты развития, которые имеют научное обоснование и подтверждение, а также происходит процесс оценки выявленных альтернатив. После подготовительного этапа происходит установление основных направлений развития муниципалитета, затем анализируются запасы ресурсов, необходимых для достижения стратегической цели.

Для проведения всех этапов подготовки и реализации стратегии или концепции развития муниципального образования необходимо определение правовых аспектов стратегического планирования на уровне законодательства. Отметим, что в Государственной Думе проект Федерального закона «О государственном стратегическом планировании» подвергся продолжительной и затруднительной процедуре согласования и доработки, и в итоге 28.04.2014 г. был принят федеральный закон №172 «О государственном стратегическом планировании» [1]. Суть данного законопроекта заключалась в формировании и правовом закреплении фундамента, позволяющего создавать разветвленную систему стратегического планирования и реализовывать ее на практике, начиная с уровня муниципальных образований и заканчивая федеральным стратегическим развитием. Также необходимо отметить, что до принятия данного закона за основу планирования брали период действия бюджетного плана, который разрабатывается на 3 года. В законе выделена важность контроля и мониторинга реализации документа о стратегическом планировании отдельной территории. Вышеуказанный закон закрепил аспекты долгосрочного планирования на законодательном уровне, это является важным фактором для полноценной методологии планирования.

На данный момент для осуществления стратегического планирования, относящегося к уровню муниципальных образований, применяется программно-целевой подход. Программа — это подтвержденный научно документ о положении какого-либо определенного местного объекта управления через обозначенный период времени (5, 10 лет или более) на основе осуществления определенной цели и реализации совокупности мер, увязанных по ресурсам, срокам и исполнителям [5]. Поэтому планирование стратегических, долгосрочных целей на основе программно-целевого подхода в муниципалитете основано на муниципальных целевых программах, являющихся структурными основаниями для развития муниципальных образований.

Целевая программа – документ, содержащий координацию ресурсов, исполнителей и сроков выполнения мер по осуществлению научных исследований и разработок, а также других мероприятий по эффективному

совокупному применению финансовых ресурсов и формированию производительных сил [6]. Целевые программы необходимы для достижения целей:

- а) для научного подтверждения территориального плана развития и распределения производительных ресурсов;
- б) четкого решения научных задач по формированию и осуществлению комплексных целевых программ.

Вышеуказанное определение целевой программы не единственное. Существуют различные подходы к определению муниципальных целевых программ. Развернутое определение дал В. В. Игнатов, определивший муниципальную целевую программу как совокупность социально-экономических и организационно-хозяйственных процедур, включающую в себя взаимосвязи между ресурсами, исполнителями и сроками, позволяющих оперативно решать экономические, социальные, экологические и другие проблемы муниципалитета. Стоит отметить, что целевые документы муниципалитета делятся на текущие и перспективные и могут входить в состав соответствующих планов [4].

Другое определение муниципальной целевой программе дал Е. Н. Воронец, который считает, что муниципальная целевая программа — это комплекс осуществляемых мер или выполняемых услуг муниципального образования, взаимосвязанных по срокам, исполнителям и ресурсам и обращенных на исполнение поставленной цели (задачи) [3]. Другой подход к определению муниципальной целевой программы описал А. Н. Савинов, определивший муниципальную целевую программу как совокупную систему развития территории, способствующей осуществлению методов для развития и повышения условий для жизни населения [7].

Анализируя все три подхода, становится возможным выделить из них общее и сформировать определение целевой программы как программы мероприятий по достижению поставленной стратегической цели, увязанной по ресурсам (финансовым, кадровым, трудовым и т. д.). Исходя из всех определений, мы понимаем, что целевая программа является документом, не рассчитанным на короткий срок в пару лет, и включает себя целый комплекс мероприятий, позволяющих решить наиболее значимые и масштабные проблемы, которые зафиксированы в стратегическом долгосрочном плане развития муниципалитета.

Стоит отметить свободу выбора подхода в каждом муниципалитете, а также свободу в выборе формата документа представления стратегии и его содержания. Конечно же, данный документ должен соответствовать региональным и федеральным законам, также независимо от выбранного подхода стратегия должна сочетать в себе методы исторического и структурно-функционального анализа.

Несмотря на законодательное закрепление стратегического планирования и различные подходы к планированию стратегии, стратегия развития муниципалитета как основополагающий документ реализуется недостаточно эффективно. Так как стратегия включает в себя не только планирование достижения долгосрочной цели, но и решение важных текущих проблем муниципального образования, из-за чего происходит некоторый перенос внимания на решение первоочередных проблем, а не на достижение запланированной стратегической цели. Поэтому суть стратегического планирования утрачивается. В то же время стратегическое планирование невозможно без проведения плановых мероприятий, решения возникающих в муниципалитете задач и проблем. Возможно, решить проблему пропорциональности достижения стратегической цели и территориальных проблем поможет соединение разных подходов. Также необходимо подчеркнуть, что недостаточная результативность программ зависит в первую очередь от их недоработки при формулировке и осуществлении, от недостатка точного определения целей и окончательных результатов реализации ресурсов бюджета, а также от недостаточно подготовленных методов контроля в ходе их исполнения [8].

Опираясь на все вышесказанное, возникает необходимость в создании на уровне законодательства механизма, который позволял бы сочетать в себе и устанавливал бы взаимосвязь между стратегическим планом, стратегией, концепцией муниципалитета и осуществлением целевых программ этого же муниципалитета.

Список литературы

1. О стратегическом планировании в Российской Федерации : Федер. закон от 28.06.2014 № 172-ФЗ (ред. от 31.12.2017) // Собрание законодательства Российской Федерации. — 2014. — № 26 (ч. I). — Ст. 3378.
2. Большой юридический словарь / под ред. А. Я. Сухарева, В. Д. Зорькина, В. Е. Крутских. — Москва : Инфра-М, 2016. — 293 с.
3. Воронеж, Е. Н. Региональное планирование : учеб. пособие / Е. Н. Воронеж. — Москва : Владос, 2017. — 124 с.
4. Игнатов, В. Г. Региональная экономика : учеб. пособие / В. Г. Игнатов. — Ростов-на-Дону : Март, 2016. — 311 с.
5. Любовный, В. Я. Целевые программы развития территорий: рекомендации по совершенствованию разработки, финансирования и реализации / В. Я. Любовный, И. Ф. Зайцев. — Москва : Московский общественный научный фонд, 2016. — 39 с.
6. Райзберг, Б. А. Программно-целевое управление / Б. А. Райзберг, А. Г. Лобко. — М. : Проспект, 2016. — 112 с.

7. Савинов, А. Н. Программно-целевое планирование / А. Н. Савинов. — Москва : Мастерство : Высш. шк., 2016. — 392 с.

8. Феофанов, В. Целевые программы отпускают на сторону; Правительство обсудит передачу своих функций на аутсорсинг / В. Феофанов // Коммерсантъ. — 2014. — № 100/П(3917). — 16 июня. — С. 83—88.

////////////////////////////////////
D.V. Vedernikova, V.A. Grischuk

Management culture of municipal employees

This article discusses and analyzes the main approaches to strategic planning at the municipal level, which are used by local governments at the moment. The opinions of well-known authors who interpret the concept of a municipal target program, which is the basis for the implementation of strategic planning and management, are also considered. The article examines the legal framework for strategic planning and analyzes its shortcomings.

Keywords: *strategic planning, target program, municipal formation, methods, management.*

////////////////////////////////////
Ведерникова Дарья Владимировна — студентка Челябинского государственного университета, Челябинск, Россия;

Грищук Владимир Андреевич — доцент Челябинского государственного университета, Челябинск, Россия.

УДК 331.108.2

К. Ю. Галагурская, И. А. Коноплева

Мотивация муниципальных служащих как инструмент повышения эффективности их деятельности

В представленной статье рассмотрены особенности мотивации муниципальных служащих, которые были выявлены в процессе опроса работников муниципалитета одного из районных центров Северо-Западного региона. Проведенные исследования позволили выявить приоритетные факторы мотивации муниципальных сотрудников.

Ключевые слова: *муниципальные служащие, мотивация персонала, материальное, моральное стимулирование, компетенции.*

Мотивация — это один из важнейших инструментов, влияющих на повышение готовности работников предприятия или организации к эффективному выполнению своих профессиональных функций. Кроме того, мотивацию можно рассматривать прежде всего как средство, предоставляющее возможность рационального использования человеческих ресурсов и активизацию имеющегося в наличии кадрового потенциала [1].

Ценные подарки, обучение за счет средств предприятия, тренинги, предоставление оплачиваемых предприятием путевок, оплата детских дошкольных учреждений, секций для детей школьного возраста и т. д. — вот некоторые материальные инструменты мотивационных действий. Эффективное сочетание этих побуждающих к действию видов мотивирования является основой успешного управления на предприятиях и в организациях.

Однако в мотивации муниципальных служащих имеются некоторые особенности, которые необходимо учитывать при стремлении руководства повысить эффективность их деятельности.

Проведенный опрос среди служащих муниципалитета одного из районных центров Северо-Западного региона показал, что на мотивацию большое влияние оказывает не столько материальное стимулирование, сколько стремление к уважению, признанию имеющихся заслуг, а также принадлежности к коллективу.

Муниципальный служащий выражает желание продемонстрировать свои способности, свою значимость среди своих сослуживцев и населения муниципального образования. В этих условиях руководителям в первую очередь надо делать основной акцент в мотивации своих подчиненных на признание конкретных результатов его работы, давать возможность каждому служащему принимать решения и нести за них ответственность, иметь возможность каждому работнику зарабатывать авторитет в процессе реализации своих профессиональных компетенций.

Проведенный опрос, выполненный в процессе исследований по факторам, которые оказывают влияние на мотивацию муниципальных служащих, позволил определить наиболее острые проблемы, имеющие место в процессе трудовой деятельности исследуемых работников (см. рисунок).

Анализ полученных результатов показал, что материальная удовлетворенность в процессе своей профессиональной деятельности у муниципальных служащих находится не на первом месте, а в приоритете

у работников — удовлетворение от конкретных результатов работы, взаимопонимание в коллективе.

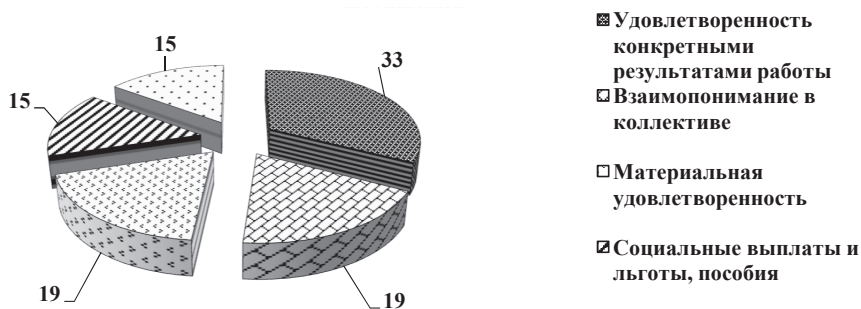

Факторы, влияющие на мотивацию работников муниципалитетов

Таким образом, проведенный анализ мотивирования служащих исследуемого муниципалитета показал, что для продвижения и совершенствования деятельности персонала, для поддержки заинтересованности служащих в качественном исполнении своих профессиональных компетенций необходим другой подход к системе мотивации, ориентированный не только на материальную сторону, но и на моральные аспекты деятельности работников.

Следует отметить, что рационально разработанная система мотивации в муниципалитете позволит воздействовать на внутренние резервы и потенциал сотрудников с целью повышения эффективности и качества его деятельности, а сотруднику, в свою очередь, позволит испытывать удовлетворение от процесса своей профессиональной деятельности и результатов труда.

Таким образом, к направлениям мотивации в деятельности муниципальных служащих следует отнести:

- коренную реорганизацию системы мотивации в направлении учета индивидуальных особенностей служащих, их потребностей в моральном стимулировании каждого отдельного работника;
- улучшение морально-психологического климата в коллективе, ориентированного на создание команды единомышленников;
- предоставление возможности карьерного роста, морального и материального поощрения работников.

Список литературы

1. Когдин, А. А. Мотивация и стимулирование трудовой деятельности в управлении персоналом / А. А. Когдин // Основы экономики, управления и права. — 2019. — № 4 (4). — С. 80—83.

Management of personnel policy at the enterprises

The article deals with the issues of personnel policy management at two enterprises in the North-West region. The analysis revealed the problems that exist at enterprises in the field of personnel policy, and allowed us to draw conclusions about the impact of personnel policy on the performance of the enterprise.

Keywords: *personnel policy, enterprises, strategy, passive and active personnel policies, conflicts.*

Галагурская Ксения Юрьевна — студентка Западного филиала Российской академии народного хозяйства и государственной службы при Президенте Российской Федерации, Калининград, Россия;

Коноплева Ирина Аполлоновна — кандидат технических наук, доцент кафедры гуманитарных и естественнонаучных дисциплин Западного филиала Российской академии народного хозяйства и государственной службы при Президенте Российской Федерации, Калининград, Россия.

УДК 340.115.7

А. Р. Галямова, Т. В. Пищулина

Правовое регулирование вивисекции: проблемы и перспективы практической реализации

В статье отражены проблемы правового регулирования опытов над животными в России. Приводится результат сравнительного анализа законодательства, описываются разработанные авторами мероприятия по борьбе с выявленными проблемами.

Ключевые слова: *законодательное регулирование, научное исследование, использование животных в целях научных экспериментов.*

В XXI в. проведение экспериментальных опытов над животными является неотделимой составляющей научных исследований, базирующихся на вивисекции. Поэтому основополагающей целью современных государств является необходимость минимизировать болевые ощущения

животных. Наличие соответствующего законодательства, регулирующего обращение с экспериментальными животными, использование обезболивающих средств для проведения болезненных процедур поможет решить эту проблему.

В Конвенции по защите экспериментальных животных от 1986 г. [1] прописаны цели использования экспериментальных животных, условия их содержания, кем и как должно проводиться экспериментирование.

В РФ попытку решить данную проблемы совершил министр здравоохранения Б. В. Петровский в 1978 г., подписав Приказ [2], регулирующий использование животных в viviseкции, в настоящее время являющийся базовым документом в этой сфере. Многие положения Приказа вызывают вопросы в сегодняшней ситуации и продолжают оставаться без ответа.

В п. 1.1—2.1 говорится о праве на использование животных с целью научного эксперимента. Так, в этот список входят производства по изготовлению бактериальных и прочих препаратов, лечебные и образовательные учреждения, однако вне правового регулирования остаются производства по изготовлению парфюмерии, моющих и чистящих средств, косметики.

По п. 2 контролировать соблюдение условий содержания экспериментальных животных должны общественные комиссии по экспериментальной работе, созданные при ученых медицинских советах в союзных республиках. Но после распада СССР такие комиссии прекратили свою деятельность.

Говоря о регулировании эксперимента, мы предлагаем внести в законодательство пункт «использование лабораторных животных». Сделаем опор на определение, приведенное в Конвенции по защите экспериментальных животных, — «фундаментальные исследования».

Также с целью регулирования появления новых видов экспериментальных процедур мы предлагаем законодательно определить перечень общих требований к viviseкции, главным из которых необходимо выделить обезболивание любой процедуры, то есть применение анестезии, так как данный принцип является международным.

Должное внимание требует и профессиональная подготовка персонала, работающего в данной сфере. Поэтому целесообразнее всего будет закрепление на законодательном уровне наличия специального профессионального образования.

Таким образом, нужно отметить, что законодательное регулирование данной проблемы требует усовершенствования.

Список литературы

1. Европейская конвенция о защите позвоночных животных, используемых для экспериментов или в иных научных целях ETS № 123 (Страсбург, 18 марта 1986 г.). — URL: <http://base.garant.ru/4090914/> (дата обращения: 11.04.2020).

2. О мерах по дальнейшему совершенствованию организационных форм работы с использованием экспериментальных животных ^ Приказ Минздрава СССР от 12.08.1977 № 755. — URL: <http://www.consultant.ru/cons/cgi/online.cgi?req=doc&base=MED&n=1635#014131132823821635> (дата обращения: 11.04.2020).



A.R. Galyamova, T.V. Pishchulina

Legal regulation of vivisection: comparative analysis

The article reflects the problems of legal regulation of experiments on animals in Russia. The results of the comparative analysis are presented, and the measures developed by the authors to combat the identified problems are described.

Keywords: *legislative regulation, scientific research, use of animals for scientific experiments.*



Галямова Алина Радиковна — студентка Южно-Уральского технологического университета, Челябинск, Россия;

Пищулина Татьяна Валерьевна — кандидат педагогических наук, доцент Южно-Уральского технологического университета, Челябинск, Россия.

УДК 658.6

Э. И. Гаффарова, И. Р. Камаева, В. П. Сердюк

Современные проблемы управления человеческими ресурсами

Статья посвящена вопросам современного управления человеческими ресурсами. Обозначены проблемы организации труда, описаны возможные решения и меры повышения эффективности персонала. Показывается влияние мотивации, креативности, развития и потенциал команды на общий результат предприятия в условиях конкурентной среды.

Ключевые слова: *человеческие ресурсы, мотивация, креативность, развитие, управление командой.*

Человеческие ресурсы на уровне предприятия — это персонал организации, характеризующийся достаточным уровнем компетенции, профессионализма, мотивационными устремлениями, которые проявляются непосредственно в процессе трудовой деятельности. Общей и главной задачей управления человеческими ресурсами является обеспечение соответствия качественных и количественных характеристик персонала намерениям организации. Креативность, мотивация, развитие и управление командой в своей совокупности являются отправной точкой создания систем управления человеческими ресурсами. Мотивация персонала в значительной степени определяет успех деятельности организации, однако универсальных способов мотивации нет, каждая мотивационная система должна быть адаптирована под условия конкретной организации и иметь понятный и прозрачный механизм реализации. Сравнивая материальную мотивацию с нематериальной, важно учитывать то, что выбор одной из них и отказ от другой может быть оправдан и нести за собой положительные последствия лишь в конкретных ситуациях для достижения определенных результатов. В целом наиболее благоприятным является совмещение материальной и нематериальной мотиваций, что на практике дает положительный эффект [1]. Определенная сложность состоит в правильном выборе способа мотивации, нередко выбор происходит исходя из интересов и видения самого руководителя, что не всегда может вызвать интерес у сотрудников. Гораздо целесообразнее, когда руководитель учитывает мнение персонала в форме опроса, при этом его необходимо проводить периодически, поскольку и у организации, и у сотрудников цели могут изменяться.

В нынешнем времени под креативностью предполагают творческие умения людей, которые проявляются в их готовности к порождению уникальных, современных и актуальных идей, сильно отличающихся от банального мышления. Креативность как ценностно-личностная конструктивная категория является важным резервом самореализации и проявляется не столько в разнообразии существующих знаний, сколько в восприимчивости к новым задумкам и тенденции рушить или менять сложившиеся стереотипы с целью порождения нового, получения неповторимых, негаданных и необычных решений насущно важных проблем.

В состав управления командой входят следующие процессы по организации, ориентированные на предельно результативное использование персонала: подбор команды, планирование человеческих ресурсов, управление командой и ее совершенствование. Существуют традицион-

ные методы и подходы формирования продуктивной команды: блочный, параметрический, системный, опытный и другие.

Основная задача руководителя — выполнение ряд действий, обеспечивающих эффективное управление командой с целью достижения определенной цели. Обязанности руководителя группы включают принятие решений, коучинг, наставничество, развитие навыков команды и управление конфликтами. Руководители групп выполняют различные роли в организации. Их работа заключается в том, чтобы выполнять задачи, используя все доступные им ресурсы, включая других сотрудников или членов команды. Качества эффективного руководителя команды внушают доверие и уважение к сотрудникам и стимулируют производство на рабочем месте. Наряду со знанием ролевых функций лидеру важно уметь понимать этапы, по которым будет развиваться команда, с тем чтобы ускорить этот процесс, сделать его более интенсивным. Для того чтобы команда получала максимальную пользу из всего разнообразия командных ролей, каждому ее члену должны быть известны особенности командных ролей его коллег [5].

Таким образом, можно сделать вывод о важности наличия логично построенной системы мотивации, которая должна охватывать все уровни организации и иметь единые принципы построения для всех должностей, при этом сохраняя общую структуру системы и, безусловно, поддерживая стратегию и цели организации. Не менее значимую роль в эффективности организаций играет креативность, содействующая генерации альтернативных концепции. Кроме этого, отметим, что высокоэффективные компании организованы по типу команды. Процесс создания команды сложен и противоречив, имеет свои закономерности, особую роль в создании и развитии которых играют лидеры.

Список литературы

1. Ганичева, Е. В. Управление человеческими ресурсами : учеб. и практикум для академ. бакалавриата / Е. В. Ганичева ; под общ. ред. О. А. Лапшовой. — Москва : Юрайт, 2017. — 406 с.
2. Егоршин, А. П. Мотивация трудовой деятельности: учеб. пособ. / А. П. Егоршин. — 3-е изд., перераб. и доп. — Москва : Инфра-М, 2011. — 378 с
3. Завьялова, Е. К., Управление человеческих ресурсов : учебник./ Е. К. Завьялова, М. О. Латуха — Санкт-Петербург : Изд-во С.-Петерб. ун-та, 2017. — 252 с.
4. Мазур, И. И. Управление проектами : учеб. пособие / под общ. ред. И. И. Мазур, В. Д. Шапиро. — 9-е изд., стер. — Москва : Инфра-М, 2013. — 405 с.

5. Малых, О. Е., Необходимость и проблемы измерения знания / О. Е. Малых, А. Р. Каюмова // Экономика и управление. — 2013. — № 6 (116). — С. 72—76.

//////
E.I. Gaffarova, I.R. Kamaeva, V.P. Serdyuk

Modern problems of human resource management

The article is devoted to the issues of modern human resource management. The problems of labor organization are identified, possible solutions and measures to improve the efficiency of personnel are described. It shows the influence of motivation, creativity, development and potential of the team on the overall result of the enterprise in a competitive environment.

Keywords: *human resources, motivation, creativity, development, team management.*

//////
Гаффарова Эльвира Ильсуровна — студентка Уфимского государственного нефтяного технического университета, Уфа, Россия;

Камаева Ирина Рамилевна — студентка Уфимского государственного нефтяного технического университета, Уфа, Россия;

Сердюк Валерия Павловна — студентка Уфимского государственного нефтяного технического университета, Уфа, Россия;

Ходковская Юлия Викторовна — кандидат экономических наук, доцент Уфимского государственного нефтяного технического университета, Уфа, Россия.

УДК 338.2

А. Г. Герасимова, С. В. Домнина

Учет и отчетность в социально-культурной сфере

В статье рассмотрены основные методы учета в организациях социально-культурной сферы: бухгалтерский, статистический, нормативный и метод планирования. Приведена характеристика методов учёта в учреждении культуры Красноярского муниципального района МБУК «Межпоселенческий культурно-досуговый центр» филиал № 6 Большеаракановского сельского Дома культуры.

Ключевые слова: *методы учета и отчетности, бухгалтерский метод, статистический метод, нормативный метод, метод планирования.*

Грамотное управление учреждением культуры не может обойтись без правильно организованных систем учёта и отчётности. Анализируя итоги за конкретный квартал или период деятельности учреждения культуры, руководители тем самым создают массив данных — информационная база, необходимая руководителю не только для отслеживания и контроля, но и для выработки дальнейшей поведенческой линии и компетентных управленческих решений.

И. Д. Абросимов считает, что отчетность в социально-культурной сфере — это периодическая документация, которая содержит учетные данные и представляется в контролирующие органы [1].

Важное значение в определениях отчетности и учёта исследователи придают выбору системы показателей, а также принятию решений по их утверждению в качестве таковых [3]. Анализируя публикации по вопросам отчетности и учета, можно сделать вывод о том, что авторы, как правило, рассматривают отдельные виды отчётности, чаще всего налоговую и бухгалтерскую [2]. Следует отметить, что, в отличие от финансового учета, управленческий позволяет сделать прогноз будущего состояния организации, оценку ее ресурсного и экономического потенциала [5].

Основными функциями учёта и отчётности являются:

1. Функции, которые обеспечивают организацию потока информации: представление информации, т. е. разработку и внедрение в деятельность учреждения систем обмена информацией и подготовку внутренних отчётов; анализ поступающей информации; планирование деятельности, разработка оперативной информации для принятия дальнейших стратегических решений;
2. Функции, определяющие содержание поступающей руководителю информации: мотивация персонала, разработка степени их участия и разграничение сферы их полномочий и определении норм управляемости в управлении трудовым коллективом [4]; координация структурных подразделений; контроль за выполнением планов [6].

В таблице приведена характеристика методов учёта, которые применяются в учреждении культуры Красноярского муниципального района МБУК «Межпоселенческий культурно-досуговый центр» филиал № 6 Большераковского сельского Дома культуры.

Характеристика методов учёта

Название метода учёта	Содержание методов и технология
Бухгалтерский метод	Составление документированной информации в отношении учетных объектов, бухгалтерской отчетности
Нормативный метод	Планирование, нормирование, составление внутренней отчетности, калькулирование себестоимости, экономический анализ, контроль на основе норм затрат. Виды нормативов: базовые, идеальные, достижимые, текущие
Статистический метод	Сбор, обработка и анализ данных для определения реальных закономерностей. Основные приёмы статистики: статистическое наблюдение, метод группировки и обобщения данных, представление результатов анализа и их интерпретация
Методы планирования	Оценка имеющихся ресурсов, определение перспектив развития, выбор путей достижения целей на основе балансового, расчетно-аналитического, экономико-математического, графоаналитического и программно-целевого методов

Таким образом, методы учёта делятся на четыре важных группы: методы бухгалтерского учёта, нормативные, статистические и методы планирования. Все методы работают в тесной взаимосвязи и во многом дополняют друг друга. Элементы статистического метода дополняют бухгалтерский, тот, в свою очередь, невозможен без эффективного планирования и опоры на нормативы.

Список литературы

1. Абросимов, И. Д. Менеджмент как система управления хозяйственной деятельностью : учеб. пособие / И. Д. Абросимов, В. М. Медведев. — Москва : Знание, 2017. — 96 с.

2. Кнутов, А. В. Отчетность как инструмент государственного регулирования / А. В. Кнутов, С. М. Плаксин // Вопросы государственного и муниципального управления. — 2016. — № 3. — С. 49—68. — URL: <https://vgmu.hse.ru/data/2016/10/06/1122683243/%D0%9A%D0%BD%D1%83%D1%82%D0%BE%D0%B2,%20%D0%9F%D0%BB%D0%B0%D0%BA%D1%81%D0%B8%D0%BD%203-2016.pdf> (дата обращения: 23.02.2020).

3. Научные исследования: информация, анализ, прогноз : монография / П. Ф. Кравчук, В. В. Попов, Н. И. Лыгина, В. И. Копылов и др. ;

под общ. ред. О. И. Кирикова. — Воронеж : Воронеж. гос. пед. ун-т, 2003.

4. Люблинская, Д. Р. Влияние норм управляемости на формирование структур управления / Д. Р. Люблинская, Н. И. Заплетина // Молодежь и будущее: управление экономикой и социумом : сб. ст. участников всерос. науч.-практ. конф. Ре-ФОРУМа «Управлять мечтой!» (Челябинск, 11 апр. 2019) / под общ. ред. Е. П. Велихова. — Челябинск : Изд-во Челяб. гос. ун-та, 2019. — С. 298—303.

5. Подкопаев, О. А. Концептуальные основы бюджетирования как технологии финансового планирования и прогнозирования финансовых показателей / О. А. Подкопаев // Социальные науки. — 2015. — № 3 (6). — С. 36—47.

6. Сущность управленческого учёта. — URL: <https://www.intuit.ru/studies/courses/3518/760/lecture/29370?page=2> (дата обращения: 23.02.2020).



A.G. Gerasimova, S.V. Domnina

Accounting and reporting in the social and cultural sphere

The article considers the main accounting methods in organizations of the socio-cultural sphere: accounting, statistical, normative and planning methods. The article describes the methods of accounting in the institution of culture of the Krasnoyarsk municipal district MBUK “inter-Village cultural and leisure center” branch No. 6 of the Bolsherakovskiy rural House of culture.

Keywords: *accounting and reporting methods, accounting method, statistical method, normative method, planning method.*



Герасимова Акмарал Галымжановна — студентка Самарского государственного института культуры, Самара, Россия;

Домнина Светлана Валентиновна — доктор экономических наук, доцент, заведующий кафедрой менеджмента и экономики культуры Самарского государственного института культуры, Самара, Россия.

Гарантированность прав и свобод человека в массовом сознании россиян: социологическое исследование

В статье на основании социологического опроса исследуется мнение о гарантированности прав и свобод человека и гражданина в массовом сознании, анализируется ситуация в сфере соблюдения прав человека в Российской Федерации на примере результатов социологического исследования в Челябинской области

Ключевые слова: *права и свободы человека и гражданина, социальное самочувствие, социологическое исследование.*

Признание мировым сообществом прав и свобод человека и гражданина, необходимости их соблюдения и защиты от посягательств — важнейшее завоевание человеческой мысли и политической воли современности. Соблюдение этих ценностей является приоритетным направлением деятельности Российской Федерации, необходимым условием функционирования правового государства, гражданского общества. Выполнение принятых международных обязательств возможно, на наш взгляд, только при реализации фундаментального принципа демократического, правового государства — обеспечения доступности правосудия, гарантированной юридической защиты прав и свобод граждан на основе законов, а также формировании и развитии институтов альтернативного досудебного и внесудебного урегулирования конфликтов. В мировой практике существует значительное количество разновидностей альтернативных способов урегулирования конфликтов: переговоры, арбитраж, третейский суд, медиация, деятельность Уполномоченных по правам человека и др.

На наш взгляд, при определении уровня гарантированности прав и свобод в государстве необходимо учитывать не только международные индексы, но и регулярно проводить социологические исследования среди россиян. Для того чтобы выяснить уровень удовлетворенности защитой прав и свобод, каким органам и структурам в Российской Федерации в наибольшей степени доверяют защиту своих прав граждане, нами было проведено комплексное социологическое исследование «Мнение населения о правозащитной деятельности в Российской Федерации». Опрос проводился с 20 марта по 1 апреля 2020 г., выборка составила 154 человека различных возрастных групп: до 18 лет — 13,6 % респондентов, от 18 до 25 — 50,6 %, от 25 до 35 — 18,8 %, старше 35 — 16,8 %.

Следует отметить, что практически во всех возрастных группах ответы были идентичны.

Цель исследования: выявление показателей удовлетворенности граждан существующей системой защиты и восстановления нарушенных прав и выбора наиболее подходящего способа их защиты.

Задачи исследования:

- определить общий уровень удовлетворенности граждан защитой и восстановлением нарушенных прав;
- выявить основные группы нарушенных прав граждан;
- обнаружить проблемы, возникающие в процессе защиты прав граждан.

Способы проведения социологического исследования: анкетирование, онлайн-исследование.

Из общего числа респондентов 7,1 % отметил значимую роль Президента Российской Федерации в защите прав и свобод граждан; 11 % положительно высказались о деятельности органов прокуратуры; 18,1 % отметил весомый вклад Уполномоченного и его аппарата в деле защиты прав человека. В числе правоохранительных органов наряду с прокуратурой наиболее высокие показатели продемонстрировали суды (33,7 %) и полиция (9 %), а также органы государственной власти в субъектах РФ и органы местного самоуправления (9 %). Важную роль в обеспечении соблюдения и защиты прав и свобод играют институты гражданского общества, среди которых, как следует из результатов опроса, наиболее популярными стали общественные правозащитные организации (7,1 %), профсоюзы (3,2 %) и СМИ (1,2 %). Интересен факт, что никто из респондентов не отметил депутатов Государственной Думы как возможных защитников прав человека.

На вопрос: «На каком уровне в Российской Федерации обеспечивается защита прав граждан?» — ответы распределились следующие образом: высоком — 15,5 %, достаточном — 62,3 %, недостаточном — 14,9 %, затруднились ответить 7,1 % опрошенных.

Вопрос: «В течение последних двух лет были случаи, когда нарушались права человека применительно к Вам или членам вашей семьи?» — вызвал затруднения у 9,7 % респондентов, положительно ответили — 15,5 % опрошенных, у 74 % права не были нарушены.

Мы попросили респондентов вспомнить последнюю ситуацию, когда, по их мнению, были нарушены права родных или знакомых и конкретизировать. Ответы распределились следующим образом:

- право на труд, справедливую оплату, несоблюдение трудового законодательства — 41,6 %;
- право на получение жилищно-коммунальных услуг, расчет коммунальных платежей — 29,1 %;

- право на квалифицированную бесплатную медицинскую помощь — 16,6 %;
- право на социальное обеспечение — 8,3 %;
- превышение полномочий правоохранительными органами — 0;
- право на справедливый суд — 0;
- право на образование — 0;
- другое — 4,1 %.

На вопрос: «В какие органы вы (ваши родные, знакомые) обращались с просьбой о восстановлении своих прав?» — респонденты выбрали из предложенных вариантов следующие:

- судебные органы — 41,5 %;
- Уполномоченный по правам человека — 18,8 %;
- полиция — 14,2 %;
- органы государственной власти в субъектах РФ и органы местного самоуправления — 9,7 %;
- общественные правозащитные организации — 9 %;
- прокуратура — 3,2 %;
- профсоюзы — 3,2 %;
- Президент РФ — 0;
- СМИ — 0.
- депутаты Государственной Думы — 0.

Необходимо, на наш взгляд, отметить непоследовательность респондентов при ответах на вопросы, касающихся защиты прав и свобод. Если при ответе на вопрос о доверии судебной системе отдали предпочтение 33,7 %, а полиции — 9 % опрошенных, то при нарушении прав обратились в суды 41,5 % респондентов, а в полицию — 14,2 %.

В целом, оценивая результаты социологических опросов, приходится констатировать, что говорить о существенных сдвигах в общественном сознании в вопросах соблюдения и реализации прав и свобод человека и гражданина в Российской Федерации пока преждевременно. Необходима предметная и кропотливая работа по укреплению их политических, экономических и социальных гарантий, совершенствованию законодательства о правах и свободах, правовому просвещению населения.

В результате проведенного исследования отметим, что эффективное функционирование судебной системы, полиции, прокуратуры, института Уполномоченного по правам человека в Российской Федерации и ее субъектах, профсоюзных и правозащитных организаций будет способствовать дальнейшему развитию и укреплению принципов правового государства, гражданского общества, выполнению международно-правовых обязательств, ведь соблюдение прав человека значимо не только в правовом и моральном смыслах, но и как залог комфортного социального самочувствия населения.

Guarantee of human rights and freedoms in the mass consciousness of Russians: sociological research

Based on a sociological survey, the article examines the opinion of Russians about the guarantee of human and civil rights and freedoms in the mass consciousness of Russians, analyzes the situation in the sphere of human rights in the Russian Federation on the example of the results of a sociological study in the Chelyabinsk region.

Keywords: *human and civil rights and freedoms, social well-being, sociological research.*

Герасимова Юлия Вадимовна — студентка Южно-Уральского технологического университета, Челябинск, Россия;

Нагорная Мария Сергеевна — кандидат исторических наук, доцент Южно-Уральского технологического университета, Челябинск, Россия

УДК 338.45

М. М. Главнов, В. Ю. Анисимова

Влияние развития цифровой экономики на рост ВВП и ее состояние в России

В статье раскрыто определение цифровой экономики, описано состояние цифровой экономики в России, приведена взаимосвязь роста ВВП и развития цифровой экономики.

Ключевые слова: *цифровая экономика, цифровизация, цифровая экономика в России, влияние цифровизации на ВВП.*

Исходя из «Стратегии развития информационного общества РФ на 2017—2030 годы», цифровая экономика — действия в экономической сфере, основной которых являются данные в цифровом виде, обработка больших объемов и использование результатов анализа, влияющих на повышение эффективности различных видов производства технологий, оборудования, хранения, продажи, доставки товаров и услуг» [3]. Иначе говоря, цифровая экономика напрямую зависит от улучшений

в сфере компьютерных технологий, вбирающие в себя такие сервисы, как онлайн-услуги, электронные переводы и платежи, краудфандинг и прочее [2]. Согласно глобальному институту McKinsey, развитие цифровой экономики будет сопоставимо по масштабам с промышленной революцией XVIII—XIX вв.

Если рассматривать цифровую экономику в рамках России, то ее доля в ВВП страны составляет 3,9 % на 2018 г. [1] Тем не менее это не является значимым показателем, поскольку в таких странах, как США, Китай и в другие, доля ВВП на тот же год значительно выше. Главное отличие зарубежных стран в этом вопросе состоит в наличии инвестиций в сфере цифровых технологий. Второе отличие — принятие и изучение домохозяйствами процесса цифровизации. Несмотря на значительные преимущества иностранных государств в освоении цифровых технологий, Россия соответствует остальным странам в вопросе инвестиций частных компаний в цифровизацию, которые составляют 2,2 % ВВП. Из-за отставания нашего государства от зарубежных отечественные предприятия проигрывают борьбу за место на рынке иностранным компаниям в вопросах трейдинга, создания площадок для поиска и общения в Интернете.

Согласно глобальному институту McKinsey, становление цифровой экономики в России может являться одним из основных факторов увеличения ВВП. Этого необходимо добиться путем автоматизации текущих технологических процессов и введения уникальных методик ведения бизнеса и нанотехнологий. К примеру, образование цифровых экосистем, площадок, развитие 3D-печати, роботизация большинства процессов. Если говорить о продвижениях России в сфере цифровизации на сегодняшний день, то можно отметить развитие сервиса биометрии. Так, к примеру, многие банки, кредитные организации уже давно ввели систему защиты с отпечатком пальца. Также существует аутентификация по голосу и лицу. Несмотря на недоверие многих пользователей к передаче личных данных банкам, данные способы защиты однозначно уменьшают вероятность кражи денежных средств мошенниками, поскольку голос и лицо трудно подделать. Можно сказать, что российские банки являются самыми прогрессивными в цифровизации [4].

Можно только предполагать, как будут развиваться цифровые технологии, в каких направлениях и как может повлиять на экономику государства. Сегодня цифровая экономика привносит в нашу жизнь в большей степени положительное влияние, она может упростить нашу жизнь и сделать нашу страну наиболее устойчивой на мировом уровне.

Список литературы

1. Панышин, Б. Цифровая экономика: особенности и тенденции развития/ Б. Панышин // Наука и инновации. — 2016. — № 3. — С. 17—20.
2. Что такое цифровая экономика. — URL: <http://fingramota.org/teoriya-finansov/item/2198-chto-takoe-tsifrovaya-ekonomika> (дата обращения: 20.02.2020).
3. Указ Президента Российской Федерации от 09.05.2017 г. № 203. — URL: kremlin.ru/acts/bank/41919 (дата обращения: 20.02.2020).
4. Доклад о развитии цифровой экономики в России. — URL: <https://roscongress.org/materials/doklad-o-razvitii-tsifrovoy-ekonomiki-v-rossii-konkurentsia-v-tsifrovuyu-epokhu-strategicheskie-vyz/> (дата обращения: 23.02.2020).



M.M. Glavnov, V.Yu. Anisimova

Fundamentals of resource-saving management at the industrial enterprises

The article discusses the definition of digital economy, describes current situation with digital economy in Russia. Reflected correlation of the GDP growth and development of digital economy.

Keywords: *digital economy, digitalization, digital economy in Russia, the influence of digitalization on GDP.*



Главнов Михаил Михайлович — студент Самарского национального исследовательского университета имени академика С. П. Королёва, Самара, Россия;

Анисимова Валерия Юрьевна — кандидат экономических наук, доцент Самарского национального исследовательского университета имени академика С. П. Королёва, Самара, Россия.

Процесс управления имиджем города Челябинска: проблемы и перспективы

Статья посвящена проблеме современного имиджа города Челябинска. Раскрыты определения «имиджа» и «процесс управления имиджем». Описаны позиционирование и конкурентные преимущества города на рынке. Определены причины слабо выраженного и противоречивого имиджа города. Предложены современные решения и перспективы для улучшения имиджа города.

Ключевые слова: *имидж, производство, экология, территория, экономика, социально-экономическое развитие.*

Город Челябинск является ведущим промышленным центром с предприятиями металлургии, машиностроения и металлообработки, приборостроения, лёгкой и пищевой промышленности. Город-миллионик имеет статус административного центра и обладает выгодным географическим положением, позволяющим выстраивать систему крупного транспортно-логистического центра. Несмотря на столь мощный достигнутый уровень, перед Челябинском на сегодняшний день сохраняется проблема определения приоритетных направлений развития, построения результативных стратегических программ и в особенности повышение имиджа и инвестиционной привлекательности. Актуальность выбранной темы характеризуется необходимостью использования имиджевого подхода в управлении городом. Имидж города и его репутация являются основой успешного продвижения, повышения привлекательности территориальных продуктов и услуг на международном рынке, привлечения потока населения, которые желают жить и работать в условиях стабильного социально-экономического развития территории.

Слово «имидж» является заимствованным из английского языка и означает «образ». Наиболее актуальное определение: «Имидж — это концепция человека, изделия, учреждения, города и т. п. в сознании населения, часто преднамеренно созданная или изменённая посредством средств массовой информации, рекламы, пропаганды [1].»

Актуальным примером определения является узнаваемость Челябинска как города «сурового» посредством пропаганды известного телесериала «Наша Раша», который продолжительное время транслировали по телеканалу «ТНТ». Сериал начинался со слов «Челябинские мужики на столько суровые, что...», а завершалась данная фраза шуткой.

Одной из версий, почему сценаристы отметили у города некую суровость, является то, что исторически сложилось, что Челябинск стал центром всего Урала по производству тяжелой промышленности. Во времена Второй мировой войны в городе стали впервые выпускать танки на конвейере, в город активно привлекался рабочий класс, большинство из которых — мужчины, активно занимающиеся физическим трудом. Природные условия Урала также имеют некоторые особенности — суровые зимы и относительно холодные летние сезоны.

Еще более закрепился стереотип «суровости» в феврале 2013 г., когда произошло известное на весь мир событие — столкновение метеорита с земной поверхностью вблизи города Челябинск. Через некоторое время после события не только известные отечественные, но и зарубежные комики обсуждали и транслировали в средствах массовой информации реакцию жителей города и отмечали их суровость.

Благоприятна ли для города такая известность? Ответ очевиден: узнаваемость Челябинска в том, что это город промышленной металлургии с суровыми жителями. Этот образ не является позитивным в плане привлекательности. Поэтому управление имиджем Челябинска нуждается в совершенно новом подходе.

Процесс управления имиджем — это целенаправленная деятельность по созданию, поддержанию, позитивному изменению имиджа территории [1].

Если рассматривать ряд городов с *позитивным имиджем*, таких как Венеция, Дубай, Санкт-Петербург, можно наблюдать архитектурную экзотику, финансовое благосостояние, ценное историческое прошлое, высокий культурный уровень и т. п. Такой имидж нуждается не в изменении, а в усилении, подтверждении и распространении на возможно большее количество целевых групп потребителей.

Челябинск, как и многие города России, имеют *слабовыраженный имидж*. То есть такой, при котором и иностранцы, и жители России плохо представляют себе отличие одного российского города от другого. Причиной такого имиджа является слабое позиционирование конкурентных преимуществ территории на рынке, неумение или нежелание привлекать к возможностям региона.

Проблема успешного имиджа усугубилась тем, что в последние годы жители Челябинска активно выступают с экологической инициативой «Челябинск — город, который смог», при этом «смог» употребляется в значении «загрязнение атмосферы вредными веществами производства, превышающими установленные нормативы». Так сформировался *противоречивый имидж* о городе, при котором одновременно с массой преимуществ города (мощный многоотраслевой промышленный комплекс, близость емких рынков сбыта, высокий

научный потенциал и уровень образования населения и т. д.) имеются и негативные ассоциации (смог, грязная вода, интенсивное уличное движение и т. д.)

Чтобы изменить существующую проблему слабовыраженного и даже противоречивого имиджа и сформировать позитивный образ города, необходимы ряд кардинальных мероприятий.

Экономика Челябинска основывается на промышленных предприятиях, которые значительно затрагивают экологию. Колоссальные средства бюджета выделяют на обеспечение содержания, ремонта автомобильных дорог, строительство новых развязок, на «содержание» челябинского метро и т. д. Однако обычным гражданам и их праву на экологическую безопасность внимание практически не уделяется. То есть население, являясь главным фактором производства, не получает альтернативной выгоды, кроме рабочего места.

Во всем мире доказаны негативные последствия воздействия производственного фактора на среду обитания флоры, фауны и, главным образом, человека. С каждым годом укрепляется концепция сохранения природы и потребность жителей всей планеты в чистых экологических условиях. Во всем мире международные экологические организации призывают страны прекратить загрязнять окружающую среду, осуществить переход к инновационным способам переработки отходов, экономии природных и ископаемых ресурсов для предотвращения экологической катастрофы.

Если в современных условиях и уделить должное внимание ресурсам, и выбрать приоритетным путь экологической безопасности, то Челябинск может стать образцом и демонстрационной площадкой современных экологических достижений, несмотря на свой производственный потенциал.

Для этого необходимо создание научно-технологических центров по разработке современных технологий очистки воздушного пространства и водных ресурсов, позволяющих сохранить окружающую среду в благоприятном состоянии. Технологическое перевооружение должно создать перспективные предпосылки и для экономического прорыва, и для улучшения экологической ситуации в городе.

Приоритетным направлением также должно стать поддержание чистоты улиц, расширение пешеходных зон, большее размещение зеленых насаждений и т. д.

Ряд таких кардинальных мер изменят не только имидж города, но и положительно повлияют на экологическую, социально-экономическую ситуацию, повысится привлекательность и узнаваемость города на международном рынке. Однако необходимо помнить, что на формирование позитивного образа потребуются годы, а возможно, даже десятилетия,

чтобы изменить укоренившийся столь нежелательный стереотип в сознании людей.

Список литературы

1. Семеркова, Л. Н. Маркетинг территорий: учебник для магистров направления 21.04.02. «Землеустройство и кадастры» / Л. Н. Семеркова, Н. Ю. Улицкая. — Москва : Креативная экономика, 2017. — 230 с.

////////////////////////////////////
N.N. Goncharova, V.A. Grishchuk

The process of image management the city of Chelyabinsk: problems and prospects

The article is devoted to the problem of the modern image of the city of Chelyabinsk. The definitions of “image” and “image management process” are disclosed. The positioning and competitive advantages of the city in the market are described. The reasons for the weak and contradictory image of the city are determined. Modern solutions and prospects for improving the image of the city are offered.

Keywords: *image, production, ecology, territory, economy, socio-economic development.*

////////////////////////////////////
Гончарова Наталья Николаевна — студент факультета управления, специальность «Государственное и муниципальное управление» Челябинского государственного университета, Челябинск, Россия;

Грищук Владимир Андреевич — кандидат педагогических наук, доцент Челябинского государственного университета, Челябинск, Россия.

УДК 316.334.56

Е. А. Григорьева

Устойчивое развитие современного города: кварталы смешанного использования (mixed use)

Согласно прогнозам, к середине XXI в. более чем две трети населения Земли будет проживать в городах. В этой связи особенно актуальным становится поиск способов достижения устойчивого развития городских территорий. В данной статье анализируется

концепция кварталов смешанного использования (mixed use), призванная повысить эффективность использования городской среды и качество жизни граждан.

Ключевые слова: *кварталы смешанного использования, mixed use, Джекобс, устойчивое развитие, устойчивый город.*

В XX в. городское планирование стремилось повысить безопасность и эффективность использования городской территории путем зонирования — структурирования городского пространства в соответствии с различными видами человеческой деятельности (жилье, промышленные предприятия, парковые территории, торговые площади, досуговые площади и др.) [2]. Этот принцип был закреплен Афинской хартией, принятой Международным конгрессом современной архитектуры (CIAM) под руководством великого конструктивиста Л. Корбюзье в 1933 г.

Однако к концу века стало очевидно, что новые социальные реалии постиндустриальной экономики требуют нового городского пространства, в котором необходимо отказаться от принципа зонирования. Основанная на знании и информации постиндустриальная экономика с разросшимся сектором услуг не нуждается в дистанцировании рабочих мест от жилых помещений, чего требовало в предыдущую эпоху промышленное производство. Наоборот, обширные офисные территории, которыми так богат современный город, легко сочетаются с жилыми зонами. Так появляется концепция кварталов смешанного использования (mixed use), в наиболее общем виде предполагающая совмещение в здании и/или в самом квартале несколько функций, органично дополняющих друг друга. Такой подход способствует повышению плотности застройки и комфортности среды, а кроме того, решает множество проблем, например ликвидирует пустынные офисные территории в нерабочее время и снижает нагрузку на общественный транспорт.

Американская исследовательница Дж. Джекобс одна из первых активно отстаивала необходимость перехода к смешанному использованию. Она утверждала, что для эффективного генерирования разнообразия сценариев использования территории больших городов необходимо строгое выполнение четырех следующих условий. Район и как можно больше элементов его структуры должны выполнять более двух первичных функций, что обеспечит необходимое присутствие людей на улицах в разное время суток и с разными целями. [2]. Большинство кварталов должно быть небольшого размера, чтобы создавать тем самым большое количество улиц и увеличивать число возможных поворотов. В районе должны сосуществовать здания, различающиеся по своему возрасту и состоянию, причем доля старых зданий должна быть значительной [3]. В районе должно быть сконцентрировано большое количество людей,

в первую очередь проживающих в нем [1]. Говоря о необходимости создания «разнообразия» в районах больших городов, Дж. Джекобс подчеркивала важность феномена «глаза на улице». Исследования показали, что постоянное присутствие людей на улице способно существенно повысить безопасность в районе.

Сегодня, как заявляет Программа Организации Объединённых Наций по населённым пунктам (ООН-Хабитат), кварталы смешанного использования становятся эффективным инструментом для создания и поддержания устойчивой городской среды [5]. Среди преимуществ данного вида застройки обычно выделяют следующие: возникает активная в любое время городская среда, обеспечивающая оптимальное использование инфраструктуры; сочетание разных типов жилья повышает доступность и справедливость распределения, уменьшая привычную сегрегацию элитного жилья. Кроме того, проживание в непосредственной близости от всех необходимых объектов, будь то магазины, учебные заведения, офисы и места проведения досуга, способствует сокращению количества поездок на автомобиле и таким образом способствует развитию пешеходной инфраструктуры и улучшению экологического состояния территории [3]. Строительство таких кварталов также позволяет преодолеть проблему маятниковой миграции и способствует возникновению дополнительных рабочих мест [4].

Сегодня многофункциональные кварталы все чаще появляются на картах ведущих городов мира. Отходя от советской традиции застройки больших городских территорий спальными районами и территориального разделения функций, в России все чаще применяется концепция mixed use в последние годы. На стадии реализации находятся такие масштабные проекты, как «Прокшино» в Москве, «Южные кварталы» в Екатеринбурге и жилой комплекс на Первомайской улице в Тюмени. Осуществление концепции mixed use требует обширных предварительных исследований территории. Например, необходимо четкое понимание потребностей будущих жителей в рабочих местах и различных услугах. Грамотная реализация идеи mixed use способна улучшить качество жизни горожан.

Список литературы

1. Джекобс, Д. Жизнь и смерть больших американских городов / Д. Джекобс. — Москва : Новое издательство, 2011.
2. Корбюзье, Л. Три формы расселения. Афинская хартия / Л. Корбюзье. — Москва : Стройиздат, 1976.
3. Grant, J. Mixed Use in Theory and Practice: Canadian Experience with Implementing a Planning Principle / J. Grant // Journal of the American Planning Association. — 2002. — Vol. 68, № 1.

4. Mixed Use. Кварталы смешанного использования как рецепт устойчивого города. — URL: <https://mosurbanforum.ru/program/2019/4771/> (дата обращения: 13.04.2020).

5. The strategic plan 2020—2023. — URL: https://unhabitat.org/sites/default/files/documents/2019-09/strategic_plan_2020-2023.pdf (дата обращения: 13.04.2020).

////////////////////////////////////
E.A. Grigoreva

Sustainable development of a modern city: mixed use development

According to forecasts, by the middle of the 21st century, more than two-thirds of the world's population will live in cities. In this context, it becomes especially important to find ways to achieve sustainable development of urban areas. This article analyzes the mixed use development concept, designed to improve the efficiency of the urban environment using and the quality of citizen's life.

Keywords: *mixed use development, Jacobs, sustainable development, sustainable city.*

////////////////////////////////////
Григорьева Екатерина Александровна — магистрант социологического факультета Московского государственного университета им. М. В. Ломоносова, Москва, Россия.

УДК 331.103

А. К. Гусева, Е. В. Масленникова

Формирование конкурентоспособности работника

В статье описаны различные подходы к определению конкурентоспособности работника. Акцентируется внимание на важности формирования конкурентоспособности работника для предприятия. Рассматриваются внутренние и внешние факторы формирования конкурентоспособности работника. Дается характеристика конкурентным преимуществам, формируемым данными факторами.

Ключевые слова: *конкуренция, конкурентоспособность работника, треугольник конкурентоспособности, конкурентные преимущества, факторы конкурентоспособности.*

В научной литературе отсутствует единый подход к определению понятия конкурентоспособность работника. Существует достаточное количество трактовок данного понятия. Для систематизации всех дефиниций данного понятия некоторые авторы выделяют основные подходы, в рамках которых ученые определяют конкурентоспособность работников, которые представлены на рис. 1 [1].

<p>релятивистский</p>	<p>конгруэнтный</p>	<p>субъективно-ориентированный</p>
<ul style="list-style-type: none"> • делается акцент на взаимоотношениях субъектов конкуренции 	<ul style="list-style-type: none"> • акцент смещается в сторону условий и требований среды 	<ul style="list-style-type: none"> • особое внимание уделяется самому работнику, его профессиональным и личностным свойствам и качествам

Рис. 1. Подходы к определению понятия «конкурентоспособность работника»

Формирование конкурентоспособности работников является важным процессом для каждого предприятия, так как конкурентоспособность его работников оказывает значительное влияние на конкурентоспособность предприятия в целом. Зависимость конкурентоспособности предприятия как от конкурентоспособности производимой продукции, так и от конкурентоспособности его работников описывается принципом «треугольника конкурентоспособности». Важно отметить то, что, согласно принципу «треугольника конкурентоспособности», необходим системный подход, который предполагает управление всеми тремя видами конкурентоспособности.

Конкурентоспособность работника формируют внешние и внутренние факторы.

Внешние факторы, как правило, действуют разнонаправленно, однако в совокупности образуют своеобразный механизм. Внешние факторы образуют собой некую систему субъектов и сил, которые воздействуют на конкурентоспособность работника и могут находиться как внутри фирмы, так и за ее пределами.

Классификация внешних факторов представлена на рис. 2 [2].

Содержание внешних факторов представлено на рис. 3.

Внутренние факторы проявляются на эгоуровне (уровне работника) и по содержанию бывают психофизиологическими, личностными и профессионально-квалификационными.



Рис. 2. Классификация внешних факторов

Экономические	•удовлетворительное положение целевого рынка работодателей.
Социальные	•приемлемые жилищные условия; •развитая социальная инфраструктура.
Правовые	•системы предоставления льгот, привелеий, специальных условий.
Конъюнктурные	•развитая инфраструктура рынка; •качественное оказание информационных услуг.
Отношения в коллективе	•социально-психологический климат; •уважение администрации к работникам.
Оплата труда	•обоснованность уровня оплаты труда; •наличие выплат стимулирующего характера.
Условия и организация труда	•состояние и внешний вид мебели; •оснащенность современной оргтехникой.
Карьерная перспектива	•выявление лидеров и работа с ними; •планирование карьеры.
Социальные гарантии и блага	•предоставление отпусков; •выплата материальной помощи.

Рис. 3. Примеры внешних факторов

Таким образом, формирование конкурентоспособности работника является важным процессом в функционировании предприятия, на который могут повлиять внутренние и внешние факторы.

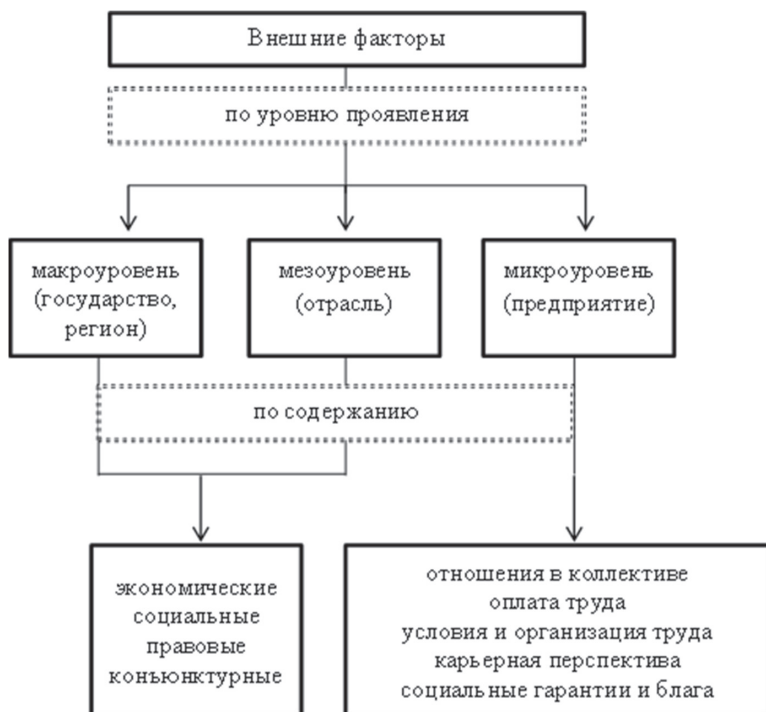
Список литературы

1. Телегина, Н. А. Концептуальные основы формирования конкурентоспособности работников предприятий / Н. А. Телегина, И. Н. Пылаев // Вестник Томского государственного университета. Экономика. — 2015. — № 3 (31). — URL: <https://cyberleninka.ru/article/n/kontseptualnye-osnovy-formirovaniya-konkurentosposobnosti-rabotnikov-predpriyatiy> (дата обращения: 11.04.2020).

2. Хохлова, И. И. Классификация факторов конкурентоспособности работника / И. И. Хохлова // Российское предпринимательство. — 2011. № 11-1. — URL: <https://cyberleninka.ru/article/n/klassifikatsiya-faktorov-konkurentosposobnosti-rabotnika>.



A.K. Guseva, E.V. Maslennikova

Formation of the employee's competitiveness

The article describes various approaches to determining the competitiveness of an employee. Emphasis is placed on the importance of creating an employee's competitiveness for the enterprise. The internal and external factors of the formation of employee competitiveness are considered. The characteristic is given to the competitive advantages formed by these factors.

Keywords: *competition, employee competitiveness, competitiveness triangle, competitive advantages, competitiveness factors.*

Гусева Анастасия Константиновна — студентка Челябинского государственного университета, Челябинск, Россия;

Масленникова Елена Васильевна — кандидат экономических наук, доцент кафедры государственного и муниципального управления Челябинского государственного университета, Челябинск, Россия.

Проблемы квалификации краж

В статье описаны некоторые проблемы квалификации хищений. Мы уделили основное внимание моменту окончания такого преступления, как кража, и внесли конкретные предложения по улучшению определенных норм уголовного права, которые могут повысить эффективность уголовно-правовых мер по борьбе с этими преступлениями.

Ключевые слова: кража, преступление.

В Российской Федерации, исходя из анализа судебной практики, наиболее распространенным видом всех преступлений являются преступления против собственности.

На диаграмме (рис. 1) представлены результаты хищений в 2015 г.



Рис. 1. Показатели хищения в 2015 г.

Из статистических данных МВД России за 2015 г. мы можем сделать вывод, что за указанный период количество противозаконных деяний выросло на 8,6 %.

На диаграмме (рис. 2) представлено количество хищений в 2019 г.

Хищения чужого имущества, совершенные путём кражи, мошенничества, грабежа, разбоя, составляют почти половину всех зарегистрированных преступлений.

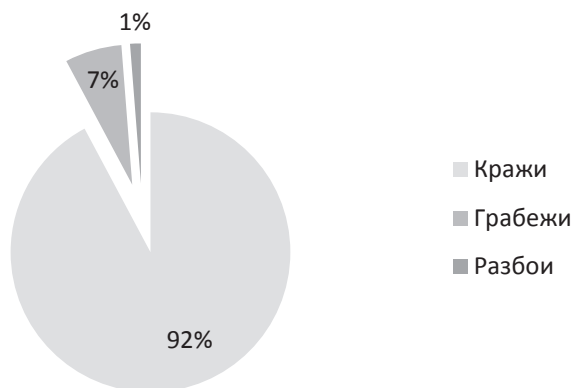
Каждое сорок пятое зарегистрированное преступление — квартирная кража. В январе — марте 2019 г. по сравнению с аналогичным пери-

одом прошлого года число тайного хищения имущества уменьшилось на 13,9 %.



Рис. 2. Показатели хищения в 2019 г.

Таким образом, исходя из показателей 2015 и 2019 г., мы видим, что кража является одним из наиболее распространенных видов хищений, и с годами их значение не уменьшаются.

Проанализировав уголовное законодательство, мы установили, что наказание за квалифицированные и особо квалифицированные составы кражи предусмотрено ч. 2, 3 и 4 ст. 158 УК РФ. Законодатель задействовал 9 квалификационных обстоятельств, чтобы обеспечить разграничение обязанностей, что позволяет назначить наиболее справедливое наказание в случае тайной кражи чужого имущества в соответствии с указанием виновного умысла.

Однако при применении этих обстоятельств возникают проблемы. Так, например, не существует единой практики применения в ч. 2 ст. 158 Уголовного кодекса, нередко бывают случаи, когда правоохранитель явно неоправданно квалифицирует кражу на основании упомянутого признака, то есть принимает во внимание только критерий нижнего предела стоимости имущества без наличия признаков значительного ухудшения имущественного состояния личности [3].

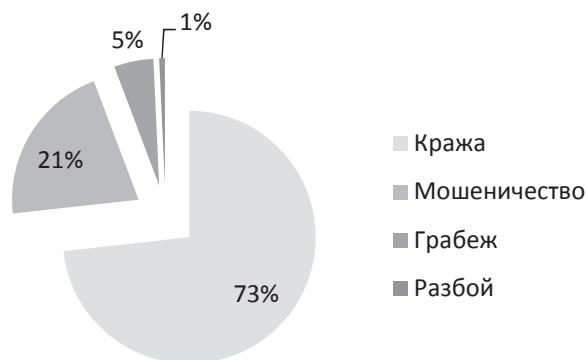
Мы считаем, что законодателю целесообразно дополнить ч. 5 ст. 158 УК РФ в следующей редакции: «5. Кража, совершаемая преступным сообществом (преступной организацией) наказывается лишением свободы на срок от семи до пятнадцати лет со штрафом в размере до 1 миллиона рублей или в размере заработной платы или иного дохода осужденного за период до пяти лет либо без такового». Это может потенциально и должно реально сдерживать рост числа специально квалифицированных краж, совершаемых представителями организованных преступных групп, что наносит большой ущерб владельцам имущества.

Такое решение должно приниматься комплексно в сочетании с другими законодательными и превентивными мерами, направленными на сокращение числа преступных сообществ (преступных организаций).

Список литературы

1. Бойцов, А. И. Преступления против собственности / А. И. Бойцов. — Санкт-Петербург : Юридический центр Пресс, 2012. — 229 с.
2. Болгов, Д. И. Квалификация кражи в уголовном законодательстве РФ / Д. И. Болгов // Электронный научный журнал. — 2017. — № 3-2 (18). — С. 139—141.
3. Карпова, Н. А. Хищение чужого имущества: вопросы квалификации и проблемы дифференциации уголовной ответственности / Н. А. Карпова. — Москва : Юриспруденция, 2011. — 323 с.
4. Севрюков, А. П. Хищение имущества: криминологические и уголовно-правовые аспекты / А. П. Севрюков. — Санкт-Петербург : Экзамен, 2013. — 352 с.
5. Степанов, М. В. Некоторые вопросы квалификации краж и мошенничеств / М. В. Степанов // Вестник Волжского университета им. Н. А. Татищева. — 2017. — Т. 2, № 1. — С. 157—162.
6. Щербаков, В. П. Генезис уголовной ответственности за кражу / В. П. Щербаков // Современное общество и власть. — 2019. — № 2 (12). — С. 138—143.

//

T.V Davydova, L.V. Sotnikova

Problems of theft qualification

The article describes some problems of theft qualification. We have focused on the moment when the crime of theft ends. And we are making concrete proposals to improve certain criminal law norms that can increase the effectiveness of criminal law measures to combat these crimes.

Keywords: *theft, crime.*

//

Давыдова Татьяна Владимировна — студентка Южно-Уральского технологического университета, Челябинск, Россия;

Сотникова Лилия Владимировна — заведующий кафедры юриспруденции Южно-Уральского технологического университета, Челябинск, Россия.

Определение размера судебного штрафа судами

В статье отражена сущность правовой природы судебного штрафа. Законодатель определил максимальный размер судебного штрафа, поставив правоприменительный вопрос о его минимальном размере.

Ключевые слова: *судебный штраф, минимальный размер, размер судебного штрафа, суд.*

Согласно ст. 104.4 УК РФ, «судебный штраф есть денежное взыскание, назначаемое судом при освобождении лица от уголовной ответственности в случаях, предусмотренных статьей 76.2 настоящего Кодекса». В законе не определен минимальный размер судебного штрафа, хотя определен максимальный размер.

З. Соктоев приходит к выводу, что судам необходимо придерживаться нижнего предела судебного штрафа, установленного для штрафа как вида наказания (ч. 2 ст. 46 УК РФ) [2]. Учитывая правовую природу судебного штрафа, на наш взгляд, не соответствует действительности ссылка на штраф и минимальная сумма судебного штрафа без прямого указания закона, хотя бы потому, что применение уголовной аналогии недопустимо из-за прямого запрета (статья 3 Уголовного кодекса). Учитывая, что минимальный предел судебного штрафа юридически не установлен, решение данного вопроса остается на усмотрение суда.

Исходя из правоприменительной практики, можно сделать вывод, что суды, как правило, при наложении судебного штрафа не выходят за нижнюю границу предела, предусмотренного ч. 2 ст. 46 УК РФ. Кроме того, на практике встречаются определения освобождения от уголовной ответственности с назначением судом штрафа в размере 2 тысяч рублей и 3 тысяч рублей, в том числе что последний был отменен по апелляции из-за несоответствия размера судебного штрафа за это деяние. На наш взгляд, эту проблему можно решить только с помощью законодательного регулирования. Есть еще один вопрос, который напрямую связан с размером судебного штрафа, а именно отсутствие прямого запрета освобождения от уголовной ответственности с назначением судебного штрафа за преступления небольшой и (или) средней тяжести.

Также в уголовном законодательстве не прописано, как именно суды должны определять размер судебного штрафа. В литературе существует мнение о необходимости законодательно закрепить механизм определения окончательной суммы судебного штрафа лица, обвиняемого

в совершении двух и более преступлений, с применением правил поглощения: менее строгий судебный штраф — более строгие дополнительные правила» [1]. Практика пошла данным методом, поэтому суды с учетом положений гл. 2 ст. 69 УК РФ определяют размер судебного штрафа путем поглощения: менее строгие меры сочетаются с более строгими, то есть большее наказание — меньший штраф. Кроме того, есть случаи, когда суды определяют размер судебного штрафа в целом за все преступления, образующие совокупность. На наш взгляд, оба варианта, используемые судами, неверны, поэтому, во-первых, при наложении судебного штрафа за сочетание нескольких преступлений суд нарушает требования закона об индивидуальном подходе в определении размера судебного штрафа (ч. 2 ст. 104.5 УК РФ), а во-вторых, возникают определенные вопросы о том, что делать, если лицо, к которому применена иная мера пресечения, не уплачивает судебный штраф в срок, определенный постановлением суда. Мы считаем, что назначение судом штрафа осуществляется по правилам вынесения приговора и по совокупности преступлений не допускается, необходимо назначить судебный штраф за каждое преступление отдельно с уточнением условий и порядка оплаты. Таким образом, хотя судебный штраф налагается на несовершеннолетних гораздо реже, чем на взрослых, совершивших преступление, однако его средний размер в два раза ниже. Стоит отметить, что размер судебного штрафа существенно варьируется в зависимости от субъекта Российской Федерации. Опасность этого заключается в том, что при такой широкой судебной дискреции могут возникнуть ситуации, когда по существу идентичным делам разные суды могут налагать различные суммы судебных штрафов, что нарушает принцип справедливости.

На наш взгляд, существует много спорных вопросов, связанных с определением размера судебного штрафа, которые, по нашему мнению, могут быть разрешены только на законодательном уровне.

Список литературы

1. Кудрявцева, А. Судебный штраф / А. Кудрявцева, К. Сутягин // Уголовное право. — 2016. — № 6. — С. 102—110.
2. Соктоев, З. Б. Проблемы применения норм о судебном штрафе // Уголовное право. — 2017. — № 1. — С. 90.

Determining the amount of a court fine by the courts

The article reflects the essence of the legal nature of a court fine. The legislator determined the maximum amount of the court fine, raising the law enforcement question about the minimum amount.

Keywords: *judicial fines, the minimum size, the amount of judicial fine, the court.*



Демиденкова Елизавета Дмитриевна — студентка Южно-Уральского технологического университета, Челябинск, Россия;

Сотникова Лилия Владимировна — заведующий кафедры юриспруденции Южно-Уральского технологического университета, Челябинск, Россия.

УДК 63-05+316.7

Я. Н. Демина, Н. И. Заплетина

Позиционирование сельского Дома культуры в средствах массовой информации

В статье изложены результаты контент-анализа средств массовой информации по вопросам позиционирования сельского дома культуры села Большая Раковка Красноярского района Самарской области. Критериями анализа выступали: содержание статей, авторы публикаций и позиция авторов. Установлено, что авторами статей являются в основном сами работники сельского Дома культуры, которые стараются показывать свою работу с позитивной стороны, поскольку заинтересованы в положительном имидже.

Ключевые слова: *сельский Дом культуры, позиционирование, средства массовой информации, контент-анализ, смысловая единица, автор, позиция автора.*

В последние десятилетия в России значительно изменился общий контекст существования и функционирования сельских учреждений культуры, обусловленный активным внедрением рыночных отношений в социально-культурную сферу. Актуализировалась проблема привлечения аудитории на культурно-массовые мероприятия. Остро стоит

проблема вовлечения взрослого населения села в различные виды народного художественного творчества. Руководству сельских учреждений культуры приходится решать множество вопросов, связанных с продвижением платных социокультурных услуг на рынок [1].

В этих условиях одной из задач управления организациями социально-культурной сферы на селе становится грамотное позиционирование учреждения культуры во внешней среде. Позиционирование позволяет повысить социальный статус организации, сформировать благоприятное общественное мнение, создать в общественном сознании положительный имидж учреждения культуры, установить прочные и долговременные отношения с целевой аудиторией и деловыми партнерами. Все маркетинговые действия должны быть согласованы с разработанной учреждением культуры стратегией позиционирования, которая направлена на решение стоящих перед учреждением культуры проблем посредством создания позитивного образа организации в глазах общественности [3].

В этой связи нами было проведено исследование позиционирования Большераковского сельского дома культуры Красноярского района Самарской области в местных средствах массовой информации. Ведущим методом анализа выступал контент-анализ прессы, издаваемой на территории муниципального образования.

Существуют различные точки зрения в отношении контент-анализа. Одно из наиболее известных определений было предложено американским социологом Бернардом Берельсоном: «Контент-анализ является объективным, математическим и количественным описанием явного содержания коммуникации» [2]. Это определение позволяет понять, что в основу данного метода положена идея о возможности восстановления смысла сообщения из него самого. На основе знания о содержании материала массовой коммуникации исследователь может сделать выводы о намерении коммуникатора или возможных эффектах сообщения. Это определяется тем, что текст сообщения СМИ всегда является продуктом человеческой деятельности, осуществляемой в условиях определённой социальной среды. Поэтому он неизбежно содержит отпечатки различных социальных и культурных факторов, которые можно обнаружить и исследовать путём регуляции в тексте соответствующих маркеров.

Контент-анализ позволяет сделать заключение об общественном мнении, вере, установках, ценностях или предубеждениях, о динамике социальной структуры или культуры по содержанию определённой формы человеческой коммуникации. Главной задачей применения контент-анализа является выяснение связи текста с «внетекстовой реальностью», тем или иным образом порождающей этот текст. В качестве объектов «внетекстовой реальности» могут выступать не только реальные собы-

тия, факты, отношения, описанные в тексте, но и настроение, установки, интересы и другие индивидуальные характеристики объекта и субъекта коммуникации.

На наш взгляд, количественный контент-анализ прессы с элементами качественных характеристик является весьма эффективным методом исследования позиционирования учреждений социально-культурной сферы во внешней среде.

В центре нашего внимания, в соответствии с поставленными целями и задачами исследования, были материалы, представленные на страницах газеты «Красноярские новости», издаваемой в селе Красный Яр Самарской области. Смысловыми единицами анализа мы выделили: содержание статей, авторов статей, позицию авторов. Единицами счёта были определены: количество изданий, количество статей, доля статей о социально-культурной сфере среди остальных рубрик газеты. Контент-анализ местных публикаций включал в себя:

1. Долю публикаций о Большераковском сельском доме культуры относительно других Домов культуры Красноярского района. Всего было выделено в публикациях 25 домов культуры (24 филиала и районный Дом культуры).
2. Тематику публикаций позиционирования Большераковского дома культуры во внешней среде. В качестве индикаторов, характеризующих позицию Большераковского сельского дома культуры, были выбраны: профессионализм работников Дома культуры; информирование населения о деятельности Дома культуры; культурно-массовые мероприятия и организация досуга жителей села Большая Раковка; письма и обращения населения села в адрес работников сельского Дома культуры.
3. Специфику авторства (журналист, работник социально-культурной сферы, клиент, автор не указан).
4. Позицию авторов (позитивную, негативную, нейтральную).

Был проведен количественный анализ содержания 144 номеров «Красноярские новости» за последние три года (2017, 2018, 2019). Результаты исследования оказались следующими.

От общего числа номеров (144) только в 3 % номеров упоминалось о Большераковском Доме культуры. На долю публикаций об Большераковском Доме культуры приходится лишь 4 % от общего числа публикаций о Домах культуры района. Из этого следует, что проблемы позиционирования Большераковского Дома культуры, являются менее интересными для СМИ, так как они не входят даже в пятёрку самых актуальных публикаций газеты о клубных учреждениях. Следовательно, широкая общественность мало информирована и не имеет реального представления о деятельности Большераковского Дома культуры, что,

безусловно, не способствует формированию положительного образа в общественном мнении.

На втором этапе анализа в выборку попали только публикации, имеющие отношение непосредственно к деятельности Большераковского сельского Дома культуры. В «Красноярских новостях» мы выделили такие основные темы, как: профессионализм работников Дома культуры — 5 %, информирование населения о деятельности Дома культуры — 57 %, культурно-массовые мероприятия и организация досуга жителей Большой Раковки — 36 %, письма и предложения в адрес работников сельского дома культуры — 2 %. Из всего вышесказанного можно сделать вывод, что большое внимание уделяется информированию населения о деятельности Дома культуры, также большое количество публикаций посвящено культурно-массовым мероприятиям и организации досуга жителей села Большая Раковка.

Анализ авторов публикаций по критериям: «журналист», «работник социально-культурной сферы», «посетитель», «автор не указан», показал, что большая часть информации о Большераковском сельском Доме культуры даётся в публикациях работников самого учреждения, которые заинтересованы в усилении позитивных сторон Дома культуры (табл. 1).

Таблица 1

Распределение газетных публикаций по авторству

	Журналист	Работник социально-культурной сферы	Посетитель	Автор не указан
Красноярские новости	20 %	60 %	20 %	0 %

Основная информация о Доме культуры дается с позиции журналистов (20 %). Информация в основном дается либо позитивная, либо нейтральная. Из этого следует, что характер этих публикаций заказной.

Письма от посетителей в адрес работников сельского учреждения культуры в основном написаны в форме благодарности и положительного отзыва о Большераковском Доме культуры. Как правило, их авторами являются либо участники художественной самодеятельности, либо благодарные родители участников самодеятельного творчества.

В ходе анализа мы изучили характер публикаций в прессе по позициям авторов: «позитивный», «негативный», «нейтральный». Сводные данные представлены в табл. 2.

Распределение газетных публикаций по позициям авторов

	Позитивный	Негативный	Нейтральный
Красноярские новости	90 %	0 %	10 %

Выяснилось, что на долю негативной информации приходится 0 %, а остальная часть публикаций носит либо позитивный (90 %), либо нейтральный характер (10 %). Объясняется это тем, что в основном авторами статей являются сами работники сельского Дома культуры, которые стараются показывать свою работу с позитивной стороны, поскольку заинтересованы в положительном имидже. Поэтому они стараются не говорить о негативных сторонах своей деятельности, или о проблемах, с которыми им приходится сталкиваться. В этом проявляется цель публикаций — не анализировать характер работы, а показывать свою значимость и необходимость. С точки зрения позиционирования Большераковского Дома культуры это достаточно верный подход. Однако следует обратить внимание руководство организации и на финансовую стратегию развития имиджа организации, которая позволит повысить эффективность деятельности организации [4] и усилить позицию учреждения культуры на рынке социокультурных услуг.

Список литературы

1. Заплетина, Н. И. Особенности организации социально-культурной деятельности в сельской местности / Н. И. Заплетина // Национальное культурное наследие России: региональный аспект : материалы V Всерос. научно-практич. конф. / под ред. С. В. Соловьевой. — Самара : Самар. гос. ин-т культуры, 2017. — С. 295—300.
2. Назаров, М. М. Массовые коммуникации и общество. Введение в теорию и исследование / М. М. Назаров. — Москва : Авантиплюс, 2004. — 428 с.
3. Подкопаев, О. А. Особенности разработки стратегий развития учреждений культуры / О. А. Подкопаев // Экономика и управление собственностью. — 2018. — № 1. — С. 45—47.
4. Салынина, С. Ю. Проектирование финансовой стратегии развития имиджа организации культуры / С. Ю. Салынина, С. В. Домнина / Экономика и управление собственностью. — 2017. — № 2. — С. 68—72.

Positioning a rural House of Culture in the media

The article presents the results of the media content analysis on the positioning of the rural culture house of the village of Bolshaya Rakovka, Krasnoyarsk district, Samara region. The analysis criteria were: content of articles, authors of publications and position of authors. It was established that the authors of the articles are mainly the workers of the rural House of Culture themselves, who try to show their work on the positive side, since they are interested in a positive image.

Keywords: *rural House of Culture, positioning, media, content analysis, semantic unit, author, author's position.*

Демина Яна Николаевна — студентка Самарского государственного института культуры, Самара, Россия;

Заплетина Нина Ивановна — кандидат педагогических наук, доцент Самарского государственного института культуры, Самара, Россия.

УДК 35.08

Н. А. Драпиковская, В. А. Гришук

Государственная гражданская и муниципальная служба в Российской Федерации: общее и особенное

В настоящее время очень актуальна тема, касающаяся государственной гражданской и муниципальной службы в РФ, поэтому важно иметь четкое представление о том, что несет в себе каждый из этих видов службы. Для того чтобы понять, в чем заключается взаимосвязь гражданской и муниципальной службы, необходимо выявить общие и особенные моменты государственной гражданской и муниципальной службы.

Ключевые слова: *государственная служба, государственная гражданская служба, муниципальная служба, должность муниципальной службы, правовой статус служащего.*

Для того чтобы выявить общее и особенное между государственной гражданской и муниципальной службой в РФ, необходимо рассмотреть значение данных терминов.

Итак, под государственной гражданской службой Российской Федерации принято понимать «вид государственной службы, представляющей собой профессиональную служебную деятельность граждан Российской Федерации на должностях государственной гражданской службы Российской Федерации по обеспечению исполнения полномочий федеральных государственных органов, государственных органов субъектов Российской Федерации, лиц, замещающих государственные должности Российской Федерации, и лиц, замещающих государственные должности субъектов Российской Федерации» [3]. Из определения государственной гражданской службы становится ясно, что она подразделяется на федеральную государственную гражданскую службу и государственную гражданскую службу субъектов Российской Федерации.

Муниципальная служба, как и государственная гражданская, является одним из центральных институтов публичного управления в современной России и приобретает качественно новое значение и уровень правовой регламентации.

Муниципальная служба напрямую связана с таким понятием, как местное самоуправление, которое «составляет одну из основ конституционного строя Российской Федерации, признается, гарантируется и осуществляется на всей территории Российской Федерации» [2].

Муниципальная служба в Российской Федерации рассматривается как «профессиональная деятельность граждан, которая осуществляется на постоянной основе на должностях муниципальной службы, замещаемых путем заключения трудового договора (контракта)». В свою очередь, должностью муниципальной службы называют «должность в органе местного самоуправления, аппарате избирательной комиссии муниципального образования, которые образуются в соответствии с уставом муниципального образования, с установленным кругом обязанностей по обеспечению исполнения полномочий органа местного самоуправления, избирательной комиссии муниципального образования или лица, замещающего муниципальную должность» [4].

Зачастую некоторые люди считают, что муниципальная служба РФ открыто копирует законодательную базу, структуру и методы управления государственной гражданской службы РФ. Можно сказать, что в большей степени так и происходит, ведь гражданская служба представляет собой организационно-правовую основу для муниципальной службы РФ. Следовательно, эти оба вида службы имеют по своей природе как общее, так и особенное.

Итак, как было отмечено, муниципальная служба во многом схожа с государственной гражданской, поэтому логично будет начать рассматривать их общие черты.

Во-первых, и государственная гражданская служба, и муниципальная являются разновидностями службы в публичном секторе общества, задачей которого является повседневная планомерная деятельность государства и органов самоуправления с целью претворения в жизнь решений и целей, намеченных в политике.

Во-вторых, государственная гражданская и муниципальная служба функционируют, придерживаясь практически единых принципов (принципы государственной гражданской службы содержатся в статье 4 ФЗ № 79 «О государственной гражданской службе РФ», а принципы муниципальной службы в статье 4 ФЗ № 25 «О муниципальной службе в РФ»).

В-третьих, очень четко проявляется сходство в правовом статусе государственного гражданского и муниципального служащего (совпадают основные права, обязанности, ограничения, гарантии, поощрения, ответственность, формирование денежного содержания, отпуск, пенсионное обеспечение, учёт стажа), которое объясняется принципом взаимосвязи муниципальной и государственной гражданской службы, получившим свое развитие не только в федеральном законодательстве, но и в законодательстве субъектов Российской Федерации [5].

В-четвертых, схожи условия поступления и прохождения гражданской и муниципальной службы РФ.

В-пятых, нельзя не сказать о единстве требований к должностям государственной гражданской и муниципальной службы, которое позволяет осуществлять обмен кадрами между ними. Также стоит отметить, что стаж и пенсионное обеспечение муниципального служащего рассчитываются так же, как и для государственного гражданского служащего.

Итак, мы рассмотрели основные общие черты государственной и гражданской службы, которых оказалось немало. Самое время перейти к обсуждению особенностей каждой из представленных служб.

Итак, во-первых, самым главным отличием будет то, что государственная гражданская служба является деятельностью в органах государственной власти, в то время как муниципальная служба — это деятельность в органах местного самоуправления. А в соответствии со статьей 12 Конституции РФ «органы местного самоуправления не входят в систему органов государственной власти» [1].

Во-вторых, стоит отметить то, что государственная гражданская служба существует во всех странах мира. Ведь она занимается практическим осуществлением функций государства, решением его задач, обеспечением благосостояния общества, удовлетворением публичных интересов на основе принципов и положений, установленных в Конституциях, федеральных законах и законах субъектов. Муниципальная служба в свою очередь в одних странах существует, а в других — нет.

В-третьих, отличие данных видов служб заключается в их финансировании. Государственная гражданская служба функционирует за счет средств федерального бюджета и бюджетов субъектов РФ. Финансирование муниципальной службы осуществляется за счет средств местных бюджетов.

В-четвертых, разница заключается в объеме власти государственной гражданской и муниципальной службы. Первая — является целостной, суверенной, а вторая — действует на основании федеральных и региональных законов.

В-пятых, важно отметить, что государственная гражданская служба РФ имеет четко сформулированную концепцию развития, которая отражается в различных федеральных программах по её реформированию. Для муниципальной службы аналогичных концепций развития пока нет.

В-шестых, данные службы имеют различие задач и функций: для государственной гражданской службы — защита прав и свобод человека и гражданина, реализация интересов государства и общества, обеспечение функционирования государственных органов. Для муниципальной службы — защита прав и свобод человека и гражданина, реализация общественных интересов в пределах муниципального образования, обеспечение функционирования органов местного самоуправления.

Также можно отметить особенность правового статуса государственных гражданских служащих, которая состоит в том, что осуществляемые ими полномочия — федеральные, определены статьями 71, 72 Конституции РФ. Особенностью правового статуса муниципальных служащих является предметная характеристика осуществляемых ими полномочиями — их задачей является обеспечение решения вопросов местного значения, контактируя при этом напрямую с населением своего муниципального образования. Однако, в соответствии с частью 2 статьи 132 Конституции РФ, «органы местного самоуправления могут наделяться законом отдельными государственными полномочиями с передачей необходимых для их осуществления материальных и финансовых средств» [1]. При этом контроль переданных полномочий будет осуществляться государством.

Таким образом, мы рассмотрели основные общие и особенные моменты государственной гражданской и муниципальной службы РФ. Данная информация поможет сформировать четкое представление о том, что такое государственная гражданская и муниципальная служба, а также научиться различать их.

Список литературы

1. Конституция Российской Федерации по состоянию на 2017 год. — Москва : Эксмо, 2017. — 32 с.
2. Об общих принципах организации местного самоуправления в Российской Федерации : Федер. закон от 06.10.2003 № 131-ФЗ (ред. от 02.08.2019) (с изм. и доп., вступ. в силу с 01.09.2019). — URL: http://www.consultant.ru/document/cons_doc_LAW_44571 (дата обращения: 02.12.2019).
3. О государственной гражданской службе Российской Федерации : Федер. закон от 27.07.2004 № 79-ФЗ. — URL: http://www.consultant.ru/document/cons_doc_LAW_48601 (дата обращения: 02.12.2019).
4. О муниципальной службе в Российской Федерации : Федер. закон от 02.03.2007 № 25-ФЗ. — URL: http://www.consultant.ru/document/cons_doc_LAW_66530/ (дата обращения: 02.12.2019).
5. Государственная и муниципальная служба : учеб. пособие / Г. М. Шамарова, Н. М. Куршиева. — Москва : Инфра-М, 2014. — 208 с. — URL: <http://znanium.com/catalog/product/452210> (дата обращения: 03.12.2019.).



N.A. Drapikovskaya, V.A. Grischuk

State civil and municipal service in the Russian Federation: general and special

Currently, the topic of state civil and municipal service in the Russian Federation is very relevant, so it is important to have a clear idea of what each of these types of services carries. In order to understand what is the relationship between civil and municipal services, it is necessary to identify the general and special aspects of state civil and municipal services.

Keywords: *public service, public civil service, municipal service, position of municipal service, legal status of employee.*



Драпиковская Наталья Андреевна — студентка Челябинского государственного университета, Челябинск, Россия;

Гришук Владимир Андреевич — кандидат педагогических наук, доцент Челябинского государственного университета, Челябинск, Россия.

Государственные гарантии гражданского служащего как фактор стабильности государственной службы

Статья посвящена оценке роли государственных гарантий гражданского служащего в обеспечении стабильности государственной службы. Обозначается понятие государственных гарантий гражданского служащего, их виды. Раскрывается принцип стабильности гражданской службы, его показатели. Описываются факторы привлекательности государственной службы.

Ключевые слова: *государственные гарантии, гражданская служба, государственная служба, кадровая политика, качество государственного управления.*

Государственная гражданская служба является неотъемлемой частью государства, так как играет очень важную роль: она способствует развитию общества, укреплению социальной, политической стабильности государства и, в целом, способствует благоприятному протеканию процессов во всех сферах жизнедеятельности общества. Именно поэтому так важно поддерживать высокий уровень управления государством, который, в свою очередь, обеспечивается наличием кадрового резерва государственных гражданских служащих, качественным подбором кадров. Самое главное — важно поддерживать заинтересованность граждан, преимущественно молодого поколения, в прохождении данного вида службы. Для того чтобы гражданская служба являлась привлекательной сферой в качестве профессиональной, создано много стимулирующих факторов. Одним из таких факторов является наличие определенных государственных гарантий для государственных гражданских служащих.

Государственные гарантии являются одним из средств привлечения граждан на государственную службу, так как для людей одними из самых важных факторов при выборе профессии являются её стабильность, обязательное наличие социального пакета, льгот, дополнительных гарантий и т. п. Для того чтобы разобраться в роли государственных гарантий как фактора стабильности государственной службы, необходимо рассмотреть понятие и виды данных гарантий.

На основании ст. 52 Федерального закона «О государственной гражданской службе Российской Федерации» можно составить следующее определение: *основные государственные гарантии гражданских служащих* — это правовые средства для обеспечения правовой и социальной защищенности гражданских служащих, повышения мотивации

эффективного исполнения ими своих должностных обязанностей, укрепления стабильности профессионального состава кадров гражданской службы и в порядке компенсации ограничений, установленных данной статьей и другими федеральными законами [2]. Таким образом, данное определение подтверждает тот факт, что гарантии являются одним из залогов качественного исполнения гражданскими служащими своих обязанностей, а также фактором стабильности их кадрового состава.

Что касается видов государственных гарантий, то они законодательно закреплены в вышеупомянутой ст. 52 соответствующего федерального закона. Таким образом, *гражданским служащим гарантируются*:

- 1) равные условия оплаты труда;
- 2) право на своевременное и в полном объеме получение денежного содержания;
- 3) условия прохождения гражданской службы, обеспечивающие исполнение должностных обязанностей в соответствии с должностным регламентом;
- 4) отдых, обеспечиваемый установлением нормальной продолжительности служебного времени, предоставлением выходных дней и нерабочих праздничных дней, а также ежегодных оплачиваемых основного и дополнительных отпусков;
- 5) медицинское страхование служащего и членов его семьи;
- 6) обязательное государственное социальное страхование на случай заболевания или утраты трудоспособности в период прохождения гражданской службы либо сохранение денежного содержания при временной нетрудоспособности;
- 7) выплаты по обязательному государственному страхованию в случаях, порядке и размерах, установленных соответственно федеральными законами и законами субъектов Российской Федерации;
- 8) возмещение расходов, связанных со служебными командировками;
- 9) возмещение расходов, связанных с переездом служащего и членов его семьи в другую местность при его переводе в другой государственный орган;
- 10) защита гражданского служащего и членов его семьи от насилия, угроз и других неправомерных действий в связи с исполнением им должностных обязанностей;
- 11) государственное пенсионное обеспечение в особом порядке [2].

В ст. 53 этого же закона указаны и *дополнительные гарантии*, на которые может рассчитывать гражданский служащий. К ним относятся гарантия на дополнительное профессиональное образование, транспортное обслуживание, замещение иной должности гражданской службы при сокращении или упразднении органа, субсидию на приобретение жилья [2].

Данные гарантии задействуют основные сферы жизнедеятельности человека — это его экономическое, бытовое, правовое и социальное положение в обществе. Зачастую гарантии понимаются гражданами не в полном объеме, так как не всегда понятны способы их предоставления, временные рамки, обеспечительные механизмы. Вводит в ступор и тот факт, что данные гарантии закреплены несколькими нормативно-правовыми актами, что также усложняет их понимание и систематизацию в целом.

Государственных гарантий, предоставляемых гражданским служащим, действительно достаточно много, но является ли их количество исчерпывающим для того, чтобы судить об их значительном влиянии на стабильность государственной службы? Это вопрос, требующий размышлений. Чтобы найти на него ответ, правильнее будет начать с определения понятия стабильности государственной службы, её показателей. Для этого следует обратиться к вышеупомянутому Федеральному закону «О государственной гражданской службе РФ». Данный закон, а именно ст. 4, закрепляет принципы, в соответствии с которыми должна осуществляться гражданская служба. Одним из таких принципов является *принцип стабильности* гражданской службы. Основным его значением является наличие постоянства в отношениях между государством и его служащими, который выражается в несменяемости гражданских служащих в преемственности во время разработки и реализации кадровой политики, в функционировании государственного аппарата в целом.

Далее нужно определить те показатели, по которым можно оценить состояние гражданской службы в данный момент. Главным показателем является наличие и поддержание высокого уровня управления. Он, в свою очередь, обеспечивается возможностью прохождения переподготовки гражданских служащих, повышения их квалификации, то есть возможностью поддержания уровня своей квалификации, своих навыков, получения новых знаний и умений. О стабильности гражданской службы можно судить и по уровню текучести кадров: если она низкая, то можно говорить о поддержании достаточной стабильности гражданской службы, принципа «пожизненного найма», а если высокая, то уровень поддержания стабильности недостаточный, что может объясняться неэффективными механизмами мотивации, стимулирования гражданских служащих, поддержания их профессионального роста.

Если говорить простым языком, то стабильность в её бытовом понимании — уверенность в завтрашнем дне. Граждане будут в нём уверены тогда, когда будут знать, что им будет своевременно выплачиваться заработная плата, им будут обеспечены социальные гарантии и льготы, пенсионное обеспечение, полноценный отдых и т. п. Таким образом, гарантии можно соотнести с понятием стабильности: стабильной

гражданская служба будет только тогда, когда гражданским служащим будут предоставляться все необходимые для их качественной жизнедеятельности гарантии, в таком случае, служащие не будут бояться посвятить свою жизнь «служению» государству.

Для того, чтобы подтвердить важность гарантий для гражданских служащих, можно обратиться непосредственно к их мнению на этот счет. Н. Л. Иванова и Д. А. Подольский в рамках статьи, посвященной гарантиям гражданских служащих, провели в 2016 г. исследование о факторах привлекательности государственной службы. Они опросили руководителей нескольких подразделений органов государственного управления. На вопрос о том, какими критериями пользовались руководители при выборе профессии государственного служащего, им предлагалось выбрать не более 3 критериев из 5 возможных. Они распределились в следующем порядке: желание приносить пользу обществу (28,3 %), стабильность и социальные гарантии (25 %), заработная плата (18 %), престижность и социальный статус (15 %), реализация творческого потенциала (13,3 %) [1]. Таким образом, данное исследование подтверждает тот факт, что гарантии являются существенным фактором при выборе профессии государственного служащего и залогом стабильности гражданской службы.

Подводя итог анализа влияния государственных гарантий гражданских служащих на стабильность государственной службы, можно сделать вывод об их значительном влиянии. Гарантии всегда являлись одним из важнейших мотивационных факторов привлечения кадров на гражданскую службу. Именно они являются показателем социального и материального положения служащих в обществе, их социального статуса. Несмотря на то, что законодательно закреплено достаточно много гарантий — как основных, так и дополнительных, существует проблема их недостаточного понимания гражданами за счет их закрепления во многих нормативно-правовых актах, а также недостаточность механизмов их обеспечения. Таким образом, для устранения данных проблем необходимо поддерживать дальнейшее развитие и поддержание государственных гарантий гражданских служащих, что позволит практически поддерживать стабильность государственной службы.

Список литературы

1. Иванова, Н. Л. Гарантии государственных гражданских служащих как элемент современной кадровой политики / Н. Л. Зорина, Д. А. Подольский // Вопросы государственного и муниципального управления. — 2017. — № 1. — С. 173—190. — URL: <https://cyberleninka.ru/>

article/n/garantii-gosudarstvennyh-grazhdanskih-sluzhaschih-kak-element-sovremennoy-kadrovoe-politiki/viewer (дата обращения: 30.12.2019).

2. О государственной гражданской службе Российской Федерации : Федер. закон от 27 июля 2004 г. № 79-ФЗ (ред. от 02.12.2019). — URL: <http://www.consultant.ru> (дата обращения: 18.03.2020).



V.O. Eremeeva, V.A. Grischuk

State warranties of a civil servant as a stability factor of a public service

The article is dedicated to estimating the role of state warranties of a civil servant in ensuring the stability of public service. Here is the concept of state warranties of a civil servant, their types. The article contains the essence of the civil service stability principle, its indicators. The article includes the public service factors of the attractiveness.

Keywords: *state warranties, civil service, public service, personnel policy, quality of public administration.*



Еремеева Владислава Олеговна — студентка Челябинского государственного университета, Челябинск, Россия;

Грищук Владимир Андреевич — кандидат педагогических наук, доцент Челябинского государственного университета, Челябинск, Россия.

УДК 331.108

И. А. Ефименко, Т. А. Коркина

Тенденции развития моделей кадровых служб

В статье рассматриваются тенденции развития моделей кадровых служб. На основе характеристик основных элементов приведен сравнительный анализ сложившихся моделей. Оценка используемых моделей в сфере здравоохранения позволила выявить основные тенденции развития кадровых служб в данной отрасли.

Ключевые слова: *модели кадровых служб, система управления персоналом, кадровые службы учреждений здравоохранения.*

Под моделью деятельности кадровых служб будем понимать теоретически выстроенную совокупность представлений об основных ее элементах и функциях, отражающих реальные характеристики и свойства. Как правило, выделяются патерналистская, контрактная и архитектурная модели деятельности подразделений по управлению персоналом [4]. Первая считается традиционной, сформировавшейся еще в первой половине прошлого века, а с конца XX в. в практике управления человеческими ресурсами преобладает так называемая «архитектурная модель». Ее отличием является усиление роли кадровых служб как стратегических агентов — создателей и «архитекторов» кадрового потенциала организации.

Отличие моделей попытаемся рассмотреть по отдельным элементам в сравнительной таблице.

Сравнительный анализ моделей кадровых служб

Элементы	Патерналистская (традиционная) модель	Контрактная	Архитектурная (современная) модель
Тип деятельности	Узкая специализация	Формализация трудовых отношений, коллективная работа	Кадровый менеджмент с многообразием выполняемых функций
Статус кадровых служб	Низкий	Средний (регулирование трудовых отношений)	Высокий, причастность к реализации стратегических целей организации
Элементы воздействия	Административный контроль, иерархия	Коллективное участие и контроль	Самоуправление и самоконтроль
Методы управления	Технократические (административные)	Экономические	Сочетание различных методов
Требования к сотрудникам служб персонала	Административные навыки, работа с документами	Административные навыки, юридические, знания	Административные, юридические навыки, социально-психологические знания, профессиональное управление человеческими ресурсами организации

Однако освоение этих моделей в организациях и учреждениях происходит неравномерно.

Для организаций бюджетной сферы характерны первые две модели, так как кадровая работа в них в большей степени связана с кадровым документооборотом. Стратегическое управление персоналом осуществляется в учреждениях бюджетной сферы централизованно [3].

Использование традиционной модели в современных условиях становится нецелесообразным, так как узкая специализация кадровых служб, низкая значимость их деятельности в реализации стратегических задач организации в целом не отвечает современным требованиям.

Российские кадровые службы, в первую очередь коммерческих предприятий, начинают активно овладевать современными технологиями управления человеческими ресурсами, поскольку их вынуждает делать это конкурентная среда. А учреждения социальной сферы пока не торопятся менять свой функционал и систему работы, поскольку не осознают острой необходимости. Такая ситуация характерна и для государственных и муниципальных учреждений здравоохранения. Отделы кадров в них, как правило, продолжают воспроизводить те же функции, что десятилетия назад. Однако отдельные из них, осознавая более высокую значимость и ценность человеческих ресурсов, применяют смешанную модель.

Современная тенденция развития кадровых служб в системе здравоохранения направлена на децентрализацию. Учреждения здравоохранения переходят в разряд автономных, что позволяет им самостоятельно решать собственные проблемы, разрабатывать собственные стратегии развития, в том числе и кадровые стратегии [1].

Переход кадровых служб учреждений здравоохранения от традиционных и смешанных моделей к архитектурной должен базироваться на определении основных целей и задач, которые должны вытекать из стратегических направлений развития организации в целом. Эффективная модель кадровой службы учреждений здравоохранения должна базироваться на следующих функциях [2]:

1. Учетные функции, включая необходимый документооборот;
2. Плановые функции с приоритетом на стратегические цели учреждения;
3. Контрольно-аналитические функции, позволяющие выявлять и прогнозировать тенденции и проблемы в развитии персонала и рынка труда;
4. Организационные функции, как по развитию, так и воспроизводству человеческих ресурсов;
5. Методические функции.

Таким образом, необходимо отметить, что преобразования в сфере здравоохранения требуют использование современных моделей

построения деятельности кадровых служб. Смещение акцентов в сторону децентрализации приводит к тому, что учреждения здравоохранения переходят из разряда бюджетных в автономные. Данные преобразования позволяют самостоятельно выстраивать системы управления персоналом, расширят формы и методы, позволят использовать наиболее прогрессивные модели.

Список литературы

1. Грязнов, А. Н. Особенности управления персоналом в учреждениях здравоохранения / А. Н. Грязнов, С. П. Дырин, М. Г. Рогов // Казанский медицинский журнал. — 2016. — Т. 87, № 1. — С. 70—72.
2. Ефименко, И. А. Анализ деятельности отдела кадров учреждения здравоохранения / И. А. Ефименко, Т. А. Коркина // Общество, экономика, управление. — 2019. — Т. 4, № 2. — С. 66—72.
3. Кибанов, А. Я. Управление персоналом организации : учебник / А. Я. Кибанов. — 4-е изд., доп. и перераб. — Москва : Инфра-М, 2020. — 695 с.
4. Коргова, М. А. Деятельность кадровых служб в современных организациях и направления ее совершенствования / М. А. Коргова // Научные проблемы гуманитарных исследований. — 2012. — № 1.

И.А. Efimenko, Т.А. Korkina

Trends in the development of HR service models

The article discusses trends in the development of HR service models. Based on the characteristics of the main elements, a comparative analysis of existing models is given. The assessment of the models used in the health sector has revealed the main trends in the development of human resources services in this industry.

Keywords: *models of Human Resources, personnel management system, Human Resources of healthcare institutions.*

Ефименко Иван Андреевич — магистрант факультета управления Челябинского государственного университета, Челябинск, Россия;

Коркина Татьяна Александровна — доктор экономических наук, профессор кафедры государственного и муниципального управления Челябинского государственного университета, Челябинск, Россия.

Защита прав потребителей в сфере жилищно-коммунальных услуг

В статье рассмотрены проблемы, возникающие у потребителей в сфере жилищно-коммунальных услуг. Раскрыта сущность понятий «жилищно-коммунальные услуги», «исполнитель жилищно-коммунальных услуг», «потребитель жилищно-коммунальных услуг». Проанализированы некоторые показатели, связанные с нарушениями прав потребителей. В простой и доступной форме изложены пути защиты потребителей в сфере ЖКХ, изучив которые, любой собственник сможет на достаточно эффективном уровне отстаивать свои интересы и удовлетворять потребности.

Ключевые слова: *ЖКХ, потребители, реализация права, услуги, качество, судебная защита, ответственность.*

Вопросы, касающиеся защиты прав потребителей в сфере жилищно-коммунальных услуг, не теряют своей актуальности уже длительное время. Это связано с неперставаемым увеличением доли расходов населения на коммунальные услуги в общей структуре и ростом тарифов. При условии, что качество предоставляемых коммунальных услуг существенно не увеличивается. В связи с этим состояние сферы жилищно-коммунального обслуживания вызывает множество нареканий со стороны потребителей.

Для того, чтобы погрузиться в исследуемые проблемы, следует выделить основные элементы жилищно-коммунального хозяйства: жилищно-коммунальные услуги, исполнитель жилищно-коммунальных услуг, потребитель жилищно-коммунальных услуг.

Согласно Жилищному кодексу Российской Федерации, действия или деятельность исполнителя по поддержанию и восстановлению надлежащего технического и санитарно-гигиенического состояния зданий, сооружений, оборудования и коммуникаций являются жилищно-коммунальными услугами.

Что касается исполнителя жилищно-коммунальных услуг, это юридическое лицо, предоставляющие жилищно-коммунальные услуги, производящие или приобретающие коммунальные ресурсы и отвечающие за обслуживание внутридомовых инженерных систем, с использованием которых потребителю предоставляются коммунальные услуги. Потребитель — гражданин, использующий услуги исполнителя [1].

Следовательно, исполнитель жилищно-коммунальных услуг предоставляет потребителю качественное исполнение своих обязанностей за установленное по тарифам вознаграждение.

Так, потребитель жилищно-коммунальных услуг имеет право на охрану своих гражданских прав. Меры юридической ответственности, установленные законодательством, дают возможность с высокой долей эффективности защищать права потребителя услуг и работ в жилищно-коммунальной сфере. Например, большой спектр прав потребителя указан в Постановлении Правительства РФ от 06.05.2011 № 354 (ред. от 13.07.2019) «О предоставлении коммунальных услуг собственникам и пользователям помещений в многоквартирных домах и жилых домов» [2].

Исходя из не добросовестного предоставления услуг исполнителями, распространенными претензиями среди жильцов к исполнителям являются: получение отказа на льготы без надлежащего обоснования; предоставление услуг низкого качества (несвоевременная подача тепла, непригодность для использования воды, некачественный ремонт или его отсутствие); преувеличенные счета (расчет стоимости происходит на основании показателей счетчиков или по нормативам потребления) [5].

Стоит разобраться — какие проблемы влекут за собой перечисленные нарушения:

1. Низкая квалификация специалистов со стороны исполнителей, неготовность обслуживающих организаций реагировать на быстро меняющиеся экономические условия.
2. Низкий уровень разрешения обращений с жалобами в административных органах.
3. Судебные решения, принятые в пользу потребителя, в большинстве случаев на деле не влекут прекращение нарушения его прав.
4. Недостаточная модернизация и детализация нормативной базы.
5. Недостаточность контроля со стороны государства за реализацией принятых законов.

Таким образом, защита прав потребителей регламентируется сразу несколькими нормативными актами, среди которых самые важные — это ст. 161 Жилищного кодекса РФ и закон «О защите прав потребителей». Отстоять же свои интересы потребитель может через управляющую компанию, прокуратуру, суд и органы самоуправления.

Что касается Челябинской области, вопросами защиты потребителей в сфере ЖКХ занимается Главное управление «Государственная жилищная инспекция по Челябинской области» [3].

Динамика числа поступающих в Роспотребнадзор (его территориальные органы) обращений по вопросам защиты прав потребителей в сфере услуг жилищно-коммунального хозяйства за 7 лет с 2012 по 2018 г. приведена на рис. 1.



Рис. 1. Динамика числа поступающих в Роспотребнадзор (его территориальные органы) обращений по вопросам защиты прав потребителей в сфере услуг ЖКХ (с 2012 по 2018 г.)

За последние три года наблюдается динамика уменьшения обращений по вопросам защиты прав потребителей в сфере услуг ЖКХ. С 55 093 обращений в 2016 г. до 42 895 обращений в 2018 г. [4].

В связи со снижением количества как плановых, так и внеплановых проверок число исков, поданных территориальными органами Роспотребнадзора в защиту законных интересов неопределенного круга потребителей жилищно-коммунальных услуг, в 2018 г. по сравнению с 2016 г. уменьшилось на 22,5 % и составило 505 (в 2016 г. — 652) (рис. 2) [4].

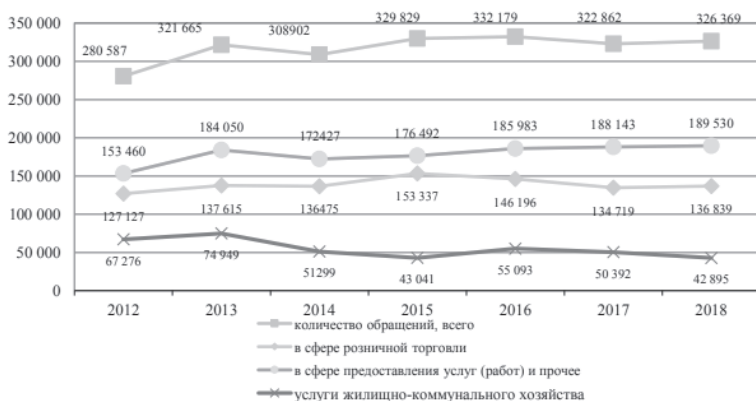

Рис. 2. Динамика участия территориальных органов Роспотребнадзора в судебной защите неопределенного круга потребителей в сфере ЖКХ

Под особым вниманием в 2020 г. остаются действия государства по поддержке населения в период пандемии коронавирусной инфекции. Стоит отметить, что власти некоторых стран приняли решения в пользу благосостояния народа. Например, для жителей Китая, которые живут в государственных домах на время пандемии полагается месячная оплата жилья со стороны государства.

Ярким примером также является решение президента Франции, который приостановил начисление коммунальных платежей и платы за аренду жилья для малого бизнеса и наемных сотрудников, а также отсрочили оплату за свет и коммунальные услуги на 3 месяца, начиная с марта. Французское правительство собирается выделить 45 млрд евро с целью возмещения убытков коммунальщикам и арендодателям.

Правительство Испании отложило оплату воды и электричества для граждан, так как платежи за ЖКХ в этой стране довольно ощутимы для менее обеспеченных слоёв населения. Помимо этого, власти приняли решение на время освободить от ипотечных платежей и взносов за аренду жилья граждан, которые из-за пандемии потеряли работу. На поддержание экономики Испании выделено 200 млрд евро, в связи с пострадавшим от увольнения в период пандемии не будут отключать за долги электроэнергию, воду и газ [6].

Что касается России, то власти принимают меры по социальной поддержке населения, особое внимание уделяя уволенным из-за пандемии и специалистам, работающим непосредственно с коронавирусом. Однако в сфере ЖКХ поддержка государства отсутствует. Из чего следует вывод, что в критический период властям необходимо поддерживать проблемные сферы для поддержания нормальной жизнедеятельности населения. На данный момент не все страны готовы помогать населению с решением вопросов именно области ЖКХ, однако стоит перенять опыт зарубежных стран по поддержке населения в период пандемии для сокращения проблем, возникших в этой критической ситуации.

Таким образом, потребители коммунальных услуг имеют право на получение качественного обслуживания. В случае нарушений со стороны управляющей компании, жильцы имеют право жаловаться и получить надлежащее выполнение работ, за которые они платят. К тому же они могут требовать перерасчетов и моральных компенсаций. Для удовлетворения своих требований, потребителям необходимо грамотно составить заявление, ссылаясь на нормы, законы и факты, и идти до конца в решении своего вопроса. Следует вывод, что все граждане, являющиеся собственниками или нанимателями жилья, защищены. Остается надеяться на то, что правами, предоставленными законодательством, жильцы начнут пользоваться.

Список литературы

1. Жилищный кодекс Российской Федерации : Федер. закон от 29.12.2004 № 188-ФЗ (ред. от 06.02.2020). — URL: https://www.consultant.ru/document/cons_doc_LAW_51057/ (дата обращения: 05.04.2020).

2. О предоставлении коммунальных услуг собственникам и пользователям помещений в многоквартирных домах и жилых домов : Постановление Правительства РФ от 06.05.2011 № 354 (ред. от 13.07.2019). — URL: https://www.consultant.ru/document/cons_doc_LAW_114247 (дата обращения: 05.04.2020).

3. О защите прав потребителей : Закон РФ от 07.02.1992 № 2300-1 (ред. от 18.07.2019). — URL: https://www.consultant.ru/document/cons_doc_LAW_305/ (дата обращения: 05.04.2020).

4. Защита прав потребителей в Российской Федерации в 2018 году : гос. докл. — URL: <https://www.rospotrebnadzor.ru/upload/iblock/332/gosudarstvennyu-doklad-zashchita-prav-potrebiteley-v-rossiyskoy-federatsii-v-2018-godu.pdf> (дата обращения: 05.04.2020).

5. Абрамов, А. А. Особенности защиты прав потребителей жилищно-коммунальных услуг / А. А. Абрамов // Известия РГПУ им. А. И. Герцена. — 2018. — № 76-1. — URL: <https://cyberleninka.ru/article/n/osobennosti-zaschity-prav-potrebiteley-zhilischno-kommunalnyh-uslug> (дата обращения: 05.04.2020).

6. Пандемия коронавируса нового типа. — URL: <https://tass.ru/info/8088363> (дата обращения: 06.04.2020).



A.Yu. Zharkova, A.Yu. Ugodnova, G.G. Pavlova

Protection of rights of consumers in the field of housing and communal services

The article discusses the problems that arise in consumers in the field of housing and communal services. The essence of the concepts “housing and communal services”, “provider of housing and communal services”, “consumer of housing and communal services” is disclosed. Some indicators related to violations of consumer rights are analyzed. Ways of protecting consumers in the housing and communal services sector are described in a simple and accessible form, having studied which, any owner will be able to defend his interests and satisfy needs at a fairly effective level.

Keywords: *housing and communal services, consumers, realization of law, services, quality, judicial protection, responsibility.*

////////////////////
Жаркова Анастасия Юрьевна — студентка Челябинского государственного университета, Челябинск, Россия;

Угоднова Анастасия Юрьевна — студентка Челябинского государственного университета, Челябинск, Россия;

Павлова Галина Геннадьевна — кандидат юридических наук, доцент кафедры экономико-правовых основ Челябинского государственного университета, Челябинск, Россия.

УДК 657.47

К. В. Жбанкова, Е. И. Байкова

Анализ и управление затратами и себестоимостью продукции (услуг)

Затраты, расходы, издержки — важнейшие характеристики хозяйственной деятельности любой организации. Так как ресурсы превращаются в затраты, расходы, издержки только в связи с деятельностью предприятия, важным является установление соответствия между данными показателями.

Ключевые слова: *себестоимость, управление затратами, транспортные перевозки, перевозка грузов.*

В настоящее время стабильное развитие отечественной экономики во многом определяется постоянным экономическим ростом субъектов экономики, т. е. предприятий. Равно как эффективность работы организации зависит от управленческой деятельности, которая обеспечивает конкурентоспособность организации, её настоящую экономическую самостоятельность и место на рынке.

В изменчивых условиях внешней среды преимущества перед конкурентами можно обеспечить себе за счет умного управления себестоимостью.

Цена любого произведенного товара (услуги, работы) обуславливается затратами на изготовление настоящего товара. Значит, будущая прибыль предприятия обусловлена его затратами. При увеличении прибыли увеличивается то количество средств, которые будут использованы для расширения, разработки и внедрения предприятием новой продукции, а также технологического переоборудования. Отсюда следует, что управление затратами играет ключевую роль в развитии и расширении предприятия.

Транспорт является частью производственных сил общества и представляет собой самостоятельную отрасль материального производства [2].

Рассмотрим пути управления затратами на примере компании, занимающейся грузовыми и пассажирскими перевозками. Необходимость в более эффективном использовании автомобильного транспорта вызывает постоянное увеличение объемов оказываемых услуг.

Себестоимость перевозок — это стоимостная оценка затрат всех видов ресурсов, используемых для осуществления перевозок автомобильным транспортом [3].

Главное целью управления затратами на автотранспортных предприятиях является установление способов правильного их использования, а также сокращение себестоимости оказываемых услуг.

Для каждой отдельно взятой организации себестоимость определяется на основе условий труда, степени технического оснащения, уровня производительности труда, осуществления производства и управления, условий поставки и сбыта, степени использования оборотного капитала, уровня цен на средства производства и т. д.

На рисунке представлены общие пути снижения себестоимости услуг, оказываемых автотранспортными компаниями.

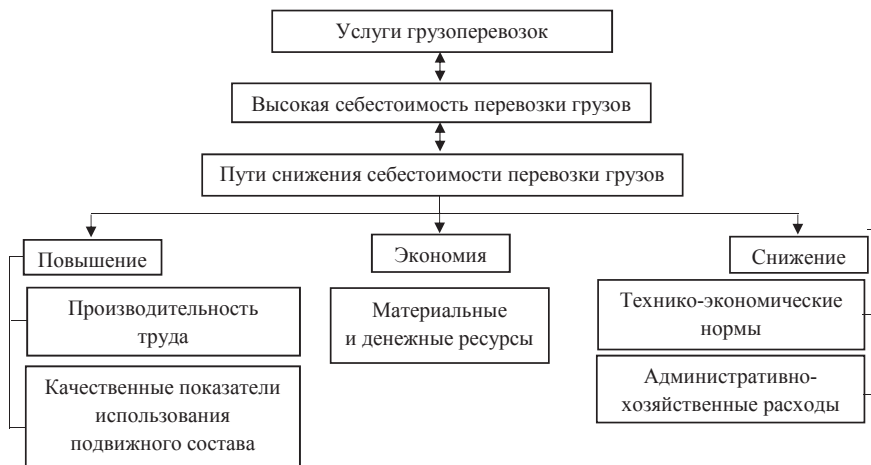

Пути сокращения себестоимости автотранспортных услуг

Для того чтобы сократить количество человеческих ресурсов на производство единицы продукции, необходимо повысить производительность труда. Увеличение производительности труда позволит задействовать меньшее число водителей и других сотрудников для выполнения того же объема транспортной работы.

Технико-эксплуатационные показатели оказывают должное воздействие на степень производительности подвижного состава и себестоимость перевозок. При рациональной укладке груза в кузове, а также наращивании бортов, использовании прицепов и полуприцепов и т. д. может быть увеличен коэффициент использования грузоподъемности. В настоящее время для этого используются компьютерные технологии.

Экономия топлива является очень важным фактором, влияющим на эффективность деятельности компании, занимающейся грузоперевозками. Проблема снижения расхода топлива решается путём регулирования норм расхода путем улучшения эксплуатационных факторов [1].

В снижении расхода топлива также большое значение имеет приведение в исправное состояние тахографов и спидометрового оборудования. Проведение работ по ремонту неисправного оборудования и восстановлению позволит получить стопроцентную исправность оборудования, которое используется автотранспортом. Это увеличивает контроль за фактическим пробегом транспортных средств и работой спецтехники.

В целях оптимизации расходов многие виды работ касательно ремонта и технического обслуживания, которые проводились сторонними организациями, вполне возможно организовать в ремонтной мастерской, привлекая водителей и персонал компании.

Таким образом, для оптимизации затрат необходимо провести организационные мероприятия, затрагивающие все службы деятельности транспортной компании, что в целом окажет положительное влияние на производственные процессы и снизит себестоимость услуг, благодаря чему компания добьется снижения затрат и повышения прибыли, что в дальнейшем способствует её расширению.

Список литературы

1. Бычков, В. П. Экономика автотранспортного предприятия : учеб. / В. П. Бычков. — 2-е изд. — Москва : Инфра-М, 2017. — 404 с.
2. Горев, А. Э. Грузовые перевозки : учебник / А. Э. Горев. — Москва : Academia, 2013. — 298 с.
3. Тхаркахова, И. Г. Формирование затрат на транспортные услуги, факторы, влияющие на себестоимость перевозок / И. Г. Тхаркахова, Д. И. Понокова // Вестник Адыгейского государственного университета. Серия 5: Экономика. — 2018. — № 3. — С. 259—267.

Analysis and management of costs and cost of products (services)

Costs, expenses, and expenditures are the most important characteristics of any organization's economic activity. Since resources are converted into costs, expenses, and expenditures only in connection with the activities of the enterprise, it is important to establish a correspondence between these indicators.

Keywords: *cost price, cost management, transport services, freight.*



Жбанкова Ксения Валерьевна — студентка Костанайского филиала Челябинского государственного университета, Костанай, Республика Казахстан;

Байкова Елена Ивановна — старший преподаватель кафедры экономики Костанайского филиала Челябинского государственного университета, Костанай, Республика Казахстан.

УДК 338.3

А. Н. Жигарь

О совершенствовании процессов организации производства на основе управленческого консультирования

В статье рассматриваются аспекты совершенствования процессов организации производства на основе управленческого консалтинга. Обозначаются задачи и проблемы организации производственных процессов на предприятии, которые разрешаются с помощью консалтинговых услуг. Даются рекомендации по повышению эффективности управленческого консультирования в организации производства.

Ключевые слова: *организация производства, управленческое консультирование, консалтинг, консультационная деятельность, консультационная услуга, эффективность.*

Деятельность хозяйственных субъектов в рыночной экономике актуализирует потребность в получении консалтинговых услуг как одного

из способов совершенствования процессов организации производства и формирования здоровой конкурентной среды в бизнесе. Предприятия обращаются к консультантам, чтобы те помогли им сделать производство более прибыльным за счет снижения затрат и увеличения доходов.

Задачами организации производственных процессов являются: 1) координация факторов производства, к которым относятся сырье, труд и капитал; 2) выполнение трудовыми коллективами производственного плана; 3) производство продукции приемлемого качества.

Смысл организации производства состоит в упорядочении взаимосвязи различных уровней производства, укреплении связующих звеньев и интересов участников технологического процесса. Для успешной организации производства на предприятии необходимы следующие виды деятельности: 1) совершенствование структуры предприятия; 2) составление плана производственного процесса; 3) сочетание составных частей производственного цикла; 4) повышение эффективности использования производственных ресурсов; 5) формирование режима труда и графиков участников производства.

Управленческое консультирование в сфере организации производства состоит в оптимизации деятельности предприятия для увеличения результата выполнения производственного задания с наименьшими потерями времени и ресурсов. Консультанты предлагают заказчикам рекомендации, которые дают возможность предприятиям всесторонне усовершенствовать технологический процесс, снизить затраты, стимулировать рост производительности труда, улучшить качество продукции, повысить рентабельность, сформировать организационную устойчивость на рынке. Консалтинговые услуги в организации производства необходимы для того, чтобы компании могли осуществить необходимые изменения, повысить эффективность процессов управления рисками, добиться устойчивого развития, что приведет к увеличению реальной ценности фирмы на рынке.

С помощью консалтинга в производственной сфере возможно решать широкий спектр проблем, основными из которых являются: 1) простаивание или перегрузка производственных мощностей; 2) большая длительность технологического цикла; 3) систематические конфликтные ситуации между производством и сектором продаж; 4) потеря клиентов вследствие сбоев с выполнением заказов; 5) затоваривание складов невостребованной продукцией [2].

Консультирование по процессам организации производства начинается с исследования и анализа деятельности на наличие проблем. Чтобы обосновывать проблемы, имеющиеся в организации производственных процессов, эксперт обязан обладать запасом времени и профессиональными знаниями [1]. Затем специалисты консалтинговой организации

разрабатывают варианты разрешения противоречий для оказания помощи производственникам. Консультант должен оперативно выявлять проблемы производства, составлять план действий и разрабатывать проект, необходимый для устранения ошибок и урегулирования дисбаланса. Реализация мероприятий консалтингового проекта по внедрению изменений должна осуществляться совместно с клиентом. Результат от консалтинговой деятельности возможен разный, и здесь многое зависит от действий руководителя организации заказчика по выбору вариантов, предложенных консультантами.

Для достижения эффективности консультирования в производственной организации необходимо, чтобы данная услуга имела свойство гибкости и легко подстраивалась под современные ситуации. Консалтинговые услуги должны стать более совершенными, использовать современные информационные ресурсы, чтобы справляться с необходимостью конкурировать среди различных консультационных компаний.

Существует определенная проблема оценки эффективности консалтинговой деятельности в производственной сфере. Она состоит в том, что невозможно быстро оценить результат консультационной услуги, так как итог ее предоставления виден не сразу. Для того чтобы результаты консультационного проекта были видимыми, измеримы и проявились как можно раньше, рекомендуется предполагаемый эффект оценивать в конкретных показателях уровня качества продукции, производственной мощности, прибыльности и рентабельности компании.

Список литературы

1. Лисаченко, П. Е. Управленческое консультирование в России: специфика становления и перспективы развития / П. Е. Лисаченко // Концепт. — 2018. — № 8. — URL: <http://e-koncept.ru/2018/184043.htm> (дата обращения: 20.03.2020).
2. Щеголькова, А. Н. Возможности консалтинга в производственной сфере / А. Н. Щеголькова. — URL: <https://adandzo.com/articles/vozmozhnosti-konsaltinga-v-proizvodstvennoj-sfere> (дата обращения: 28.03.2020).



A.N. Zhigar'

On improvement processes of organization of production based on management consulting

The article deals with the aspects of improving the processes of production organization based on management consulting. The tasks and

problems of the organization of production processes at the enterprise that are solved with the help of consulting services are identified. Recommendations are given to improve the effectiveness of management consulting in the organization of production.

Keywords: *production organization, management consulting, consulting, consulting activity, consulting service, efficiency.*



Жигарь Александра Николаевна — студент Московского государственного технического университета им. Н. Э. Баумана (НИУ), Москва, Россия.

УДК 35.088.7

А. А. Зайцева, В. А. Гришук

Роль государственной службы в глазах современной молодежи

В статье приведена статистика отношения молодежи к государственной службе. Рассмотрены основные причины, которые отталкивают молодых людей при выборе профессии чиновника.

Ключевые слова: *государственная служба, статистика, данные, молодежь, занятость.*

Современное общество динамически развивается. Стремительно появляются новые технологии, которые нуждаются в новых людях и профессиях. Вместе с тем появляются новые сферы деятельности, которые требуют правового регулирования. Эту функцию выполняет государственный служащий — профессия, которая позволяет быть не только юридически подкованным, но и позволяет продвигаться по карьерной лестнице. К сожалению, на сегодняшний день она снижает интерес у молодежи.

Для начала необходимо понять, что подразумевается под термином «государственная служба». В. Д. Граждан в учебном пособии определяет государственную службу как «объективный процесс регулирования (упорядочения) административной (аппаратной) деятельности государства». Также он дает определение объекта государственной службы — это государственное управление, государство как таковое, частью которого она является. А ее предметом служит деятельность государственных гражданских служащих, объективные законы и принципы государственного административного (аппаратного) управления [2].

В то же время есть правовое определение государственной службы, которое содержится в Федеральном законе «О государственной гражданской службе Российской Федерации» от 27.07.2004 № 79-ФЗ: «Государственная гражданская служба РФ — вид государственной службы, представляющей собой профессиональную служебную деятельность граждан РФ на должностях государственной гражданской службы РФ по обеспечению исполнения полномочий федеральных государственных органов, государственных органов субъектов РФ, лиц, замещающих государственные должности РФ, и лиц, замещающих государственные должности субъектов РФ» [1].

Таким образом, государственная служба РФ — это профессиональная служебная деятельность граждан, которая обеспечивает процесс регулирования административной деятельности государства. Это перспективная профессия, которая обеспечивает карьерный рост, льготы от государства и уверенность в собственном будущем.

Однако сейчас значимость профессии как «государственный служащий» падает. Журнал «Огонёк» [3] в 2004 г. проводил исследование среди 700 чиновников моложе 35 лет, которые проходили обучение в московских вузах и пошли по работать специальности. Результаты опроса состоят из: 86 % опрошенных, которые устроились на работу по рекомендации или помощи знакомых, 13 % пришли добровольно, без сопроводительных документов. И только 5 % от общего числа получили место через службу занятости или по заявке, полученной вузом на своего выпускника. Опрошенные перемещались по карьерной лестнице с момента поступления на службу всего один раз, они не видели перспектив и роста в будущем, поэтому многие покинули пост. Высокие должности занимали люди старшего возраста, и этот факт «отпугивал» молодое поколение.

В 2012 г. ситуация несколько меняется. По данным Всероссийского центра общественного мнения, трудиться в государственных структурах хочет каждый 5 россиянин. Молодежь в этом списке имеет самый большой процент — 35 % [4]. Такие данные объясняет российский государственный деятель Алексей Захаров: «Чем хуже экономическая ситуация, тем больше желающих перейти на госслужбу. Людей в данном случае привлекает стабильность и уверенность в завтрашнем дне». Именно в 2012 г. Россию затрагивает мировой экономический кризис 2012—2013 гг. Население лишается работы методом сокращения и чтобы выжить устраивается именно в государственные учреждения, где экономическая стабильность относительно сохраняется.

В 2018 г. газета «Известия» публикует статью, в которой упоминается доклад Министерства Труда РФ о занятости населения [5]. Они планировали привлечь молодые кадры в государственную службу,

20 % из которых должны быть выпускниками вузов. Это объяснялось тем, что стране нужны молодые взгляды, новые идеи и новые подходы. Член центрального совета Ассоциации студентов и студенческих объединений России Иван Пальцев говорит о том, что молодежь с устойчивой жизненной позицией зачастую оказывается в госслужбе, однако для них наиболее интересными считается Росмолодежь, Министерство образования и аналогичные региональные структуры.

Какая же тенденция на сегодняшний день? В 2019 г. портал HeadHunter по просьбе газеты «Ведомости» опросил 735 соискателей в возрасте 14—22 лет. 41 % опрошенных хотели бы работать в частной организации, а именно в международной корпорации, чтобы была возможность уехать за границу. 17 % респондентов ответили рекрутинговому порталу, что мечтают быть фрилансерами, а 14 % — иметь свой бизнес. Наименьшее число опрошенных — 5 % хотели бы работать в образовательных учреждениях и некоммерческих организациях. И только 19 % от общего числа будущую работу рассматривают в государственной структуре [6].

Каковы причины такой статистики? Каждый второй соискатель уверен в бюрократической волоките — 54 % опрошенных. Высокие показатели занимают такие критерии, как стресс и низкая зарплата — 42 % респондентов. Реальная картина действительно соответствует ожиданиям молодежи — разрыв между чиновниками низшего и высокого ранга составляет около 27 %.

Нежелание молодежи работать в государственной структуре связано и с различными ограничениями. Например, государственный служащий обязан отчитываться о своих доходах, предоставлять данные об имуществе и банковских счетах, а также получать разрешение на выезд за границу (между тем список стран с каждым годом сужается). Большинство молодых людей не хотят долго расти по карьерной лестнице. Чиновник, только что заступивший на службу, получает гораздо меньше, чем работник торговли или предоставления услуг.

Таким образом, государству необходимо пересмотреть подход к заинтересованности молодых кадров на должности государственной службы. Современное поколение прогрессирует и несет в себе инновационные идеи для стратегического управления, однако оно не видит поддержки со стороны государства. Для того чтобы молодежь захотела работать и получать новые классные чины, она должна чувствовать, что в ней искренне нуждаются.

Список литературы

1. О государственной гражданской службе Российской Федерации : Федер. закон от 27.07.2004 № 79-ФЗ (послед. ред.). — URL: http://www.consultant.ru/document/cons_doc_LAW_48601 (дата обращения: 18.12.2019).
2. Граждан, В. Д. Государственная гражданская служба : учеб. пособие / В. Д. Граждан — 2-е изд., перераб. и доп. — Москва : КНОРУС, 2007. — 496 с.
3. У молодежи новая мода — госслужба // Огонёк. — № 43 — 2004. — С. 13. — URL: <https://fadm.gov.ru> (дата обращения: 18.12.2019).
4. Почему 35 % российской молодежи стремится в чиновники. — URL: <https://online812.ru/2012/05/22/007/> (дата обращения 19.12.2019).
5. Ивушкина, А. На госслужбу позовут молодежь / А. Ивушкина. — URL: <https://iz.ru/738719/anna-ivushkina/na-gossluzhbu-pozovut-molodezh> (дата обращения: 18.12.2019).
6. «Служить бы рад»? Почему молодежь не хочет идти на госслужбу. — URL: <https://zen.yandex.ru/media/samolet/slujit-by-rad-pochemu-molodej-ne-hochet-idi-na-gosslujbu-5d1b7632b96ef500ae2524c3> (дата обращения: 18.12.2019).

////////////////////////////////////
А.А. Zaytseva, V.A. Grischuk

The role of public service in the eyes of modern youth

The article presents statistics attitude of youth to public service. The main reasons that push young people in choosing an official profession.

Keywords: *public service, statistics, information, youth employment.*

////////////////////////////////////

Зайцева Анна Александровна — студентка Челябинского государственного университета, Челябинск, Россия;

Гришук Владимир Андреевич — кандидат педагогических наук, доцент Челябинского государственного университета, Челябинск, Россия.

Транспортная логистика Южного Урала: проблемы и перспективы

В статье рассмотрены торговые взаимоотношения между Россией и Китаем, а также несовершенство транзитного пути через Челябинскую область. Было предложено усовершенствование логистики Южного Урала посредством внедрения технологии блокчейн. Также были приведены примеры внедрения данной системы в зарубежных компаниях.

Ключевые слова: логистика, товарооборот, грузоперевозки, блокчейн, зарубежные компании, понимание технологии.

С каждым годом товарооборот между Россией и странами Европы и Азии неуклонно растёт. Транспортная логистика развивается и постепенно внедряет новые технологические разработки, которые помогут сократить разного рода издержки. Так как на имеющихся сейчас маршрутах наблюдается и без того большая нагрузка.

Главными торговыми партнёрами России в Европе в 2019 г. были Германия — 7,98 % (от всего внешнеторгового оборота России), Нидерланды — 7,32 %, Беларусь — 5 %, Италия — 3,79 %, Польша — 2,63 %, Великобритания — 2,59 %, Франция — 2,24 %, Финляндия — 2,04 %, Украина — 1,72 % и Бельгия — 1,38 %.

Главными торговыми партнёрами России в Азии в 2019 г. были Китай — 16,64 % (от всего внешнеторгового оборота России), Турция — 3,91 %, Республика Корея — 3,65 %, Япония — 3,05 %, Индия — 1,68 %, Тайвань — 0,79 %, Узбекистан — 0,76 %, Вьетнам — 0,74 %, и Азербайджан — 0,48 % (см. рисунок).

Для увеличения товарооборота с Европой у Китая в приоритете с мая 2019 г. проект — Шелковый путь, который обходит Россию стороной, через Казахстан, выстраивая новый путь. Это происходит в связи с санкциями, введёнными в 2014 г. Европейским союзом. Хотя китайские власти не поддерживают экономические санкции против России, но бизнес в этой стране, причем крупный, ориентированный на экспорт, не хочет иметь дело с российскими партнерами, опасаясь санкций в свою сторону.

Но России не выгодно, чтобы был реализован проект новый Шелковый путь. Так как исторически он проходил через Южный Урал, а дальше в Европу, и, соответственно, уже все торговые маршруты давно известны [1].



Рис. 1. Доля азиатских торговых партнёров России в 2019 г. в общем числе

Южный Урал, в частности Челябинская область, расположен в выгодном географическом расположении на стыке Европы и Азии. На данной территории находятся такие важные транспортные коридоры, как: Транссибирская магистраль, имеющая южное ответвление с направлением на Казахстан и федеральные автотрассы М-5, М-36, М-51.

Несмотря на удобство маршрута через Россию, Китай опасается санкций от США и Европейского Союза. Поэтому азиатским странам легче воспользоваться обходным путём: по морям или по суше (другие страны). Почему не пользуется спросом транзит через Россию в Европу? Существует множество препятствий, в виду которых азиатские страны идут в обход. К ним относятся:

- 1) низкий уровень развития инфраструктуры;
- 2) отсутствие прозрачности в отслеживании грузов, возможная пропалжа;
- 3) частичное внедрение транспортно-логистических технологий.

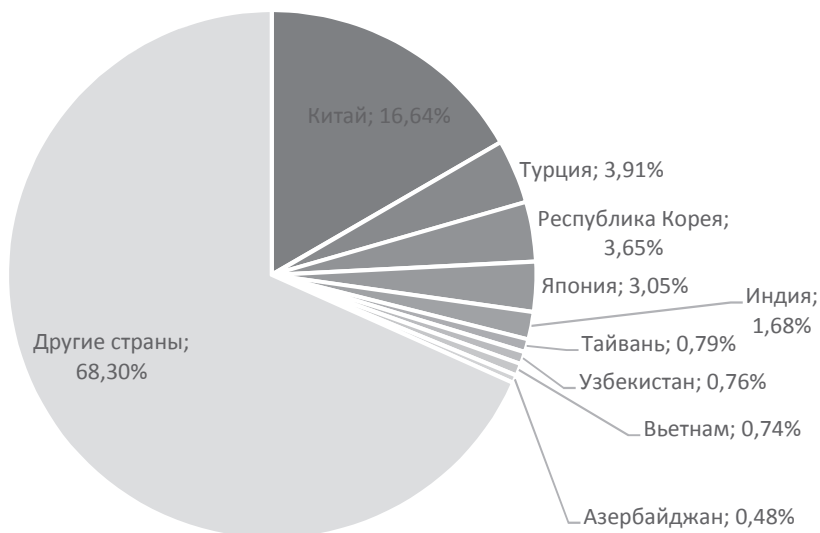
Повысить уровень инфраструктуры и решение остальных проблем возможно с глубоким внедрением набирающих известность и популярность технологий и разработок. Но для внедрений необходимы инвестиции либо со стороны государства, либо от частных лиц или организаций.

Однако для инвестирования в инфраструктуру Челябинской области инвесторам необходимо знать перспективы развития и непосредственно окупаемость вложенных средств, причём не в долгосрочном периоде.

В настоящее время мировая экономика находится в состоянии кризиса и потому инвесторы не рискуют вкладывать свои средства в проекты, в которых есть различные нюансы или же неполнота самого проекта.

Но несмотря на мировой кризис люди, занимающиеся в IT-сфере, разрабатывают новые программы и совершенствуют уже известные или же изменяют их под определённую деятельность. Например, применение технологии блокчейн в логистической сфере.

О технологии отдельно мало что известно, в основном ассоциируется с криптовалютой Биткоин, базой которой и является система. Создание и развитие блокчейна происходило в период в 2007—2009 гг. Данная технология представляет собой выстроенную по определённым правилам непрерывную последовательность цепочек блоков. Копии этих цепочки хранятся на распределённом реестре базы данных, то есть не имеют общего сервера и хранятся на каждом устройстве (персональном компьютере) участника данной системы [3].

Но в чём особенность технологии блокчейн применительно к логистике? Для начала обратимся к отдельным преимуществам этой системы, которыми можно усовершенствовать логистическую систему, а именно:

1. Информация хранится не у одного человека, а копируется всем участникам системы.
2. Обмануть систему невозможно, так как в каждой последующем блоке присутствует информация о всех предыдущих.
3. Каждый участник имеет возможность увидеть всю необходимую информацию о любой цепочке блоков, в которой он принимал участие.

Последний пункт даёт понятие о принципе прозрачности в блокчейне, чего не хватает многим российским логистическим компаниям. И в частности благодаря этому фактору Россия, а именно Челябинская область, станет более конкурентоспособной на фоне других стран.

Почему многие крупные логистические фирмы и компании начали говорить о применении технологии блокчейн к своей деятельности? Цепочки поставок таких компаний постоянно усложняются в связи с большой обработкой информации по транспортировке и передачи её другим сторонам, участвующим в данном процессе. Но также требования людей со временем только растут, и, чтобы клиенты не обращались к другим компаниям, необходимо искать новые каналы связи с потребителями. Блокчейн как раз та технология, которая может решить данные проблемы.

Однако пользуются данной системой лишь единицы, часть остальных только собирает и анализирует информацию о внедрении данной технологии применительно в своей организации. Поскольку в России

ещё идёт разработка законопроекта о блокчейн-системах, приведём пример зарубежных компаний, которые уже пользуются данной технологией:

1. Платформа TradeLens — совместный проект датской компании Maersk, специализирующейся на морских грузовых перевозках и IT-гиганта IBM является одним из самых показательных примеров применения блокчейн в логистике. В время тестирования платформы получилось: вести необходимый документооборот, автоматизировать бизнес-процессы посредством смарт-контрактов (программа, которая отслеживает и обеспечивает исполнение обязательств), а также отслеживать различные физические показатели (вес груза). Во время тестирования транзитное время перевозок в США сократилось до 40 %, что значительно сократило расходы.
2. Проект IBM Food Trust — облачное решение, основанное на IBM Blockchain. Так как этот проект ориентирован на крупные продуктовые сети, то информации представлялась по происхождению продукции, информации о местоположении во время транспортировки и т. д. В ходе тестирования было выявлено сокращение расходов на 80 % благодаря использования блокчейна.
3. Компания Everledger разработала проект для регистрации информации об алмазах на блокчейн. Данная организация практически создаёт копию физического объекта в системе блокчейн. В базе данных хранится вся информация о более 1 миллионе алмазов, что очень удобно для производителей, распространителей и потребителей.
4. Стартап Provenance — проект отслеживания продуктов питания от производителя до конечного потребителя. Благодаря блокчейну, поставки стали более прозрачными, и их стало проще отслеживать. В результате внедрения данного проекта каждый товар получил «цифровой паспорт», что позволило сократить риски, повысить доверие покупателей и повысить эффективность бизнеса, а также вся необходимая информация стала доступна на мобильных устройствах участников.
5. Сингапурская компания Yojee разработала логистическую блокчейн-платформу с искусственным интеллектом. Платформа позволяет грузоперевозчикам отслеживать состояние заказов в режиме реального времени, помогает формировать счета, а искусственный интеллект полностью заменяет диспетчера и автоматически распределяет заказы между водителями.

Благодаря платформе, в основе которой лежит блокчейн, срок выполнения заказа сократился от 2—3 дней до 1 дня [2].

По компаниям, которые применяют блокчейн, и платформами, основанными на нём же, видно насколько выгодно внедрять данную технологию. Относительно к Челябинской области можно более детально рассмотреть внедрение по 1 и 5-му пункту, так как остальные платформы и компании имеют более узкие направленности. Однако 5-й пункт связан с искусственным интеллектом, который в данное время в России ещё тестируется и так же, как и блокчейн, не регулируется законом.

Но данная технология идёт в разрыве между тем, к чему привыкли и что ожидается в будущем. Большая составляющая часть населения — люди зрелого возраста, которые с недоверием относятся к разработкам типа блокчейн. Но для устранения непонимания системы необходимы такие ресурсы, как человеческие (разъяснение того, что из себя представляет технология) и интернет-ресурсы для наглядности.

После объяснения основных моментов специалисты в транспортной сфере придут к выводу, что применение технологии блокчейн упростит многие логистические операции. В компаниях будут переобучать и сокращать персонал, также необходима будет покупка нового оборудования или смена программного обеспечения.

Список литературы

1. Анисина, Е. Между Европой и Азией / Е. Анисина // Цифровая трансформация бизнеса. — 2018. — № 4. — URL: <https://plus.rbc.ru/news/5bf3d9ca7a8aa91a4c36661a> (дата обращения: 10.02.2020).
2. Новикова, К. Топ-5 блокчейн проектов в сфере логистики / К. Новикова // Digitalforest : блог. — URL: <https://digiforest.io/blog/blockchain-in-logistics> (дата обращения: 19.03.2020).
3. Цихилов, А. Блокчейн: принципы и основы / А. Цихилов. — URL: <https://ekniga.org/reader/222594> (дата обращения: 16.02.2020).



A.A. Zelentsova, V.F. Gorshenin

Transport logistics of the South Urals: problems and prospects

The article considers trade relations between Russia and China, as well as the imperfection of the transit route through the Chelyabinsk region. It was proposed to improve the logistics of the South Urals through the introduction of blockchain technology. Examples were also given of introducing this system in foreign companies.

Keywords: *logistics, turnover, cargo transportation, blockchain, foreign companies, understanding of technology.*

////////////////////////////////////

Зеленцова Алёна Андреевна — студентка Челябинского государственного университета, Челябинск, Россия;

Горшенин Виктор Фёдорович — доцент кафедры менеджмента Челябинского государственного университета, Челябинск, Россия.

УДК 06.77.59

А. С. Иванов, Л. Д. Якимова

Уровень текучести кадров как показатель внутренней социальной ответственности организации

В статье рассмотрен комплекс социальных мероприятий ОАО «РЖД», направленных на эффективное снижение текучести кадров как фактора реализации внутренней социальной ответственности холдинга. Проведено исследование причин отрицательной динамики текучести рабочих кадров в структурном подразделении инфраструктуры ОАО «РЖД» и предложены мероприятия для снижения данного показателя.

Ключевые слова: *кадры, социальная ответственность организации, уровень текучести кадров, управление текучестью кадров, железнодорожный транспорт.*

Снижение показателя текучести персонала является одним из направлений повышения внутренней социальной ответственности организации [4; 5]. Исследуемая организация (дистанция пути) занимается комплексным контролем технического состояния железнодорожного пути с помощью средств дефектоскопии и путевого измерения, текущим содержанием и планово-предупредительными ремонтами на всем для нее установленном протяжении пути, а также всех его устройств и искусственных сооружений. На дистанцию пути распространяются все действующие документы, положения и нормативы ОАО «РЖД», потому что она является его структурным подразделением. В ОАО «РЖД» в последние годы осуществляется комплекс социальных мероприятий, направленных на эффективное снижение текучести кадров [1]: система стипендий и грантов для стимулирования молодежи на выбор профессии железнодорожника; системы соперничества трудовых коллективов и сотрудников; ипотечное кредитование для приобретения жилья; система поощрения сотрудников корпоративными видами наград, а также представление сотрудников к награждению государственными наградами; осуществление корпоративных молодежных

социальных проектов; регулярная индексация заработной платы; система компенсаций оплаты проезда к месту работы на городском транспорте, санаторно-курортного лечения, летнего отдыха детей; программы пропаганды физической культуры и спорта среди сотрудников и детей.

Среднесписочная численность персонала дистанции пути на конец 2019 г. составила 495 человек. Коэффициент текучести кадров в данной организации на конец 2019 г. имеет тенденцию к увеличению и составляет 9 %. Для организации, обеспечивающей безопасность движения поездов, это обстоятельство является тревожным сигналом. Для того чтобы произвести подробный анализ причин текучести персонала, применялись следующие методики:

- первый метод — анкета выходного интервью, способная установить точные причины увольнения сотрудника (соответствие работы на предприятии ожиданиям; как давно было принято решение уволиться; выбрать факторы, которые повлияли на решение уволиться; оценить психологический климат в коллективе; что необходимо изменить на рабочем месте; что следует оставить на прежнем уровне на рабочем месте; удовлетворяла ли оплата труда; отношение руководителя и пр.);
- второй метод — анкета по оценке факторов мотивации Макса Ландсберга [3], позволяющая узнать итоговую оценку уровня удовлетворенности и вес каждого фактора;
- третий метод — анкета В. В. Травина, М. И. Магуры, М. Б. Курбатовой — мотивационный потенциал работы [2].

В результате использования первого метода было опрошено 25 представителей рабочих профессий. Можно сделать выводы о том, что основным фактором, повлиявшим на решение уволиться состояние бытовых условий, на втором месте находится перенапряжение на рабочем месте (стресс, усталость), на третьем — тяжелые условия труда. Психологический климат в коллективе не на высоком уровне. Среди необходимых изменений на рабочем месте находятся бытовые условия и заработная плата. Все опрошенные выразили желание оставить на прежнем уровне продолжительность рабочего дня и график работы. По поводу удовлетворённости оплатой труда большинство отметили, что хотелось бы получать большой оклад и небольшие премиальные. Отношение руководителя к подчинённым большинство охарактеризовали тем, что руководство совсем не помогало в работе.

В результате второго анкетирования выявлено, что наиболее значимыми являются следующие факторы: условия и содержание труда.

В результате применения третьего метода весовые значения факторов по семибалльной шкале (1 — наименьшая, 7 — наибольшая оценка) получились такие: значимость работы — 7; законченность работы — 6;

разнообразие работы — 4; целостность, самостоятельность — 4; обратная связь — 3. Средний мотивационный потенциал составил 68 единиц при нормальном значении 130 единиц. Можно сделать вывод о том, что сотрудники желают давать больше обратной связи о работе, условиях труда и взаимоотношениях в коллективе.

Способы снижения уровня текучести рабочих кадров, необходимо выбирать и внедрять с учётом получения мнения персонала обо всех аспектах рабочего процесса. В рассматриваемой железнодорожной организации целесообразно реализовать следующие мероприятия:

- снизить у рабочих кадров уровень стресса и улучшить социально-психологический климат посредством проведения еженедельных коллективных неформальных мероприятий;
- улучшить бытовые условия, создать нормальные условия отдыха рабочих кадров через оборудование столового места в табельном помещении;
- организовать для рабочих кадров процедуру обратной связи о работе, условиях труда и взаимоотношениях в коллективе.

Список литературы

1. Годовые отчёты ОАО «РЖД». — URL: http://ir.rzd.ru/static/public/ru?STRUCTURE_ID=32 (дата обращения: 23.03.2020).
2. Травин, В. В. Мотивационный менеджмент: модуль III: учеб.-практ. пособие (Модульная программа «Руководитель XXI века») / В. В. Травин, М. И. Магура, М. Б. Курбатова. — Москва : Дело (РАНХиГС), 2016. — 146 с.
3. Якуба, В. Четыре инструмента, чтобы измерить и скорректировать мотивацию персонала / В. Якуба // Директор по персоналу. — 2019. — № 2. — URL: <https://e.hr-director.ru/700792> (дата обращения: 12.02.2020).
4. Яркова, С. А. Анализ формирования имиджа организации-работодателя на рынке труда как фактора привлечения потенциальных работников / С. А. Яркова, Ю. Д. Романцова, Л. Д. Якимова, А. А. Малахова // Наука Красноярья. — 2018. — Т. 7, № 2. — С. 7—25.
5. Якимова, Л. Д. Особенности процессов управления персоналом в ОАО «РЖД» / Л. Д. Якимова, Д. Н. Биба // Инновационные технологии на железнодорожном транспорте : тр. XXI Межвуз. науч.-практ. конф. КРИЖТ ИрГУПС. — Иркутск, 2017. — С. 176—180.

Currency level of the personnel as an indicator of the internal social responsibility of the organization

The article considers the complex of social events of Russian Railways aimed at effectively reducing staff turnover as a factor in the holding's internal social responsibility. The study of the reasons for the negative dynamics of the turnover of workers in the structural unit of the infrastructure of JSC "Russian Railways" and proposed measures to reduce this indicator.

Keywords: *personnel, social responsibility of the organization, staff turnover rate, personnel turnover management, railway transport.*

////////////////////////////////////

Иванов Александр Сергеевич — студент Красноярского института железнодорожного транспорта — филиала Иркутского государственного университета путей сообщения, Красноярск, Россия;

Якимова Любовь Дмитриевна — кандидат технических наук, доцент Красноярского института железнодорожного транспорта — филиала Иркутского государственного университета путей сообщения, Красноярск, Россия.

УДК 658.5

Ж. Ж. Изтелеуова, Г. В. Панина, Е. И. Байкова

Основные методы оценки стратегического потенциала предприятия

В статье обозначена роль оценки стратегического потенциала предприятия, отражена его сущность. Представлены методы и инструменты оценки стратегического потенциала, обосновано использование наиболее важных, позволяющих в полной мере выявить и дать оценку имеющемуся потенциалу предприятия для разработки стратегических целей и задач.

Ключевые слова: *стратегический потенциал, оценка стратегического потенциала, SWOT-анализ, внешняя и внутренняя среда.*

В современных условиях развития экономики, обеспеченной высоким уровнем конкуренции, а также стремительными изменениями

рыночной среды, основной задачей предприятия становится сосредоточение внимания не только на состоянии внутренней среды, но и разработке стратегии поведения, которая позволяла бы адаптироваться к происходящим изменениям, для этого необходима оценка стратегического потенциала предприятия.

Понятие «стратегический потенциал» достаточно широко представлено в научных трудах, но в целом, стратегический потенциал можно охарактеризовать, как совокупность имеющихся ресурсов и способностей предприятия, которые обеспечат ему устойчивые конкурентные преимущества [4].

Оценка стратегического потенциала предприятия является исходным этапом стратегического планирования. Исследования показывают, что для оценки стратегического потенциала имеется множество методов, но единого алгоритма осуществления этой оценки не существует [6].

Как правило, стратегический потенциал оценивается на основе результатов анализа внутренней среды.

Для всесторонней оценки стратегического потенциала можно использовать различные методики и показатели, основное правило, выбрать те показатели, которые в полной мере охарактеризуют стратегический потенциал по качественным и количественным критериям [1].

Диагностика стратегического потенциала включает следующие методы: ситуационный анализ, кластерный анализ, экспертизу, экономико-математическое моделирование, факторный анализ, бенчмаркинг, анализ гибкости и другие [7].

Цель анализа является основой для выбора того или иного метода. На выбор метода также влияет скорость проведения диагностики, опыт прошлого периода функционирования предприятия и другие аспекты.

Также особенностью оценки стратегического потенциала является выбор в основном качественных методов, так как стратегическое планирование является рекомендательным и, как правило, прогнозирует поведение предприятия на рынке в долгосрочной перспективе, без обозначения каких-либо конкретных показателей.

В целом для оценки стратегического потенциала предприятия могут быть использованы следующие методы: SWOT-анализ, PEST-анализ, GAP-анализ, матрица BCG, пять сил конкуренции М. Портера, SPACE-анализ и другие [3].

Остановимся на рассмотрении некоторых из них.

Одним из способов выработки стратегии развития предприятия является метод SWOT-анализа. SWOT-анализ — метод стратегического планирования, используемый для оценки факторов и явлений, влияющих на проект или предприятие. Все факторы делятся на четыре

категории: сильные стороны, слабые стороны, возможности и угрозы. Метод включает определение цели проекта и выявление внутренних и внешних факторов, способствующих её достижению или осложняющих его.

На основании SWOT-анализа разрабатывается стратегия функционирования предприятия, учитывающая слабые стороны и угрозы, для использования сильных сторон и возможностей развития [2].

К методам портфельного анализа можно отнести матрицу BCG. Метод основан на расчете двух показателей: относительная доля рынка и темп роста. Эти критерии лежат в основе построения матрицы выбора стратегии. Анализ необходим для оценки сбалансированности портфеля товаров [4].

В стратегической модели Мак-Кинси, в матрице выбора стратегии, используется показатель конкурентоспособности и оценки привлекательности рынка. Проводится интегральная оценка привлекательности рынка, которая сводится к описанию благоприятных возможностей и угроз, с которыми может столкнуться предприятие [5].

Данные методы помогают провести анализ внешней и внутренней среды и на основе результатов исследования разработать стратегию развития предприятия.

По нашему мнению, для полной оценки стратегического потенциала необходимо использовать комплекс методов, потому что каждый из них в той или иной степени дает более полное представление о различных направлениях деятельности предприятия.

Список литературы

1. Артамонов, Б. В. Стратегический потенциал предприятия и его основные составляющие / Б. В. Артамонов // Научный вестник МГТУ ГА. — 2014. — № 202. — С. 5—9.
2. Боумэн, К. Основы стратегического менеджмента / К. Боумэн ; пер. с англ. под ред. Л. Г. Зайцева, М. И. Соколовой. — Москва : Банки и биржи : Юнити, 2012. — 178 с.
3. Ермичева, Е. П. Оценка и отбор стратегических альтернатив / Е. П. Ермичева // Вестник СГСЭУ. — 2016. — № 1(25). — С.49-53.
4. Литвак, Б. Г. Стратегический менеджмент : учеб. для бакалавров / Б. Г. Литвак. — Москва : Юрайт, 2013. — С. 87
5. Марочная, В. Д. Стратегический менеджмент : курс лекций / В. Д. Марочная, С. А. Кузнецова. — Новосибирск : Сиб. соглашение, 2016. — 288 с.
6. Петров, А. Н. Стратегический менеджмент : учебник / А. Н. Петров. — Санкт-Петербург : Питер, 2015. — 496 с.

7. Чичканов, В. П., Анализ подходов к определению стратегического потенциала предприятия / В. П. Чичканов, А. Ю. Царикаев // Теория и практика общественного развития. — 2015. — № 11. — С. 17—21.

////////////////////////////////////
Zh.Zh. Izteleuova, G.V. Panina, E.I. Baykova

Basic methods for evaluating an enterprise's strategic capacity

The article outlines the role of assessing the strategic potential of an enterprise, and reflects its essence. Methods and tools for assessing strategic potential are presented, the use of the most important ones, which make it possible to fully identify the assessment of the existing potential of the enterprise for the development of strategic goals and objectives, is justified.

Keywords: *strategic potential, strategic potential assessment, SWOT analysis, external and internal environment.*

////////////////////////////////////

Изтелеуова Жанель Жумасаевна — студентка Костанайского филиала Челябинского государственного университета, Костанай, Республика Казахстан;

Панина Галина Викторовна — кандидат экономических наук, доцент кафедры экономики Костанайского филиала Челябинского государственного университета, Костанай, Республика Казахстан;

Байкова Елена Ивановна — старший преподаватель кафедры экономики Костанайского филиала Челябинского государственного университета, Костанай, Республика Казахстан.

УДК 330.341.1

М. А. Камалутдинов, В. Ф. Злоказов

Пути стимулирования разработки и внедрения инноваций на предприятиях в России

В статье рассматривается положение России в международном рейтинге по показателям развития и внедрения инновационных решений. Предлагается способ повышения Глобального инновационного индекса за счет интеграции мер, уже используемых государством, но по другим направлениям.

Ключевые слова: *внедрение инноваций, глобальный инновационный индекс, инновации, инновационная деятельность.*

В цифровой век, когда поток информации, особенно в бизнес-процессах, становится все быстрее, важно не просто успевать адаптироваться, но и предлагать ранее не используемые новшества. Именно те организации, которые могут быстро адаптироваться и способны постоянно повышать эффективность производства, улучшать качество и уникальность продукции, являются наиболее конкурентно способными на рынке. Поэтому для отдельных предприятий в частности и для всей страны в целом очень важен уровень разработки и внедрения инноваций.

Для определения уровня инновационного развития страны с 2007 г. составляется специальный Глобальный инновационный индекс. Его проводит консорциум Корнельского университета (США), Школы бизнеса INSEAD (Франция) и Всемирной организации интеллектуальной собственности. ГИИ-2019 сформирован на основе 80 показателей, объединенных в семь групп, по 129 странам. Итоговый рейтинг рассчитывается как среднее двух субиндексов — ресурсов инноваций (институты, человеческий капитал и наука, инфраструктура, развитие внутреннего рынка и бизнеса) и результатов инноваций (прогресс технологий и экономики знаний, развитие креативной деятельности)[5].

Согласно данному индексу, Россия в период с 2015 по 2019 г. находилась на 43—48 позиции в общем списке из примерно 129 стран. При этом самым лучшим элементом инновационного индекса для России в 2018—2019 гг. стал уровень инноваций в сфере человеческого капитала и науки (23 место) [5]. Несмотря на это, общее положение РФ в мире по уровню инновационного развития свидетельствует о необходимости интенсивного продвижения в этом направлении.

Удельный вес предприятий, осуществляющих организационные инновации, в общем числе обследуемых в России с 2013 по 2018 г. сократился с 9,7 до 9,6 %, согласно данным исследования Высшей школы экономики[5]. Причиной такого отношения к инновациям в отечественных организациях может служить их неэффективность в краткосрочном периоде. В последние десятилетия рынок в РФ достаточно нестабилен, что вызывает неуверенность у бизнеса в долгосрочной перспективе. Из этого следует, что инвестирование в развитие инноваций на предприятии является достаточно рискованным шагом. Такие инвестиции чаще приносят убытки, а инновации так и не успеют реализоваться.

Еще одним фактором, сдерживающим развитие инноваций, является инертность сложившейся системы. Коллективы, которые давно работают по отлаженной схеме, категорически противятся изменениям. Из-

менение привычной среды всегда приносит дополнительные сложности на первых этапах, и люди не всегда понимают, что это в дальнейшем позволит оптимизировать рабочий процесс. Здесь уже задача ложится на плечи руководителей предприятия: объяснить значимость изменений и мотивировать персонал на их внедрение.

Государственная инновационная политика создает специальные условия для формирования инновационного рынка приоритетно важных технологий. К базовым формам стимулирования инновационной деятельности относят следующие меры:

- освобождение организаций, разрабатывающих критически важные технологии, от НДС и других налогов на все виды работ;
- особый кредитный механизм процентной ставки, который предусмотрен для особо опасных производств, территорий, поврежденных в результате аварий или зон экологического бедствия [4];
- специальный механизм ускоренной амортизации при реализации проектов в рамках приоритетных инновационных проектов страны;
- проведение государственной регистрации приоритетных инновационных проектов и пр. [2]

Следует отметить, что приоритетные направления развития инноваций в России были четко обозначены в рамках множества постановлений Правительства РФ. Одним из основных является утвержденная в 2018 г. программа «Цифровая экономика Российской Федерации», которая включает в себя такие направления для развития, как:

- большие данные;
- нейротехнологии и искусственный интеллект;
- системы распределенного реестра;
- квантовые технологии;
- новые производственные технологии;
- промышленный интернет;
- компоненты робототехники и сенсорики;
- технологии беспроводной связи;
- технологии виртуальной и дополненной реальностей [1].

Несмотря на все меры, которые предпринимает государство уровень развития инноваций в России находится на отстающих позициях в вышеупомянутом рейтинге. Дело в том, что инновации, поддерживаемые государством, исходят преимущественно от крупного бизнеса. Применение таких инноваций редко входит в оборот пользования меньшими субъектами рынка. Из этого вытекает возможное решение проблемы: необходимо привлечь малый и средний бизнес к развитию инноваций.

Средством решения могут послужить инновационные мегакластеры. Подобные образования функционируют в стране уже несколько

лет, принося определенные результаты [3]. Они помогают взаимодействовать крупному бизнесу и разработчикам инновационных решений как других крупных предприятий, так и специализированных. Но доля среднего, а тем более малого бизнеса в этих кластерах крайне незначительна. Государству необходимо привлечь малые и средние предприятия для участия в инновационных мегакластерах, используя те же меры, которые были описаны выше: льготное налогообложение, специальные ставки по кредитам и пр. Чтобы участники, принесшие и успешно реализовавшие инновации на своем предприятии, стремились делиться опытом и развиваться дальше.

За счет среднего и малого бизнеса само количество предлагаемых идей должно увеличиться. Взаимодействуя, предприятия смогут найти для себя подходящую технологию, что поспособствует расширению ее внедрения. Разумеется, у малого и среднего бизнеса нет таких финансов, как у крупного, чтобы проводить глобальные исследования и разработку инноваций. Однако количество обязательно перейдет в качество, поскольку самые практически применимые и эффективные инновации будут извлекаться из общей массы.

Таким образом, в нашей стране есть потенциал укрепления уровня инновационного развития. Необходимо привлечь к этому процессу не только крупный и специализированный сектор, но и средние, а также даже малые предприятия. Заинтересовав в развитии новшеств большее количество субъектов рынка, мотивирую эти субъекты специальными льготами, а не только возможностью реализовать новую идею, государство сможет добиться повышения глобального инновационного индекса страны, что повысит ее конкурентно способность на мировом рынке.

Список литературы

1. Паспорт национального проекта «Цифровая экономика Российской Федерации» от 4 июня 2019 г. № 7. — URL: <http://www.consultant.ru> (дата обращения: 23.12.2019).
2. Ашмарин, В. В. Государственные рычаги формирования и повышения эффективности инновационной экономики / В. В. Ашмарин, Ю. С. Сизова. — URL : <http://sdo.rea.ru/cde/conference> (дата обращения: 11.03.2020).
3. Мегакластеры на карте инноваций. — URL: <https://cluster.hse.ru/news> (дата обращения: 24.03.2020).
4. Парфенова, М. В. Принципы государственной формы стимулирования инновационной деятельности // Экономика. Инновации. Управление качеством. — 2017. — № 3. — С. 45—48.

5. Фридлянова, С. Ю. Инновации в России: динамика основных показателей / С. Ю. Фридлянова. — URL: <https://issek.hse.ru/news> (дата обращения: 04.04.2020).

М.А. Kamalutdinov, V.F. Zlokazov

Problems of stimulating development and innovation at the enterprises in Russia

The article considers the position of Russia in the international ranking in terms of development and implementation of innovative solutions. A method is proposed for increasing the Global Innovation Index by integrating measures already used by the state, but in other areas.

Keywords: *innovation, global innovation index, innovation, innovation.*

Камалутдинов Максим Артемович — студент Челябинского государственного университета, Челябинск, Россия;

Злоказов Владимир Федорович — кандидат экономических наук, доцент Челябинского государственного университета, Челябинск, Россия.

УДК 004.891.2

М. А. Камалутдинов, С. Г. Камшилов

Перспективы применения искусственного интеллекта в менеджменте

Данная статья рассматривает уровень внедрения искусственного интеллекта в процесс управления на момент 2020 г. Рассматриваются перспективы и возможные опасности развития в данном направлении. Показан пример успешного применения искусственного интеллекта в процессе стратегического менеджмента.

Ключевые слова: *искусственный интеллект, менеджмент, принятие управленческих решений, стратегический менеджмент.*

Искусственный интеллект с каждым годом все меньше воспринимается людьми как объект футуристично-фантастической среды. Если в 1967 г. в статье «Менеджер и идиот» Питер Друкер высказал мнение:

«Компьютер не принимает решений, он только выполняет приказы. Это полный идиот, и в этом лежит его сила. Он заставляет нас думать, задавать критерии. Чем тупее инструмент, тем умнее и проницательнее должен быть его хозяин — а это тупейший инструмент из всех, что у нас были», то на настоящий момент Илон Маск действительно переживает о том, что искусственный интеллект вытеснит человека.

ИИ проникает в разные сферы человеческой деятельности, оптимизируя ряд функций. В число данных сфер уже можно включить управленческую деятельность. Менеджеры многих компаний, о которых будет упомянуто позже, активно используют ИИ для решения рутинных и поддающихся автоматизации процессов, например оценка персонала. Но также решается вопрос о возможном внедрении искусственного интеллекта в процесс принятия стратегических решений, ведь ИИ способен быстрее любого человека обрабатывать так называемые Большие Данные.

Для изучения данного вопроса необходимо разобраться в том, что такое искусственный интеллект. Вот два определения, которые характеризуют текущее восприятие этого термина с разных сторон:

Искусственный интеллект — это направление в информатике и информационных технологиях, задачей которого является воссоздание с помощью вычислительных систем и иных искусственных устройств разумных рассуждений и действий.

Искусственный интеллект — это способность системы правильно интерпретировать внешние данные, извлекать уроки из таких данных и использовать полученные знания для достижения конкретных целей и задач при помощи гибкой адаптации[1].

Таким образом, мы делаем вывод, что это как направление в информатике, целью которого является воссоздание системы суждения, так и сама способность системы рассуждать.

Сфера применения ИИ на момент 2020 г. весьма обширна. Технологии включающие элементы ИИ уже помогают в медицине в борьбе с серьезными заболеваниями на базе суперкомпьютера IBM Watson. Для юриспруденции были созданы аналитические системы Beagle и RAVN Systems. Алгоритмы глубокого машинного обучения помогают обрабатывать большие массивы данных (Big Data) и анализировать предпочтения пользователей, что сейчас активно реализуют сервисы Yandex Data Factory и Semantic Hub. Delloite Analitics Institute и Крибрум делают успешные попытки анализа текучести кадров, прогнозируя, как долго сотрудник будет работать в конкретной компании и как его мотивировать[3]. В 2014 Гонконгский венчурный фонд «Deep Knowledge Ventures» был первым, кто включил в состав своего совета директоров ИИ, задачей которого стала оценка и выставление специального рей-

тинга проектов, рассматриваемых на Комитете по инвестициям. Оценка проектов, при этом, проводится параллельно членами совета директоров и ИИ. При совпадении голосов, проект принимается, если же мнение искусственного интеллекта и директоров не сходятся, то анализируется дополнительная информация. Голосование проводится до тех пор, пока разногласия между машиной и менеджерами не будут исчерпаны [2].

Подобно этому случаю в ближайшем будущем использующий big data искусственный интеллект сможет применяться в корпоративном управлении повсеместно. Однако при глобальном внедрении систем ИИ в процесс стратегического менеджмента необходимо ответить на ряд вопросов:

- Смогут ли искусственный интеллект и человек сосуществовать в пределах одной организации, структурного подразделения, отдела?
- Как далеко может зайти ИИ в процессе управления организацией, не примет ли он решения, отходящие от норм человеческой морали в пользу экономической выгоды?
- Кем будет контролироваться деятельность ИИ, его «прием на работу» и «увольнение»?
- Каковы критерии оценки эффективности ИИ?
- Что случится, когда ИИ превзойдет в интеллекте человека?
- Как контролировать деятельность искусственного интеллекта, когда он превзойдет человеческие возможности мысли?

Многие деятели науки, в том числе и вышеупомянутый Илон Маск, считают, что в обозримом будущем ИИ превзойдет в интеллектуальном развитии человека и с того момента история станет непредсказуемой, поскольку будет невозможно предугадать поведение интеллекта, превосходящего человеческий, а, следовательно, будет невозможно его контролировать[4].

Это значит, что при создании подобной технологии необходимо заранее разработать такие условия внедрения ИИ в процессы деятельности организации, при которых будет гарантия, что последствия не будут критичными как для компании, так и для окружающего общества.

Ник Бостром, Профессор Оксфордского университета, предложил ряд методов контроля ИИ за счет ограничения его способностей. К ним он относит следующие методы:

- изоляционные — помещение ИИ в среду, в которой его деятельность будет ограничена виртуальными (или даже физическими) рамками, не позволяющими ему работать с информацией, выходящей за его прямой функционал.
- стимулирующие — когда у сверхинтеллекта будут строго конвергентные инструментальные причины не причинять вред человеку и обществу своей деятельностью;

- методы задержки развития — ограничение внутренних возможностей ИИ;
- методы «растяжек» — использование систем, которые смогут автоматически фиксировать различные виды нарушений режима изоляции, а также оперативно реагировать на непредусмотренные программой действия.

Резюмируя вышеупомянутые факторы, выделим характерные плюсы и минусы внедрения систем ИИ в стратегический менеджмент в таблице.

Плюсы и минусы внедрения искусственного интеллекта в стратегический менеджмент

Плюсы	Минусы
Возможность аналитики Big Data	Неизвестно возможное поведение ИИ при его развитии свыше человеческих возможностей
За счет подробного анализа данных ИИ позволяет сократить время принятия важных решений	ИИ принимает решение исходя из тех данных, что ему предоставлены. Это не всегда дает такую полную картину, какую видит человек
ИИ позволит снизить стоимость проектов, а также в целом обнаружить наиболее оптимальные с экономической точки зрения решения	Наиболее экономически оптимальные решения не всегда могут соответствовать нормам человеческой морали
ИИ не подвержен так называемому человеческому фактору. Это позволяет исключить ситуации, когда менеджмент принимает решения, влияющие на компанию, исходя из личных интересов	У ИИ на текущий момент отсутствует функционал креативного мышления. Он выполняет только предписанные алгоритмы, либо развивает собственные, но на основе предоставляемых данных

Таким образом, мы делаем вывод, что у подобного внедрения есть как существенные плюсы, мотивирующие развивать это направление, так и минусы, предостерегающие от чрезмерного делегирования важных управленческих функций. И все же очевидно, что системы искусственного интеллекта уже активно проникают в нашу жизнь. В бизнес-процессах ИИ уже не только решает задачи отдельных функциональных подразделений, но и выполняет некоторые функции среднего и топ менеджмента. Разумеется, необходимо решить ряд вопросов, прежде чем повсеместно вводить ИИ для решения задач в менеджменте. Этому стоит уделить особое внимание, чтобы не допустить выхода ситуации из под контроля человека. Но само внедрение ИИ — это уже вопрос времени.

Список литературы

1. Гужиков, П. «Робот берет вас на работу»: как искусственный интеллект, блокчейн и VR подбирают персонал / П. Гужиков. — URL: <https://hightech.fm/2018/07/13/robot-3> (дата обращения: 05.02.2019).

2. Маслова, В. М. Система рекрутинга с элементами искусственного интеллекта / В. М. Маслова // Экономические системы. — 2018. — Т. 11, № 1 (40). — С. 56—59.

3. Три направления, в которых роботы будут лучше живых HR-специалистов. — URL: <https://rb.ru/opinion/hr-bots-future> (дата обращения: 07.03.2020).

4. HR Digital: тренды и цифровые технологии в управлении человеческими ресурсами. — URL: <http://hr-elearning.ru/hrdigital-trendy-i-tehnologii-2019-goda-o-kotorykh-govoryat-hr> (дата обращения: 05.04.2020).

////////////////////////////////////

M.A. Kamalutdinov, S.G. Kamshilov

Prospects for the application of artificial intelligence in management

This article discusses the level of implementation of artificial intelligence in the management process at the time of 2020. The prospects and possible dangers of development in this direction are considered. An example of the successful use of artificial intelligence in the process of strategic management is shown.

Keywords: *artificial intelligence, management, managerial decision-making, strategic management.*

////////////////////////////////////

Камалутдинов Максим Артемович — студент Челябинского государственного университета, Челябинск, Россия;

Камшилов Сергей Геннадьевич — кандидат технических наук, доцент Челябинского государственного университета, Челябинск, Россия.

Основы управления ресурсосбережением на промышленных предприятиях

В статье рассматриваются основные механизмы управления ресурсосбережением на промышленных предприятиях. Оценивается текущая обстановка ресурсосбережения промышленности в России. Даются рекомендации по оптимизации ресурсосбережения. Представлена классификация и алгоритм внедрения системы сбережения ресурсов на предприятие.

Ключевые слова: *ресурсосбережение, производство, промышленные предприятия, управление системой производств, оптимизация.*

Проблема ресурсосбережения до сих пор остаётся одной из самых приоритетных проблем Российской Федерации. Сам термин «ресурсы» трактуется достаточно широко. Ресурсы — это не только ценности, запасы, денежные средства, источники средств и доходов, но и возможности и перспективы развития промышленного предприятия.

Согласно данным Федеральной службы государственной статистики, образование отходов с 2014 по 2019 г. возросло на 16,52 %.

Таблица 1

Образование отходов производства и потребления в РФ с 2014 по 2019 г. [1]

	2014	2015	2016	2017	2018	2019
Отходы, млн тонн	4050,1	4212,9	4479,4	4598,0	4550,8	4719,2

В процессе хозяйственной деятельности предприятия ресурсы занимают центральное место, ведь без ресурсов априори не может быть создано производство, поэтому вопрос определения их оптимального соотношения в настоящее время наиболее актуален.

После того, как будет построен механизм управления ресурсосбережением на предприятии, руководству промышленного объекта необходимо будет провести оптимизацию процессов. Это достигается при помощи четко выстроенной системы взаимосвязей между всеми элементами системы управления промышленным предприятием (см. рисунок).

Выбор и применение определенных методов управления и оптимизации процесса ресурсосбережения зависит от ресурсов, которыми располагает предприятие, и охватывает все стадии жизненного цикла

производства. Ресурсосбережение позволяет получить стабильные показатели производства, а также достичь поставленных стратегических целей организации и обеспечить финансовую устойчивость.



Зависимость элементов экономического механизма от ресурсосбережения

Таким образом, для эффективного ресурсосбережения на предприятии, прежде всего, необходимо установить цель проведения данных мероприятий. На основе внедрения методов ресурсосбережения в производство, компания сможет перейти на качественно новый уровень: помимо достижения основной цели экономии затрат ресурсов, раскрывает и другие немаловажные аспекты функционирования, к примеру, такие как максимальная оптимизация всех отходов.

Кроме того, ресурсосбережение необходимо рассматривать как отличную возможность получения предприятием дополнительной прибыли, которая может быть использована для расширения производства, модернизации оборудования или увеличения оборотного капитала и достижение новых объёмов производства.

Список литературы

1. Мартынов, Р. С. Методы управления ресурсосбережением на промышленном предприятии / Р. С. Мартынов // Вестник Саратовского государственного социально-экономического университета. — 2018. — № 5. — С. 21—23.
2. Пантелеев, С. В. Теоретические аспекты ресурсосбережения / С. В. Пантелеев // Молодой ученый. — 2017. — № 45. — С. 196—201.

////////////////////////////////////
D.V. Kanarev, V.Y. Anisimova

Fundamentals of resource-saving management at the industrial enterprises

The article discusses the main mechanisms of resource conservation management in industrial enterprises. The current situation of resource-saving industry in Russia is evaluated and recommendations are given for optimizing resource-saving. The classification and algorithm for implementing a resource saving system for an enterprise is presented.

Keywords: *resource saving, production, industrial enterprises, production system management, optimization.*

////////////////////////////////////
Канарев Дмитрий Владимирович — студент Самарского национального исследовательского университета им. акад. С. П. Королёва, Самара, Россия;

Анисимова Валерия Юрьевна — кандидат экономических наук, доцент Самарского национального исследовательского университета им. акад. С. П. Королёва, Самара, Россия.

УДК 336.22

А. Б. Карасинцева, Д. И. Шумилова, О. В. Титова

Отмена единого налога на вмененный доход: последствия для экономики Алтайского края

В статье рассматривается вопрос отмены единого налога на вмененный доход в Алтайском крае. Приводятся статистические данные налоговых поступлений в краевой бюджет в части данного специального режима. Анализируются возможные последствия отмены налога, которые повлияют на развитие малого бизнеса в регионе.

Ключевые слова: *единый налог на вмененный доход, региональная экономика, налоговая система, налоги.*

В каждом государстве формирование доходной части бюджета является одной из главных задач, обеспечивающей его дальнейшее развитие и функционирование. Налоги играют значимую роль в формировании денежных доходов государства, необходимых ему для выполнения соответствующих функций.

В современных реалиях налоговые доходы являются основными источниками пополнения бюджета. При этом отдельную роль в налоговой системе играют специальные налоговые режимы. Они необходимы для поддержки развития малого и среднего бизнеса и действуют как инструмент снижения налоговой нагрузки на данные организации. Единый налог на вмененный доход (ЕНВД) является одним из специальных режимов налогообложения и предназначен для юридических лиц и индивидуальных предпринимателей, осуществляющих определенные виды деятельности (розничная торговля, общественное питание, рекламные услуги и т. д.).

В соответствии с Федеральным законом от 29.09.2019 №325-ФЗ, с 1 января 2021 г. ЕНВД полностью отменяется в России. При этом часть налогоплательщиков прекратили использование режима уже с 1 января 2020 г. В связи с данным нововведением актуальным является анализ последствий отмены ЕНВД.

Мнения исследователей относительно необходимости отмены ЕНВД расходятся. Так, Т. В. Муравлёва считает, что отмена режима нанесет существенный удар по малым магазинам и организациям общественного питания, последствия которого отразятся как на работниках (сокращение штата, снижение заработных плат), так и на покупателях (рост цен) [1]. Поэтому целесообразным выступает изменение условий применения ЕНВД, поскольку достаточно широкие ограничения позволяют использовать режим не только малому бизнесу, но и успешным предпринимателям, в связи с чем режим злоупотребляют как уклонение от налогов.

Напротив, в пользу отмены ЕНВД высказывается В. Г. Пансков, аргументируя это несоответствием текущей ситуации в использовании режима изначальным целям его введения [2]. В середине 1190-х гг. ЕНВД преследовал цели обеспечения прозрачности деятельности организаций, связанных с обслуживанием населения, ограничение сокрытия их доходов. Однако в современных условиях налоговые органы имеют большие возможности в части налогового администрирования и налоговый режим оказывается не актуальным.

В связи с дискуссионностью вопроса отмены ЕНВД, необходимым является анализ последствий как для региона, так и для малого бизнеса (см. таблицу) [3].

Ключевые показатели ЕНВД в Алтайском крае 2014—2018 гг.

Наименование показателей	Год						2018/2014	
	2014	2015	2016	2017	2018	2018/2014		
						абс.	%	
Количество налогоплательщиков, ед.	42 446,0	41 967,0	39 890,0	38 774,0	34 941,0	-7505,0	82,3	
Размер налога, тыс. руб.	1038,5	1106,6	1057,8	989,6	890,8	-147,7	85,8	
Доля ЕНВД в общем объеме доходов краевого бюджета, %	1,1	1,2	1,1	1,0	0,7	-0,4	67,7	

Исходя из данных таблицы, можно отметить сокращение количества налогоплательщиков ЕНВД в Алтайском крае за 2014—2018 гг. Уменьшение наблюдается на 7505 ед. (или 17,7 %). Причины данного явления связаны со снижением востребованности данного режима. Вероятно, условия ЕНВД не актуальны для налогоплательщиков.

Динамика величины ЕНВД, поступившего в бюджет Алтайского края, отрицательна, что может быть связано с сокращением числа организаций, использующих ЕНВД. В 2018 г. сумма начисленного налога 890,8 тыс. руб., то есть снизилась на 147,7 тыс. руб. (или на 14,2 %) в сравнении с 2014 г. Доля налога в доходах бюджета Алтайского края в 2018 г. сократилась на 4 процентных пункта и составила в 2018 г. 0,7 %.

Таким образом, исходя из статистических данных, можно сделать вывод, что налоговый режим ЕНВД в Алтайском крае снижает свою популярность. Также спад поступления доходов в краевой бюджет указывает на незаинтересованность налоговых органов в действии данного режима. Следовательно, отмена ЕНВД в крае позволит снизить злоупотребление успешных предпринимателей данной формой поддержки, а возможность перехода на другой режим (упрощенную систему налогообложения) обеспечит стабильную налоговую нагрузку на бизнес.

Список литературы

1. Муравлёва, Т. В. Плюсы и минусы отмены единого налога на вмененный доход в России / Т. В. Муравлева // Вестник Саратовского государственного социально-экономического университета. — 2014. — С. 94—98.

2. Пансков, В. Г. Налогообложение малого предпринимательства: нужны кардинальные перемены / В. Г. Пансков // Экономика. Налоги. Право. — 2018. — №1. — С. 112—119.

3. Налоговая аналитика // ФНС России. — URL: <https://analytic.nalog.ru/portal/index.ru-RU.htm> (дата обращения: 10.04.2020).

Canceling the single tax on the imputed income: consequences for small businesses of the Altai region

The article discusses the abolition of the single tax on imputed income in the Altai Territory. Statistical data on tax revenues to the regional budget are presented in terms of this special regime. The possible consequences of tax cancellation, which will affect the development of small business in the region, are analyzed.

Keywords: *single tax on imputed income, regional economy, tax system, taxes.*



Карасинцева Анжела Борисовна — студентка Алтайского государственного университета, Барнаул, Россия;

Шумилова Дарья Игоревна — студентка Алтайского государственного университета, Барнаул, Россия;

Титова Ольга Викторовна — кандидат экономических наук, доцент Алтайского государственного университета, Барнаул, Россия.

УДК 316.614

Ю. Е. Кизерова, Е. А. Колесник

Совершенствование форм организации досуга для удовлетворения социально-культурных потребностей молодежи

В статье дается определение понятия «досуг», рассмотрены особенности организации досуговой деятельности молодежи, анализируются формы досуга. В статье рассмотрены отличительные особенности социально-культурного мира молодежи.

Ключевые слова: *досуг, досуговая деятельность, культура, культурные потребности, молодежь.*

Трансформация индустрии досуга, характерная для настоящего времени, оказывает значительное влияние на то как проводит человек свободное время. Ярким индикатором социального положения и психологического состояния всех слоев населения является смысловое наполнение досуговой деятельности, поэтому очень важно, чтобы

у каждого человека имелась возможность выбора из всевозможных видов досуговой деятельности непосредственно такого, который бы всецело или же отчасти удовлетворял его культурные запросы и духовные требования.

Наиболее активным и придирчивым потребителем, оказывающим большое влияние на развитие инфраструктуры, а также формирование отрасли досуга считается молодежь. Именно молодое поколение с огромной скоростью реагирующее на все без исключения новинки в досуговой сфере, а также создающее определенный тип общественного взаимодействия, который, равным образом, накладывается на избираемую манеру поведения, а также на самоидентификацию с определенной общественной группой или социально-культурной средой, а также на формирование социально-культурных потребностей.

«Молодежь — это особая социально-возрастная группа (14—30 лет), отличающаяся эмоциональностью, амбициозностью, своеобразными интересами, культурными потребностями, удовлетворение которых является целью любой деятельности человека. Они включают в себя потребность в знании, в духовном общении, нравственную, художественно-эстетическую потребности»[3].

«Молодежь, это социальная группа, которая должна быть не только объектом государственной политики, но и активным субъектом по ее реализации. В то же время социально обусловленным заказом является изучение социальных и культурных условий досуговой деятельности молодого поколения, которые способны реализовать свои возможности в обществе» [4].

По определению М. А. Ариарского, «досуг — это часть свободного времени, используемая для товарищеского общения, потребления ценностей духовной культуры, любительского творчества, прогулок, развлечений и других форм нерегламентированной деятельности, обеспечивающей и отдых, и дальнейшее развитие личности» [1].

В данный период времени молодежь предрасположена к такой культурно-досуговой деятельности, которая может давать непрерывный приток эмоций. Именно такой вид культурного отдыха привлекает к себе людей всех слоев населения и имеет многоцелевой характер. Можно также заметить, что большинство современной молодежи участвует в различных творческих конкурсах, играх, спортивных мероприятиях. Стоит отметить, что в данный период времени досуг молодежи является общественной необходимостью.

Непосредственно в качественном и действенном использовании свободного времени молодого поколения заинтересовано общество. В настоящее время досуг становится той сферой культурного досуга, в которой происходит самореализация не только творческого, но и ду-

ховного потенциала молодежи. «Потребность в развитии творческого потенциала свойственна каждому молодому человеку. Она приносит удовлетворение и является средством духовного совершенствования. Творчество включает в себя почти все формы досуговой деятельности, при этом возможности для того, чтобы творить, неиссякаемые. Любая деятельность человеческой жизнедеятельности может быть творческой, если есть интерес, способности и тяга к созиданию» [2].

Молодежной субкультуре следует всецело совершенствовать собственные возможности, создавать себя, что в последующем сможет помочь и в профессии. Перед культурно-досуговыми учреждениями стоит цель по максимуму осуществлять развивающие молодежные культурно-досуговые программы, в основе которых заложен принцип массовости, организованности, а также включенности незадействованных групп молодежи. Совершенствование организации культурных форм досуга молодежи сможет обеспечить:

- во-первых, возможность неформального общения;
- во-вторых, возможность творческой самореализации и духовного развития молодого поколения;
- в-третьих, будет способствовать воспитательному воздействию на большую часть молодежи.

Создавая проекты досуговых мероприятий для молодого поколения нужно принимать во внимание тенденции виртуализации, которые являются составной частью жизни молодежи:

- также в структуру проекта досуговой среды следует включить образовательного компонента в рекреационную и культурно-творческую сферы свободного времени молодежи;
- интерес молодежи к направлениям и формам «серьезного досуга», позволяющим получать не только удовольствие и радость, но и переживать состояние «потока», которые требуют вложения большого объема психической энергии и владения соответствующими навыками и умениями.

Работа с молодым поколением является одним из приоритетных направлений деятельности учреждений культуры. Практика показывает, что содержательный досуг является наиболее эффективной и результативной формой профилактической работы по преодолению асоциальных явлений в молодежной среде. Социально-культурные потребности молодежи возрастают, инновационный и конструктивный досуг становится предпочтительнее для молодых людей. Организация культурно-досуговой деятельности в молодежной среде требует совершенствования подходов в соответствии с запросами и предпочтениями сегодняшнего дня. Молодежи нужно предлагать новые современные формы досуга, тем более, что соответствующие инициативы есть.

Сегодня задача культуры не только знать о трендах, которые формируются в молодежной среде, о проблемах, которые волнуют молодежь, но и формировать четкое представление о том, как организовать молодежный досуг, решать существующие проблемы.

Исходя из этого, необходимо анализировать и рассматривать вопрос оптимизации досуга молодежи, учитывая опыт других регионов и местные молодежные инициативы, различные по своему охвату и направлению инновационные проекты, основная цель которых удовлетворять социально-культурные потребности с учетом ее психофизических и возрастных особенностей.

Список литературы

1. Ариарский, М. А. Социально-культурная деятельность как предмет научного осмысления / М. А. Ариарский. — Санкт-Петербург : Концерт, 2015. — 792с.
2. Вишняк, А. И. Культура молодежного досуга / А. И. Вишняк, В. И. Тарасенко. — Киев : Высш. шк., 2015. — 194 с.
3. Погорелова, А. Н. Формирование досуговой культуры современной студенческой молодежи в процессе декоративно-прикладного творчества / А. Н. Погорелова. — Казань : Изд-во Казан. гос. ун-та культуры и искусств, 2017. — 142 с.
4. Суртаев, В. Я. Социокультурное пространство молодежи: методология, теория, практика / В. Я. Суртаева. — Санкт-Петербург : Изд. С.-Петерб. гос. ун-та культуры и искусств, 2015. — 272 с.

Yu.E. Kizerova, E.A. Kolesnik

Improving leisure activities to meet the socio-cultural needs of young people

The article defines the concept of «leisure», considers the features of the organization of leisure activities of young people, analyzes the forms of leisure. The article considers the distinctive features of the socio-cultural world of youth.

Keywords: *leisure, leisure activities, culture, cultural needs, youth.*

Кизерова Юлия Евгеньевна — студентка Челябинского государственного университета, Челябинск, Россия;

Колесник Елена Анатольевна — кандидат экономических наук, доцент Челябинского государственного университета, Челябинск, Россия.

УДК 328

Д. В. Климов, В. А. Гришук

Мораль и политика: общее и отличное

В статье раскрыты и перечислены функции морали и политики, определены схожие и различные черты морали и политики, рассмотрено мнение по вопросу Никколо Макиавелли, известного итальянского мыслителя XV—XVI вв., также были рассмотрены такие понятия, как мораль, политика.

Ключевые слова: *мораль, политика, функции морали, функции политики, схожие и различные черты морали и политики.*

Тема статьи «Мораль и политика: общее и отличное» актуальна, так как соотношение морали и политики было излюбленной темой для рассуждений многих общественных деятелей и мыслителей во все времена, тем более сегодня. Основные цели данной статьи: определить, что важнее, мораль или политика; определить, могут ли соотноситься мораль и политика. Для достижения вышеуказанных целей в рамках данной статьи будут предприняты следующие действия: рассмотрение таких понятий, как мораль и политика, выявление их особенностей и функций, определение общих и различных черт.

Мораль — особая форма сознания, подразумевающая специфичную сферу общественной жизни, состоящую из таких частей, как сознание, моральные нормы, поведение, которое человек вырабатывает при непрерывной оценке различных поступков и действий, руководствуясь следующими критериями: добро, зло, справедливость, несправедливость. Мораль осуществляет оценку различных социальных явлений, в первую очередь опираясь на многовековой человеческий опыт и традиции, а также характеризует отношения между людьми. Основная задача морали — выработка норм и ценностей, которыми человек может руководствоваться при ежедневной деятельности и которые направлены на его внутреннее и внешнее развитие.

Мораль, как и многие другие аспекты общественной жизни, при выполнении возложенных на неё задач реализует следующие функции: 1) оценочную, которая состоит анализе действий, совершаемых людьми, последствий, совершенных действий, также мотивов и причин, побуждающих людей совершать те или иные действия, для вынесения

правильного решения в отношении человека, совершившего по тем или иным причинам неправильное действие; 2) регулятивную, которая состоит в установлении норм и правил поведения, не противоречащих представлениям человека о добре и зле; 3) контролирующую, которая состоит в контроле за поведением того или иного человека посредством силы общественного осуждения и внутренней совести самого человека [4].

Политика — это вопросы и события, возникающие при деятельности государственных органов и должностных лиц, направленные на поддержку и формирование государства, также политика представляет собой деятельность, требующую применения власти для разрешения социальных конфликтов группового характера, способных тем или иным образом повлиять на общество.

Функции политики: 1) обеспечение целостности и стабильности общества — формирование общих целей и разработка проектов светлого будущего в условиях общественного прогресса, а также поиск необходимых ресурсов для реализации этих проектов; 2) выработка общих правил и способов реализации групповых и индивидуальных интересов, не прибегая к конфликтам и противоречиям; 3) создание гарантий обеспечения прав и свобод личности, а также защита общественного порядка и гражданского мира [2].

После подробного рассмотрения функций морали и политики можно сказать, что общей чертой между моралью и политикой является то, что и мораль, и политика призваны осуществлять управление поведением людей, чтобы люди своими действиями не нарушали права и интересы друг друга и с уважением относились друг к другу, невзирая на пол, расу, социальное положение, религиозную принадлежность и различные убеждения. Также общей между моралью и политикой можно назвать цель — достижение всеобщего блага, то есть создание максимально комфортной среды для жизни, где люди могли бы спокойно жить и развиваться, реализовывать свои желания и возможности, разумеется, в пределах разумного, то есть не нарушая при этом права и интересы других.

При рассмотрении различных черт морали и политики можно сказать, что различия между моралью и политикой прежде всего проявляется по следующим основаниям:

- 1) методы управления поведением людей — мораль прежде всего руководствуется силой убеждения, то есть оказывает влияние на поведение людей, используя такие критерии оценки поступков, совершаемых людьми, как порицание или одобрение окружающих, а также собственную совесть; в свою очередь, политика, осуществляя управление поведением людей, опирается на силу закона и различные принудительные меры, такие как штраф, за-

ключение, к людям, нарушающим законы в силу тех или иных обстоятельств, в качестве критерия оценки используется суд;

- 2) источники или основания для создания структуры управления поведением людей — мораль при установлении норм и правил, как правило, опирается на ценности, обычаи и традиции, существующие в том или ином обществе в зависимости от расположения, и имеет ценностно-нормативную основу, в то же время политика при составлении норм и законов вынуждена учитывать интересы различных социальных групп общества, при этом не стоит забывать об одном значимом моменте, что любая социальная группа всегда будет стремиться создать именно себе максимально комфортную и безопасную среду, в том числе и ущемляя интересы других в той или иной степени в зависимости от того, какое влияние и возможности имеет данная социальная группа для достижения доминирующего положения и получения возможности ущемления интересов других, укрепляя собственные, и от того, какое влияние и возможности имеют другие социальные группы для противодействия. В качестве общего примера можно привести правящую элиту любой страны независимо от формы правления или власти: правящая элита всегда стремится создать максимально выгодное для себя положение, пусть и за счет ущемления интересов других в той или иной степени в зависимости от способности прочих социальных групп к противодействию, то есть защите своих интересов [3].

Как уже сказано в начале статьи, соотношение морали и политики была излюбленной темой для рассуждений многих общественных мыслителей, в том числе и Никколо Макиавелли, великого итальянского мыслителя, философа и политического деятеля. Никколо Макиавелли впервые произвел разделение политики и морали к концу XV в. В своих трудах «Государь», «История Флоренции», «Рассуждения о первой декаде Тита Ливия» он пришел к выводу, что, несмотря на схожие черты, мораль и политика имеют принципиальные различия, из которых выходят следующие постулаты:

- 1) источником политики являются насущные интересы крупных социальных групп, в то же время источниками морали являются общечеловеческие ценности, следование которым не сулит никакой личной выгоды;
- 2) политика направлена на достижение определенных целей и результатов, мораль — на внутреннюю и субъективную оценку совершенных поступков, для морали не столь важны результаты сколько сам поступок его мотивы, цели и средства;
- 3) мораль носит индивидуальный характер, центром её интересов является индивид, то есть отдельный человек, его действия

и поступки, в свою очередь, политика носит групповой характер и воспринимает человека как часть социальной группы;

- 4) политика опирается на силу и принудительные санкции за невыполнение требований, в то время как мораль главным образом опирается на внутренние санкции совести [1].

Подводя итог данной работы, можно сказать, что мораль и политика имеют как схожие черты (цель — достижение общего блага), так и различные способы и средства достижения цели, групповой и индивидуальный характер и т. д., однако, несмотря на сходства и различия морали и политики, трудно сказать, что важнее: с одной стороны, мораль возникла значительно раньше политики с зарождением и развитием человеческого общества, но, с другой стороны, нормы морали не столь гибки и далеко не всегда соответствуют требованиям времени, в то же время политика в силу того, что она направлена на разрешение интересов различных социальных групп, является достаточно гибкой и может измениться под требования времени значительно быстрее, но при этом политике важен не конкретный человек, а социальная группа, в которой он состоит, в то же время не стоит забывать, что отдельно взятый человек является ячейкой, из которых состоит само общество, и от состояния этих ячеек зависит состояние всего общества, а за состояние этой ячейки отвечает мораль, именно нормы морали могут остановить человека от совершения преступления, будь то грабеж или избиение человека и даже убийство, взывая к его сознательности и совести, а не к страху перед наказанием, в то же время нормы политики в некоторых случаях, преимущественно войны или же во время правления какого-либо тоталитарного режима, допускают совершение различными людьми преступлений, при этом не только не осуждая их, но и, наоборот, восхваляя этих людей, и если таких случаев будет становиться больше, то общество неминуемо исчезнет. Исходя из вышесказанного, можно отметить: мораль, несмотря на недостатки, все же является важнее политики, пусть и не столь значительно, так как мораль призывает к сознательному соблюдению ограничений, не прибегая к угрозам наказания, а ограничиваясь силой общественного порицания.

Список литературы

1. Макиавелли, Никколо. — URL: <https://ru.wikipedia.org/wiki/> (дата обращения: 08.04.2020)
2. Мораль и политика: единство, различия и противоречия . — URL: https://studref.com/436822/pravo/moral_politika_edinstvo_razlichiya_protivorechiya (дата обращения: 08.04.2020)
3. Мораль и политика: общие и специфические черт. — URL: <https://studfile.net/preview/5634466/page:7> (дата обращения: 08.04.2020).

4. Соотношение политики морали и нравственности. — URL:<https://www.grandars.ru/college/sociologiya/politika-i-moral.html> (дата обращения: 08.04.2020).

К.Д. Klimov, V.A. Grishuk

Morality and policy, general and excellent

The article reveals and lists the functions of morality and politics, identifies similar and different features of morality and politics, considers the opinion on the question of Niccolo Machiavelli of the famous Italian thinker of the 15th—16th centuries, and also considers concepts such as morality and politics.

Keywords: *morality, politics, functions of morality, functions of politics, similar and different features of morality and politics.*

Климов Денис Вадимович — студент Челябинского государственного университета, Челябинск, Россия;

Гришук Владимир Андреевич — кандидат педагогических наук, доцент Челябинского государственного университета, Челябинск, Россия.

УДК 332

А. С. Косаткин, Л. К. Агаева

Реализация концепции «умного города» на примере города Москвы

Статья посвящена рассмотрению реализации концепции «умного города» (smart city) в городе Москва. Автор приводит примеры реализации проектов в городе Москва с целью выявить их положительные последствия и то, как они помогают отвечать требованиям концепции «умного города» (smart city).

Ключевые слова: *концепция, «умный город» (smart city), проекты, порталы, безопасность, доступ к бесплатному Wi-Fi, улучшение экологии, автодорожные пробки.*

Концепция «умного города» (smart city) зародилась в конце 1990-х гг., с тех пор ее название оставалось неизменным, тем не менее на данный

период времени термин не имеет одного общего определения. Создание данной концепции связано с ростом урбанизации общества, которая повлечёт к увеличению концентрации населения, что может отрицательно сказаться в первую очередь на таких факторах, как безопасность, мобильность и экосистема города. Для того чтобы этого не допустить, в городах внедряются новейшие технологии, как для сбора информации, так и для упрощения общения жителей с властями с целью обеспечить комфортное управление городом («smart city»). Исходя из вышесказанного можно охарактеризовать концепцию как интеграцию всех коммуникационных и информационных технологий с целью эффективного управления городской системой [1].

Согласно информации министерства строительства и жилищно-коммунального хозяйства РФ, «умный город» (smart city) — это проект, который направлен на повышение конкурентоспособности российских городов, формирование эффективной системы управления городским хозяйством, создание безопасных и комфортных условий для жизни горожан.

Проект «умный город» базируется на 5 ключевых принципах:

- 1) ориентация на человека;
- 2) технологичность городской инфраструктуры;
- 3) повышение качества управления городскими ресурсами;
- 4) комфортная и безопасная среда;
- 5) акцент на экономической эффективности, в том числе, сервисной составляющей городской среды [2].

В Российской Федерации концепция умного города больше всего реализована в городе Москва, где уже несколько лет внедряют множество новых проектов, которые должны улучшить качество проживания в городской среде. Так, например, в центре города появилось множество точек доступа к бесплатному Wi-Fi. Еще одним направлением реализации «умного города» (smart city), было создание в 2010 г. сайта городских услуг объединённый с официальным сайтом мэра Москвы. Благодаря этому был создан единый сайт для доступа ко всем электронным сервисам города и альтернатива разрозненным сайтам ведомств. Это позволило за 9 лет расширить число доступных гражданам онлайн-услуг до 162. На этом власти города Москвы не остановились и внедрили новый интернет-портал «Наш город» для более тесного взаимодействия граждан с властями. Целью данного проекта является привлечения москвичей к общественной жизни города. Так, например, благодаря этому portalу удалось решить порядка 3,2 миллиона проблем.

Также электронные технологии внедряются в систему здравоохранения, с целью уменьшить время ожидания в очереди и улучшения качества обслуживания. Например, электронная регистратура помогла

сократить очереди в поликлиниках практически в 2,5 раза, а ЕМИАС дополнили электронными медицинскими картами, функциями оформления больничных листов и электронных рецептов. Все это позволяет повышать качество предоставляемых государственных услуг, делает их более доступными и удобными.

Так как Москва является мегаполисом, то проблема автомобильных пробок является существенной. Поэтому создание и внедрение интеллектуальной транспортной системы, является одной из важнейших задач городских властей в создании «умного города» (smart city). Для создания такой системы в Москве было установлено более трех с половиной тысяч детекторов мониторинга дорожного движения, двух тысяч светофоров, двух тысяч камер видеонаблюдения и был создан ситуационный центр ЦОДД, где информацию анализируют в режиме реального времени. Все эти мероприятия позволили оптимизировать транспортные потоки города и увеличить среднюю скорость движения на 13 процентов. На этом власти города не остановились и начали сдавать в аренду машины для короткого перемещения по городу с целью уменьшить количество машин и освободить парковочные места. Эксперты подсчитали, что каждый каршеринговый автомобиль убирает с городских дорог 15 личных. Снижению автомобильных пробок способствует внедрение альтернативного транспорта. Например, для велосипедов создаются пункты их аренды в 380 точках города и специальные велодорожки. Данный проект позволяет освободить дороги от лишнего потока машин, повысить экологичность и сделать более доступным передвижение по городу [4].

Из вышеперечисленного можно сделать вывод, что власти Москвы много сделали для того, чтобы увеличить пропускную способность дорог. К сожалению, это не отменяет ДТП, нарушение правил дорожного движения, которые случаются каждый день или иные преступления. Данная проблема подтолкнула власти Москвы к созданию специальной системы видеонаблюдения из более чем 145 тысяч камер наблюдений, которая позволит следить за дорогами, контролировать работу коммунальных служб и помогать в расследованиях [3].

Из проведенного исследования можно подвести итог, что власти города Москвы сумели за короткий срок внедрить огромное количество технологических новшеств в столицу, тем самым создать более комфортное проживание в городской среде. Это признает мировое сообщество включив Москву в топ-5 мегаполисов, наиболее подготовленных к инновациям. Москва получила премию всемирной организации электронных правительств городов мира WeGO получив специальный приз в номинации «Предоставление государственных услуг в электронной форме». А также в феврале Intelligent Community Forum включил

Москву в семерку финалистов конкурса на звание самого «умного города» (smart city) планеты [3].

Список литературы

1. Концепция «умный город»: основные положения, описание, устройство, примеры. — URL: <https://fb.ru/article/399297/kontseptsiya-umnyiy-gorod-osnovnyie-polojeniya-opisanie-ustroystvo-primeryi> (дата обращения: 03.04.2020).

2. Проект цифровизации городского хозяйства «умный город» // Минстрой России. — URL: <http://www.minstroyrf.ru/trades/gorodskaya-sreda/proekt-tsifrovizatsii-gorodskogo-khozyaystva-umnyy-gorod/> (дата обращения: 01.04.2020).

3. Слияние реального и виртуального. Как работает умный город? — URL: <https://www.mos.ru/city/projects/smartcity/#rec40186150> (дата обращения: 02.04.2020).

4. Умная Москва: какими технологиями нашпигована столица. — URL: <https://fb.ru/opinion/sharing-economy> (дата обращения: 01.04.2020).

////////////////////////////////////
A.S. Kosatkin, L.K. Agayeva

Implementation of the smart city concept on the example of the city of Moscow

The article is devoted to the implementation of the concept of «smart city» (smart city) in the city of Moscow. The author gives examples of the implementation of projects in the city of Moscow, in order to identify their positive consequences and how they help meet the requirements of the smart city concept.

Keywords: *concept, «smart city», projects, portals, security, access to free Wi-Fi? ecology improvement, traffic jams.*

////////////////////////////////////
Косаткин Александр Сергеевич — магистрант Самарского государственного экономического университета, Самара, Россия;

Агаева Лилия Кябировна — кандидат экономических наук, доцент Самарского государственного экономического университета, Самара, Россия.

Характеристика коммерческого подкупа в уголовном праве

В статье отражена сущность коммерческого подкупа. Проанализированы статистические данные коммерческого подкупа за 2019-2020 г. Рассмотрены характерные черты коммерческого подкупа в уголовном праве. Представлены разработанные авторами рекомендации по профилактике и сведению к минимуму данных правонарушений.

Ключевые слова: *уголовное право, коммерческий подкуп, злоупотребление полномочиями.*

Коммерческий подкуп принадлежит к группе преступлений, которые невозможно совершить, не осознавая неправомерность действий, по неосторожности. Как правило, лицо осознает незаконность своих действий, и имеет целью получить выгоду имущественного или неимущественного характера, нарушая должностной регламент в своей организации.

Преступления, которые относятся к коммерческому подкупу, оказывают негативное и разрушительное влияние на экономику страны, общественные отношения, на уровень доверия к государственным органам, управленческим структурам.

Международное антикоррупционное движение Transparency International каждый год проводит исследования по изучению и составлению рейтинга стран по индексу восприятия коррупции населением страны. Данный индекс — составной индекс, измеряющий уровень восприятия коррупции в государственном секторе различных стран, данные публикуют каждый год начиная с 1995 г. Все страны выстраиваются в рейтинг по шкале от 0 до 100 баллов, где ноль обозначает самый высокий уровень восприятия коррупции, а сто — самый низкий.

В этом году, как и в 2019 г., наша страна набрала 28 баллов из 100 возможных и поднялась на одну позицию выше, заняв 137-е место из 180. Примерно столько же баллов набрали Парагвай и Уганда, Кения, Либерия, Доминиканская республика, Ливан, Мавритания, Папуа-Новая Гвинея.

Рост такого криминального явления, как коммерческий подкуп, приводит общество к мнению, что это единственный способ восстановить социальную справедливость. Население страны начинает воспринимать данное деяние как норму, как решение своих проблем и не считает это серьезным преступлением.

В 2019 г. было зарегистрировано около 88 тыс. преступлений, связанных с правонарушениями против интересов службы в коммерческих и иных организациях, из них 26 тыс. — преступления коррупционной направленности[2]. Только в начале 2020 г., за январь — февраль, было зарегистрировано 6 тыс. преступления коррупционной направленности, из них 306 преступлений связаны с коммерческим подкупом, что несомненно говорит о важности данной проблемы [3].

Наказание за совершение коммерческого подкупа предусмотрено ст. 204 Уголовного кодекса Российской Федерации [1].

Коммерческий подкуп включает такие составы преступления, как:

- дача коммерческого подкупа (ч. 1 и ч. 2 ст. 204 УК РФ);
- получение коммерческого подкупа (ч. 3 и ч. 4 ст. 204 УК РФ).

Чтобы привлечь к ответственности, данные действия должны быть совершены лицом, которое занимает служебное положение.

Субъектом коммерческого подкупа может быть вменяемое физическое лицо, достигшее 16 лет.

Объект коммерческого подкупа — интересы службы в коммерческих и иных организациях.

Если в отношении данного лица, совершившего преступление, применялось какое-либо физическое давление, или вымогательство, а также если лицо самостоятельно обратилось в правоохранительные органы, то данное лицо может быть освобождено от уголовной ответственности.

Как правило, такое деяние как коммерческий подкуп совершается группой лиц (два и более), которые выполняют должностные функции управления в коммерческой или иной организации, а также заранее сговорившихся лиц о совершении преступления с использованием своего служебных полномочий.

Мы считаем, что возможно дополнить российское антикоррупционное законодательство нормами, регулирующими защиту лиц, заявивших о коррупции. Принять такой документ, как Конвенцию Совета Европы о гражданско-правовой ответственности за коррупцию и внести поправки в наше законодательство. Мы предлагаем дать больше свободы и возможностей для независимых средств массовой информации, антикоррупционных организаций и гражданских объединений. Чтобы результаты деятельности СМИ и журналистских расследований, материалы социологических исследований публиковались в достоверном виде в открытом доступе каждые полгода.

Список литературы

1. Уголовный кодекс Российской Федерации : Федер. закон № 63-ФЗ от 13.06.1996 (ред. от 16.10.2019). — URL: <http://www.consultant.ru/>

document/cons_doc_LAW_10699/b32d2a93f9b3327729081516485d8b4f2e48ebc9 (дата обращения: 04.02.2020).

2. Состояние преступности в России. — URL: file:///C:/Users/1/AppData/Local/Packages/Microsoft.MicrosoftEdge_8wekyb3d8bbwe/TempState/Downloads/Sbornik_dlya_sayta_19_09%20(1) (дата обращения: 05.03.2020)

3. Состояние преступности в России. — URL: file:///C:/Users/1/AppData/Local/Packages/Microsoft.MicrosoftEdge_8wekyb3d8bbwe/TempState/Downloads/sb_2002%20(1).(дата обращения 04.02.2020)

////////////////////////////////////

K.S. Koshman, L.V. Sotnikova

Characteristics of commercial bribery in criminal law

The article reflects the essence of commercial bribery. Statistical data on commercial bribery for 2019—2020 are analyzed. The characteristic features of commercial bribery in criminal law are considered. Recommendations developed by the authors on the prevention and minimization of these offenses are presented.

Keywords: *criminal law, commercial bribery, abuse of authority.*

////////////////////////////////////

Кошман Кристина Сергеевна — студентка Южно-Уральского технологического университета, Челябинск, Россия;

Сотникова Лилия Владимировна — доцент Южно-Уральского технологического университета, Челябинск, Россия.

УДК 339

А. С. Кротова

Электронная торговля в России: особенности и проблемы развития

В статье отражены особенности и тенденции развития электронной торговли в России. Дан обзор возможным вызовам и угрозам обществу и государству. Приводится оценка влияния цифровых технологий на интернет-торговлю. Дан обзор возможным вызовам и угрозам электронной торговли, а также методы борьбы с ними.

Ключевые слова: *электронная торговля, интернет-торговля, интернет-эквайринг, цифровые технологии.*

Интернет как наиболее доступная и удобная глобальная система обмена информацией между пользователями с каждым годом активнее внедряется и трансформирует бизнес-процессы. Электронная торговля оказала значительное положительное влияние на сообщество потребителей во всём мире. По итогам опроса российских онлайн-покупателей исследования Яндекс.Маркета и компании GfK, главными преимуществами онлайн-покупок являются: возможность сравнения цен, более низкие цены, наличие отзывов, возможность совершения покупки в любое время и в любом месте, экономия сил и времени, более широкий ассортимент. Среди ключевых трендов развития рынка электронной торговли в России можно отметить следующие: омолаживание аудитории, рост мобильных пользователей, увеличение доли покупающих в Интернете, увеличение темпов роста потребления, рост за счёт регионов.

Преимуществами электронной торговли по сравнению с розничной являются: отсутствие постоянных затрат в виде аренды, клининговых услуг, обеспечения охраны и безопасности; более низкий первоначальный капитал для открытия; более простые условия для аналитики с помощью фиксации в системе всех совершённых заказов. Такой бизнес более устойчив к изменениям рыночной ситуации. В числе недостатков интернет-торговли можно отметить высокие затраты на привлечение трафика, дополнительные затраты на логистику и комиссию платёжных систем, более высокую конкуренцию.

Проникновение Интернета в России на 2019 г. составляет около 79,8 %. Положительная динамика наблюдается за счёт роста числа пользователей среди старшего населения, а также увеличения проникновения мобильного Интернета. Доля россиян, заказывающих товары онлайн, превысила 42 % [2]. Полученные данные отражены в таблице.

Проникновение Интернета и онлайн-торговли в Россию

Наименование показателя	Значения по годам			
	2016 год	2017 год	2018 год	2019 год
Доля интернет-пользователей среди населения 16+	70,4%	72,8%	75,4%	79,8%
Доля онлайн-покупателей среди населения 16+	25%	30%	37%	42%

Положительная динамика наблюдается во всех регионах России. При этом 57 % запросов приходят со смартфонов. Средний чек онлайн-заказов в российских онлайн-магазинах за 2019 г. несколько снизился и составил 1739 рублей, однако вырос в китайских (600 рублей) и других зарубежных магазинах (2800 рублей) [2]. Интернет-торговля растёт за

счёт роста числа заказов, которое растёт в первую очередь за счёт увеличения частоты покупок.

Среди проблем интернет-торговли можно отметить то, что на российский рынок приходит большое число иностранных конкурентов. По данным Яндекса, наибольшая доля затрат россиян в зарубежных интернет-магазинах приходится на Китай. Из-за сложившейся ситуации с пандемией COVID-19 на порядок подскочила экономическая деятельность в виртуальном пространстве: серьёзно увеличились покупки и оборот, что может стать точкой роста для российских фирм. Кризисные явления, которые мы наблюдаем, сильно осложняют логистику Китая, в связи с чем повысится спрос на товары российского производства. В обычных условиях, для того, чтобы суметь конкурировать с известными зарубежными брендами, российские интернет-магазины должны оптимизировать свои процессы и поднимать уровень сервиса.

Цифровая экономика в современном мире набирает обороты и становится неотъемлемой частью нашей жизни. Развитие технологий — драйвер изменения поведения покупателей и появления новых форматов в ритейле. Внедрение цифровых технологий в интернет-торговлю является ключевым трендом развития данного вида бизнеса. По данным исследования Data Insight, искусственный интеллект (ИИ), машинное обучение и работа с большими данными — технологический приоритет для ритейл-компаний. По прогнозам экспертов, для внедрения ИИ потребуется 1—3 года, на VR/AR-технологий — 3—5 лет, на блокчейн — более 5 лет, на интернет вещей — от 5—7 лет [1]. Заметная часть крупных компаний отрасли уже внедряет технологии ИИ или ведёт разработку по направлениям — персонализированные предложения, динамическое ценообразование и управление закупкой.

Вместе с тем тенденции цифровой трансформации экономики формируют вызовы и соответствующие конкретные угрозы и риски. Одним из главных рисков цифровизации в области интернет-торговли является несанкционированный доступ к информации и другие угрозы кибербезопасности. Для борьбы с кибертерроризмом требуется мобилизация усилий всего мирового сообщества. Для бизнеса важно не только быть готовым к внешнему вмешательству, тестировать свою инфраструктуру, но и проводить регулярное обучение персонала.

Не менее важной угрозой является проблема безопасности платежей. С развитием интернет-коммуникаций большое распространение получил интернет-эквайринг, главной особенностью которого является то, что его пользователи используют виртуальные банковские карты и электронные кошельки, а не физические носители. В том случае, если интернет-магазин не защищает свои платежи с помощью сертифицированных продуктов, личные данные карты покупателя и его деньги, могут

быть украдены. Безопасность цифровых систем является актуальной проблемой для экономики и общества в целом и одним из ключевых направлений управления цифровой экономикой и требует адекватных мер защиты всех участников.

Таким образом, электронная торговля заняла устойчивую позицию в России и мире. Однако для эффективного развития интернет-торговли необходимо бороться с существующими её недостатками, а также минимизировать риски, связанные с зарубежной конкуренцией и кибербезопасностью.

Список литературы

1. Интернет-торговля в России — 2019. URL: http://www.datainsight.ru/ecommerce_2019 (дата обращения: 08.04.2020).
2. Развитие онлайн-торговли в России. — URL: <https://yandex.ru/company/researches/2019/market-gfk> (дата обращения: 08.04.2020).

////////////////////////////////////
A.S. Krotova

E-trade in Russia: features and problems of development

The article reflects the features and trends of e-trade development in Russia. An overview of possible challenges and threats to society and the state is given. The article provides an assessment of the impact of digital technologies on Internet-acquiring. An overview of possible challenges and threats to e-trade, as well as methods to combat them, is given.

Keywords: *e-trade, Internet-trade, Internet-acquiring, digital technologies.*

////////////////////////////////////
Кротова Алена Сергеевна — студентка Алтайского филиала Российской академии народного хозяйства и государственной службы при Президенте Российской Федерации», Барнаул, Россия.

УДК 330

Ю. А. Кузьмина

Формирование и развитие цифровой экономики

В статье рассматривается формирование и развитие цифровой экономики, ее влияние на экономику и население страны; применение цифровых технологий населением и организациями; проект

«Цифровая экономика РФ»; пути развития цифровой экономики в России.

Ключевые слова: *цифровая экономика, цифровые технологии, виртуальная экономика, развитие цифровой экономики в России.*

Данная тема является наиболее актуальной в современном мире, так как развитие цифровой экономики способствует улучшению качества жизни людей и является ключевым фактором экономического роста.

Началом технологического переворота, или информационной революции, в 1980-х гг. произошло под влиянием перехода к цифровым технологиям, предпосылками которого стало глобальное применение компьютеров, увеличение использования Интернета, эксплуатация личных мобильных устройств для связи и др. [2; 5]

Сегодня под цифровой или виртуальной экономикой понимается применение Интернета при работе или в повседневной жизни.

Цифровые технологии используются сегодня повсеместно. Человек с помощью Интернета теперь может без проблем записаться к врачу, купить билет на самолет, заплатить налог или приобрести онлайн любой интересующий его товар. На данный момент большое число людей использует Интернет для обучения и работы. Теперь можно получить образование дистанционно или повысить квалификацию.

Виртуальная торговля находится на одном уровне со стандартной торговлей. Лидерами виртуальной торговли в России являются такие онлайн-магазины, как Wildberries, Ozon. Благодаря этим магазинам люди, которые находятся в деревнях, селах могут заказать вещи, которые им недоступны, что дает им право выбора товара наравне с городскими жителями.

Число людей, использующих Интернет, растет с каждым днем. На начало 2020 г. более 4,5 миллиарда людей используют Интернет, а аудитория социальных сетей составляет 3,8 миллиарда пользователей. Применение виртуальной экономики упрощает жизнь населения, именно поэтому так много людей стремятся попасть «в сеть». В наше время врач может поставить диагноз по видеосвязи, люди могут поговорить со своими родным на большом расстоянии, заняться дистанционным обучением и т. д.

Технологии применяются не только в жизни людей, но также эффективно используются организациями. С помощью цифровых технологии компании повышают плодотворность труда работника, Интернет помогает организациям расширять круг потенциальных покупателей с помощью рекламы, компании переводят свои архивы в электронный формат, ЖКХ использует умные счетчики, электронные технологии применяются в роботизации и т. д.

Задача развития цифровой экономики должна быть у каждого государства, так и в России в 2017 г. после майских указов президента РФ появился проект «Цифровая экономика РФ». Программа была утверждена 4 июня 2019 г. протоколом заседания президиума Совета при Президенте РФ по стратегическому развитию и нацпроектам. Целями нацпроекта до 2024 г. стали: повышение расходов на совершенствование электронных технологий; создание безопасного высокоскоростного интернета по всей территории страны; переход органов федеральной, региональной и муниципальной власти на программное обеспечение российских разработчиков [1].

Конечно, чтобы реализовать данный проект изначально придётся решить ряд задач: разработать и утвердить нормативно-правовые документы, которые будут регулировать внедрение новых технологий; обеспечить гарантию защиты и безопасности электронных данных; разработать образовательные программы для создания специалистов, которые будут работать в сфере цифровой экономики. Также существуют такие направления развития цифровой экономики: создание на законодательном уровне условий для развития цифровой экономики в России; исследования и разработка; информационная инфраструктура; сфера образования; кибербезопасность; цифровое здравоохранение и другие, в том числе корректировка экономической политики государства [4].

Неоспоримо, что у цифровой экономики существует много плюсов: цифровая экономика способствует улучшению производительности труда, снижению издержек, прозрачности операций, возникновению новых рабочих мест и другие положительные черты. Но также у новых технологий есть свои минусы: риск утечки информации, увеличение мошенничества, сокращение рабочих мест, утрата значимости многих профессий и другие [3]. Цифровая экономика воздействует на финансовую сферу, сферу страхования, медицину, образования и т. д. Развитие цифровой экономики является базовым элементом развития экономики в целом. Новые технологии не только приводят к росту экономики страны, но и влияют на уровень жизни населения.

Список литературы

1. Об утверждении программы «Цифровая экономика Российской Федерации» : Распоряжение Правительства РФ от 28 июля 2017 г. № 1632-р. — URL: http://www.consultant.ru/document/cons_doc_LAW_221756 (дата обращения: 21.03.2020)
2. Гохберг, Л. М. Что такое цифровая экономика? Тренды, компетенции, измерение / Л. М. Гохберг. — Москва : Изд. дом Высш. шк. экономики, 2019. — 415 с.

3. Кешелава, А. В. Введение в «Цифровую» экономику / А. В. Кошелава. — Москва : ВНИИГеосистем, 2017. — 12 с.

4. Малых, О. Е. Принципы экономической политики государства / О. Е. Малых, И. К. Полянская // Экономическая политика государства: новые факторы и механизмы реализации / отв. ред. О.Е. Малых. — Сыктывкар, 2015. — С. 34—37.

5. Малых, О. Е. Теоретико-методологические основы экономики знаний / О. Е. Малых // Вестник Удмуртского университета. Серия Экономика и право. — 2015. — Т. 25, № 5. — С. 52—59.

Yu.A.Kuzmina

Formation and development of digital economy

The article discusses the formation and development of the digital economy, its impact on the economy and population of the country. The use of digital technology by people and organizations. Project “Digital Economy of the Russian Federation”. Ways of development of the digital economy in Russia.

Keywords: *digital economy, digital technologies, virtual economy, development of the digital economy in Russia.*

Кузьмина Юлия Александровна — студентка Финансового университета при Правительстве РФ, Уфимский филиал, Уфа, Россия.

УДК 316.354

Н. Е. Куликова, Н. Г. Багдасарьян

Современные тренды управления человеческими ресурсами

В статье отражено положение системы управления человеческими ресурсами постсоветской России. Описываются нематериальные факторы мотивации, удовлетворяющие запросам постиндустриального работника российского общества. Авторы акцентируют внимание на том, что практика управления человеческими ресурсами требует срочного внедрения цифровых инноваций и всесторонних факторов трудовой мотивации.

Ключевые слова: *управление, человеческие ресурсы, информация, общество, мотивация, работник.*

Вопрос влияния технологий на управление организацией изучается достаточно давно. Технологические инновации современного общества требуют модернизацию системы менеджмента каждого предприятия. Ускорение производственных процессов, автоматизация технологических операций ускоряет рост волн проектов по новому реинжинирингу бизнес-процессов [1]. Подобный процесс актуализирует потребность в аналитиках, способных создавать и управлять сложными системами управления. Перманентные изменения, затрагивающие большинство аспектов бизнес-планирования, определяют важность развития социальной ответственности предпринимательского духа, корпоративной культуры и системы управления в целом.

По мнению доктора социологических наук Оксаны Николаевны Субочевой Россия всегда имела собственную индивидуальную систему управления человеческими ресурсами, которая основывалась на доминировании коллективизма и межорганизационной конкуренции [2]. Безусловно, без учета национальной специфики, понимания мировоззрения людей невозможно осуществить эффективный подбор персонала, разработать актуальную систему мотивации и организовать формирование международных команд.

Показатели мотивации являются важными факторами для продуктивного функционирования предприятия, поэтому анализ системы мотивации, ее модернизация и даже реорганизация являются важным инструментом управления трудовым поведением сотрудника.

Для привлечения и удержания профессионалов, управленцев, высококвалифицированных специалистов недостаточно исключительно материальных вознаграждений. Нематериальное стимулирование основывается на повышении лояльности работников [3]. Лояльность (преданность) сотрудников и мотивация взаимосвязаны. В любой организации лояльность можно рассматривать с двух точек зрения: как отражение морально-психологического климата и одновременно базис системы безопасности фирмы. При этом современному руководителю нужно понимать, что в связи новейшими информационными взрывами, экономической нестабильностью, снижением качества жизни людей необходимо не развивать нематериальную мотивацию, а дополнять ей материальную. Организация должна обеспечить сотрудников приемлемой заработной платой и другими материальными вознаграждениями, так как только при этом моральное стимулирование будет работать в достаточной мере.

В условиях цифровой трансформации деятельность по управлению человеческими ресурсами несет на себе важнейшую методологическую нагрузку в реализации политики предприятия. Цифровые изменения ускорили сбор, анализ, обработку данных, передачу информации, а также укрепили социальные связи внутри коллектива. Постиндустри-

альный менеджмент персонала объединил в себе социальные сети, облачные технологии, мобильные приложения для создания новейшей платформы для улучшения работы персонала организации.

Современные процессы глобализации требуют незамедлительного внедрения цифровых инноваций в практику управления человеческими ресурсами.

Список литературы

1. Аренков, И. А. Трансформация системы управления предприятием при переходе к цифровой экономике / И. А. Аренков // Российское предпринимательство. — 2018. — № 5. — С. 1711—1722.

2. Субочева, О. Н. Оценка эффективности мотивационных компонент в управлении трудовым поведением работников транснациональной корпорации / О. Н. Субочева // Теория и практика общественного развития. — 2018. — № 6. — С. 14—17.

3. Шишкина, К. А. Совершенствование системы нематериальной мотивации работников ООО «Лукойл-Пермь» / К. А. Шишкина // Вестник ПНИПУ. Социально-экономические науки. — 2018. — № 1. — С. 198—209.



N.E. Kulikova, N.G. Bagdasaryan

Modern trends in human resource management

The article reflects the position of the human resources management system of post-Soviet Russia. Intangible motivation factors are described that satisfy the needs of a post-industrial worker in Russian society. The authors focus on the fact that the practice of human resource management requires the urgent introduction of digital innovations and comprehensive factors of labor motivation.

Keywords: *management, human resources, information, society, motivation, employee.*



Куликова Наталия Евгеньевна — аспирант Государственного университета «Дубна», Дубна, Московская область, Россия;

Багдасарьян Надежда Гегамовна — доктор философских наук, профессор, заведующий кафедрой социологии и гуманитарных наук Государственного университета «Дубна», Дубна, Московская область, Россия.

Смена ценностных ориентиров глазами студентов

В данной статье мы рассматриваем современное понятие о семье, а также классическое понятие семьи. В статье представлены сущность семейных отношений современного общества и анализ двух диаметрально противоположных точек зрения.

Ключевые слова: *семья, семейные отношения, межличностные отношения, компромисс.*

На сегодняшний день весьма актуальной проблемой является взаимоотношения в семье, между супругами, что отрицательно сказывается на воспитании детей.

Рассмотрим мнение исследователя, психолога, философа, а также ведущего специалиста в области семейных и межличностных отношений А. Некрасова. Семья — это чрезвычайно динамический организм, который постоянно претерпевает изменения, проходит разные стадии развития и непрерывно эволюционирует в общем потоке жизни [4]. По мнению автора, *семья*, будучи распространённой формой воспитания в России, играла более значительную роль, чем сейчас.

В XXI в. люди стали более свободными — женщина одна может вырастить детей, мужчина отказывается брать ответственность за воспитание своего ребенка и уходит из семьи, ребенок может стать заложником семейных отношений, мать или отец шантажируют друг друга, играя чувствами детей. Молодёжь может сейчас виртуально общаться, находиться вне коллектива и, следовательно, моральные принципы семьи, общества не столь довлеют над человеком. Известный философ Б. В. Раушенбах утверждает, что «сегодня можно жить и вне семьи, вне общины, а следовательно, вне морали, регулировавшей, в своё время, поведение людей в этих условиях. Сами условия жизни способствуют отходу людей от морального поведения» [4]. Поэтому сейчас особенно важно духовное воспитание людей и построение семьи на духовных принципах.

Абсолютно противоположное мнение имеет психолог, писатель, юрист, телеведущий и радиоведущий М. Лабковский. Его точка зрения полностью отвечает современным стандартам и понятию семьи. М. Лабковский утверждает, что все конфликты, которые происходят у вас в семье — это плод конфликтов внутри вас [3]. Автор имеет однозначное мнение по этому поводу. В отношениях ничего поменять не получится, пока каждый из участников семейных отношений не по-

меняет своё мировоззрение. Если вам что-то не нравится, тогда вам стоит искать другого партнёра, который будет вас устраивать во всём. А то, что дети живут в неполной семье либо с неродным отцом — это допустимая норма и такое происходит в большинстве семей. Автор утверждает, что дети будут воспитываться сами, исходя из поступков и действий своих родителей [1].

Близок и понятен взгляд на семейные ценности А. Некрасова. Начнём с того, что все люди разные, и найти человека, который тебя будет устраивать во всём — почти нереально. В любых взаимоотношениях есть кризисные времена, взлёты и падения, и именно поэтому нужно разговаривать друг с другом. Важным отличием семьи в понимании А. Некрасова является то, что к семье детей готовят постепенно, старшее поколение передаёт свои знания младшему поколению — это и есть основа семейных взаимоотношений [4].

М. Лабковский же утверждает — вы те, кем вы являетесь, и не нужно менять себя ради семьи или детей, а нужно менять себя только в том случае, если вам этого хочется [2]. Однако семейные отношения предполагают взаимопонимание, взаимовыручку и заботу о близких. С одной стороны человек должен жить так, как он считает нужным, удовлетворять все свои потребности и желания; но если из-за ваших желаний страдает ваш партнёр или ребенок, то стоит ли тогда в полной мере их удовлетворять? В такой ситуации у вас встаёт выбор между удовлетворением ваших желаний и возможности сохранения семьи. Как раз М. Лабковский в этой связи говорит, что нужно делать выбор в пользу своих желаний. А. Некрасов утверждает, что нужно сохранять семью и пытаться найти компромисс, чтобы в дальнейшем ваши отношения развивались и становились ещё лучше.

По итогам 2018 г. в России распалось 65 % браков, хотя ещё 70 лет назад развод был редкостью. Хочется, чтобы к браку относились более ответственно, понимали всю его ценность. Сейчас люди могут вступить в брак по расчёту, из-за имущественных показателей, в связи с беременностью или абсолютно не обдумывая данный поступок. Очень мало браков, которые регистрируются по взаимной любви.

Чтобы улучшить ситуацию, нужно предпринять следующие меры: ввести дисциплину об основах семейной жизни в образовательные системы, транслировать телепередачи, вести различные дополнительные курсы и таким образом осведомлять общество о семейных ценностях. Статус полной благополучной семьи должен быть показателем цивилизованного развитого общества.

Список литературы

1. 10 принципов воспитания детей от Михаила Лабковского. — URL: <https://www.psyoffice.ru/14-8648.htm> (дата обращения: 26.03.2020).
2. Лабковский, М. Единственный смысл жить в браке — только по большой любви / М. Лабковский. — URL: <https://womo.ua/mihail-labkovskiy> (дата обращения: 26.03.2020).
3. Лабковский, М. Хочу и буду: принять себя, полюбить жизнь и стать счастливым / М. Лабковский ; под общ. ред. П. Санаева — 2-е изд. — Москва : Альпина Паблишер, 2018. — 320 с.
4. Некрасов, А. А. Живые мысли: психология / А. А. Некрасов ; под общ. ред. А. А. Некрасова. — Москва : Счастье на ладони, 2018. — 512 с.

////////////////////////////////////
V.A. Lebedeva, N.V. Mamonova

Change of value orientation through the eyes of students

In this article we consider the modern concept of the family, as well as the classic concept of the family. The article presents the essence of family relations of modern society and the analysis of two diametrically opposite points of view.

Keywords: *family, family relationships, interpersonal relationships, compromise.*

////////////////////////////////////
Лебедева Валерия Александровна — студентка Челябинского государственного университета, Челябинск, Россия;

Мамонова Наталья Васильевна — кандидат филологических наук, доцент Челябинского государственного университета, Челябинск, Россия.

УДК 658.8+339.187

А. А. Лукьянчикова, В. В. Нордин

Анализ мероприятий по управлению отношений с поставщиками

В статье обосновывается необходимость оценки мероприятий по управлению взаимоотношений с потенциальными поставщиками. На основе анализа источников выбраны операции, входящие в эту

деятельность. С помощью метода парных сравнений с привлечением экспертов операции проранжированы по 4 критериям, что позволяет рационально распределять ресурсы на повышение эффективности управления взаимоотношениями с поставщиками.

Ключевые слова: *поставщики, управление отношениями, метод парных сравнений, ранжирование, диаграмма Парето.*

Для повышения эффективности отношений с поставщиками в логистике снабжения необходимо рационально распределять ресурсы на операции и процессы мероприятий этой деятельности [1; 2].

Надежные поставщики должны соответствовать следующим требованиям:

- бесперебойное снабжение с соблюдением оговоренных сроков поставки, высокое качество продукции и возможность её резервирования;
- стабильное качество материалов, обеспеченное контролем качества перед поставкой и гарантийным сроком.
- возможность отсрочки платежа и др.

На современном рынке существует много источников снабжения разными материальными ресурсами, но необходимо устанавливать взаимосвязи с наиболее выгодными из них, что требует применения оценочных показателей эффективности [4].

Из анализа источников сформулированы операции взаимоотношений с поставщиками (см. таблицу). Целесообразно получить их ранжированные оценки для рационального распределения ресурсов для их осуществления. Для этого применен метод парных сравнений [3] операций по 4-м критериям: значимость операции, затратность, сложность, трудоемкость. Сами критерии также были ранжированы по весомости этим методом. К оцениванию привлекались 4—5 экспертов на разных этапах. Пример заполнения матрицы парных сравнений (предпочтительности) одним из экспертов приведен в табл. 1. Затем знаки предпочтительности заменялись количественными оценками: > (более значим) — 1,5; < (менее значим) — 0,5; ≈ (приблизительно равен) — 1; = (равен) — 1. Оценки операций представлены последним столбцом таблицы. Аналогичные таблицы по 4 критериям были получены от всех экспертов.

Суммарные оценки, графически интерпретированные в виде диаграммы, представлены на рисунке.

Результаты позволяют установить приоритетность операций управления поставщиком. Полученные данные показывают, на каких операциях следует акцентировать особое внимание.

**Оценка ранжирования операций управления отношениями
с поставщиками по критерию «Значимость операции»**

Операции	Операции												Суммы баллов
	1	2	3	4	5	6	7	8	9	10	11	12	
1. Установление требований к поставщику	=	≈	>	<	>	>	>	>	>	>	>	>	16
2. Выбор поставщика	≈	=	>	>	>	>	>	>	>	>	>	>	17
3. Планирование показателей эффективности отношений с поставщиком	<	<	=	<	≈	>	≈	>	>	>	>	>	13,5
4. Организация сотрудничества с поставщиком	>	<	>	=	>	>	>	>	>	>	>	>	16,5
5. Сравнение фактических и плановых показателей	<	<	≈	<	=	>	>	>	>	>	>	>	14
6. Установление «упущенной выгоды» во взаимоотношениях	<	<	<	<	<	=	>	<	<	<	>	>	9,5
7. Корректировка плановых показателей эффективности отношений	<	<	≈	<	<	<	=	<	<	<	>	>	9
8. Разработка мероприятий по совершенствованию отношений	<	<	<	<	<	>	>	=	≈	≈	>	>	11,5
9. Определение затрат на мероприятия по совершенствованию отношений	<	<	<	<	<	<	>	≈	=	≈	>	>	10,5
10. Проведение мероприятий по совершенствованию отношений	<	<	<	<	<	>	>	≈	≈	=	>	>	11,5
11. Корректировка плановых показателей	<	<	<	<	<	<	<	<	<	<	=	>	7,5
12. Решение вопроса по дальнейшим взаимоотношениям	<	<	<	<	<	<	<	<	<	<	<	=	6,5



Диаграмма Парето для ранжирования операций

Список литературы

1. Баринов, В. В. Модель организации взаимоотношений с поставщиками в закупочной логистике / В. В. Баринов // Вестник Саратовского ГТУ. — 2012. — № 1 (63). — Вып. 1. — С. 249—253. — URL: <https://cyberleninka.ru/article/n/model-organizatsii-vzaimootnosheniy-s-postavschikami-v-zakupochnoy-logistike/viewer> (дата обращения: 12.03.2020).
2. Тяпухин, А. П. Логистика : учебник / А. П. Тяпухин. — 2-е изд., перераб. и доп. — Москва : Юрайт, 2013. — 568 с.
3. Нордин, В. В. Практические методы повышения качества управления в транспортной и сервисной отраслях / В. В. Нордин. — Калининград: Изд-во БФУ им. И. Канта, 2010. — 212 с.
4. Словарь-справочник: экономика, внешняя торговля, выставки / авт.-сост. П. А. Кошель ; под общ. ред. В. Л. Малькевича. — Москва : О-во сохранения лит. наследия, 2012. — 344 с.

A.A. Lukjanchikova, V.V. Nordin

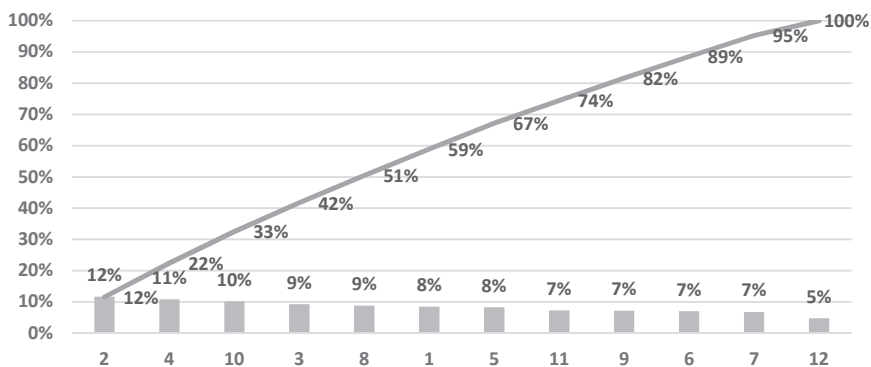
Analysis of management activities relationships with suppliers

The article substantiates the need to evaluate measures for managing relationships with potential suppliers. Based on the analysis of sources, the operations included in this activity are selected. Using the method of paired comparisons with the involvement of experts, operations are ranked according to 4 criteria, which allows you to rationally allocate

resources to improve the effectiveness of managing relationships with suppliers.

Keywords: *suppliers, management of relationships, the method of paired comparisons, ranking, Pareto chart.*



Лукьянчикова Анна Андреевна — студентка Калининградского государственного технического университета, Калининград, Россия;

Нордин Виктор Владимирович — кандидат технических наук, доцент Калининградского государственного технического университета, Калининград, Россия.

УДК 339.138

Д. А. Мазаник, Н. А. Баранова

Пути повышения эффективности сбытовой деятельности организации

В статье приводятся результаты анализа эффективности сбытовой деятельности организации, занимающейся реализацией запасных частей и материалов для нужд сельского хозяйства. Показываются систематизация выявленных проблем в области сбытовой деятельности организации. Обосновываются разработанные авторами пути повышения эффективности сбытовой деятельности организации.

Ключевые слова: *организация, сельское хозяйство, сбытовая деятельность, стимулирование сбыта, эффективность.*

Эффективная сбытовая деятельность не только обеспечивает предприятие кратковременным коммерческим успехом, но и помогает усилить стратегические преимущества его деятельности [1].

Исследуемая организация занимается реализацией запасных частей для техники и вспомогательных материалов для сенажа с целью извлечения прибыли. Крупными потребителями ее продукции являются в основном сельхозтоваропроизводители. Оплата за продукцию производится как наличным, так и безналичным путем. Реализация продукции происходит как оптовыми, так и розничными партиями.

В сбытовой деятельности любого предприятия огромное значение приобретает стимулирование сбыта его продукции, в исследуемой организации стимулируются как покупатели, так и собственный торговый персонал. Методы стимулирования обеих категорий участников имеют как материальную, так и нематериальную природу.

Проведенная оценка эффективности сбытовой деятельности исследуемой организации показала, что товарооборот за 2017—2019 гг. снизился на 1,2 млн тенге, причем наблюдалось это снижение ежегодно. Анализ товарооборота показал, что наибольший удельный вес в его структуре занимают запасные части для сельхозтехники и автомобилей, а также выявил факт доминирования продаж постоянным клиентам.

В течение 2017—2019 гг. в данной организации наблюдалось снижение рентабельности продаж — на 1,08 и рентабельности издержек — на 2,38 процентных пункта. Анализ показателей скорости обращения продукции и эффективности использования запасов показал, что в организации произошло уменьшение коэффициентов товарооборачиваемости и оборачиваемости запасов продукции, и происходил этот процесс ежегодно.

Проведенный анализ эффективности и организации сбытовой деятельности в исследуемой организации показал, что в этом направлении существует ряд проблемных вопросов (см. таблицу).

Проблемы и пути повышения эффективности сбытовой деятельности

Проблемы	Пути повышения эффективности сбытовой деятельности	Совокупный эффект
В организации сформирован достаточно узкий ассортимент продукции	Расширить товарный ассортимент путем включения в него запасных частей для машин и оборудования в сфере животноводства	Повышение эффективности сбытовой деятельности компании
В организации неэффективно управляют запасами продукции	<ul style="list-style-type: none"> • Провести распродажи запасов продукции путем установления на них скидки; 	
В организации наблюдается низкая эффективность методов стимулирования сбыта продукции	<ul style="list-style-type: none"> • заняться вопросами поиска новых клиентов; • разработать систему пакетных продаж. 	

Для решения проблемы достаточно узкого ассортимента продукции предлагается его расширение путем включения в товарный ассортимент запасных частей для машин и оборудования в сфере животноводства, а именно: кормосмесителей; кормораздатчиков; поильных установок; доильных систем; очистителей-охладителей молока; холодильных сплит-систем; навозных (скребковых) транспортеров; вентиляционных установок и т. д. Это направление расширения товарного ассортимента

для данной организации является достаточно актуальным, поскольку отрасль животноводства в последнее время активно поддерживается со стороны государства и сельскохозяйственные предприятия возрождают ее у себя.

Для решения проблем неэффективного управления запасами и низкой эффективности методов стимулирования сбыта продукции предлагается:

- провести распродажи запасов продукции путем установления на них скидки. Размер скидки будет зависеть от ассортиментной группы, позиции и цены закупа реализуемой продукции. Рекомендуемый размер — 5—10 %;
- заняться вопросами поиска новых клиентов организации, используя четыре основных принципа — географический, отраслевой, товарный и потребительский, которые могут использоваться как по отдельности, так и комбинированно;
- разработать систему пакетных продаж. Рекомендуемые виды пакетных продаж: моторно-поршневая группа и набор прокладок; электропроводка для тракторов, комплект лампочек и фары; скребки навозного транспорта и транспортные пальцы.

Предложенные пути позволят повысить рентабельность (ROI) стимулирования сбыта (к 2021 г. она составит 4,97) и эффективность управления запасами в организации (к 2021 г. коэффициент скорости товарооборота уменьшится на 6,8 дня и составит 36 дней, а коэффициент оборачиваемости запасов продукции увеличится на 0,9 и составит 6,7). В целом произойдет рост эффективности сбытовой деятельности исследуемой организации. В 2021 г. рентабельность продаж возрастет до 33,57 %, а рентабельность издержек — до 50,54 %.

Список литературы

1. Тулинова, В. В. Особенности сбытовой деятельности промышленных предприятий / В. В. Тулинова // Международный журнал гуманитарных и естественных наук. — 2016. — № 1—5. — С. 107—110.

////////////////////////////////////
D.A. Masanik, N.A. Baranova

The ways to improve the effectiveness of the organization's sales activity

The article presents the results of an analysis of the effectiveness of sales activities of the organization engaged in the sale of spare parts and materials for the needs of agriculture. Systematization of the identified

problems in the field of sales activity of the organization is shown. The authors substantiate the ways to improve the effectiveness of the organization's sales activity.

Keywords: *organization, agriculture, marketing activities, sales promotion, effectiveness.*



Мазаник Дмитрий Александрович — студент Костанайского филиала Челябинского государственного университета, Костанай, Республика Казахстан;

Баранова Наталья Аркадьевна — кандидат экономических наук, доцент Костанайского филиала Челябинского государственного университета, Костанай, Республика Казахстан.

УДК 336.7

Н. Н. Максимова, Р. И. Гарипов

Индикаторы оценки технологии блокчейн

В данной статье рассмотрена технология блокчейн с теоретической точки зрения, а также ее применение в различных отраслях Российской экономики. Из проведенного анализа масштабности распространения технологии распределенного реестра сделан вывод о необходимости оценки ее работы. Автором предложены индикаторы, позволяющие оценить влияние блокчейна на финансовые результаты.

Ключевые слова: *блокчейн, технология, оценка, распределенный реестр.*

В России активно внедряется в экономическую и финансовую практику использование технологии «блокчейн». Данная стратегия напрямую связана с внедрением национальной программы «Цифровая экономика Российской Федерации» [2]. Согласно исследованиям российских ученых, количество использования блокчейна крупнейшими компаниями резко увеличилось в течение 2017 г. в 10 раз, а общий объем рынка блокчейн-проектов составлял 1 млрд рублей [5]. Таким образом, приобретая массовый характер, данная тема становится более актуальной.

В России термин «блокчейн» законодательно не определен. Вместо этого в проекте ФЗ «О цифровых финансовых активах» от 22 мая 2018 г. используются понятие «распределенный реестр цифровых

транзакций», а в докладе Центрального Банка России от 2017 г. термины «распределенный реестр» и «блокчейн» используются отдельно друг от друга [1; 4]. Анализ показал, что единого определения «блокчейн» не существует, поэтому авторами предложено понятие обобщающее сказанное ранее [3]. Блокчейн — технология, представляющая собой распределенную базу данных, которая хранит информацию обо всех транзакциях участников системы в виде «цепочки блоков».

Потенциал применения блокчейна имеют многие сферы экономики и не только: банковская деятельность, страхование, биржевой трейдинг, бизнес-консалтинг, транспорт и связь, сектор топливно-энергетического комплекса, государственный сектор (табл. 1).

Таблица 1

Распределение блокчейн-проектов по отраслям в 2018 г.

Область применения блокчейн-проекта	Количество блокчейн-проектов	Занимаемая доля
Банки и финансовые организации	25	34,72
Бизнес-структура (компании и корпорации)	24	33,33
Государственный сектор	11	15,28
Транспорт и связь	7	9,72
Другое	5	6,94
Итого	72	100 %

Исходя из того, что технология блокчейн имеет широкое распространение, необходима оценка ее влияния на улучшение финансовых результатов. Авторами предлагаются индикаторы, которые отражают наиболее характерные преимущества блокчейна в использовании (табл. 2).

Таблица 2

Индикаторы оценки использования блокчейна

Индикаторы	Характеристика	Пример
Скорость исполнения контрактов	Высокая скорость транзакции ведет к сокращению времени на исполнение контрактов, а также уменьшению расходов на их контроль и согласование.	<ul style="list-style-type: none"> • временные затраты на осуществление транзакции; • количество транзакций в секунду; • срок согласования документов; • уменьшение количества участников транзакции

Индикаторы	Характеристика	Пример
Индикатор безопасности	Хранение данных о кредитных историях и личной информации о клиентах на множестве компьютеров делает систему более защищенной от взлома мошенниками и дает объективную оценку рисков при выдаче средств	<ul style="list-style-type: none"> • сумма по операционным рискам; • комиссия депозитария за хранение данных; • устранение мошенничества
Автоматизация процессов	Оптимизация взаимодействия участников	<ul style="list-style-type: none"> • использование смарт-контрактов; • штатная численность, снижение расходов на содержание персонала
Индикатор эффективности	Включает в себя ранее предложенные индикаторы в совокупности и является итогом анализа данных	<ul style="list-style-type: none"> • снижение временных затрат; • сокращение издержек; • снижение рисков
Барьеры в использовании	Конкуренты с низкими комиссиями за совершение банковской операции могут стать проблемой для традиционных банков	

Таким образом, оценка с помощью данных индикаторов позволит объективно сказать о положительном или отрицательном влиянии технологии распределенного реестра при его использовании в различных организациях, а также ее экономической целесообразности.

Список литературы

1. О цифровых финансовых активах : проект Федер. закона № 419059-7 (ред., внес. в ГД ФС РФ, текст по состоянию на 20.03.2018). — URL: <http://sozd.parlament.gov.ru> (дата обращения: 11.12.2019).
2. Паспорт национальной программы «Цифровая экономика Российской Федерации» (утв. президиумом Совета при Президенте Российской Федерации по стратегическому развитию и национальным проектам протокол от 24 декабря 2018 г. № 16). — URL: <https://base.garant.ru/72190282> (дата обращения: 20.12.2019)
3. Генкин, А. С. Блокчейн: как это работает и что нас ждет завтра / А. С. Генкин, А. А. Михеев. — Москва : Альпина Паблицер, 2018. — 592 с.
4. Отчет Центрального Банка России 2017 г. — URL: https://cbr.ru/content/document/file/36007/reestr_survey.pdf (дата обращения: 10.12.2019).

5. Обзор Tadviser «Блокчейн 2018» // Сервионика. — URL:<http://servionica.ru/pressCenter/view/obzor-tadviser-blokcheyn-2018> (дата обращения: 10.10.2019)

////////////////////////////////////
N.N. Maximova, R.I.Garipov

Indicators for evaluating blockchain technology

This article examines the blockchain technology from a theoretical point of view, as well as its application in various sectors of the Russian economy. Based on the analysis of the scale of distribution of distributed registry technology, it is concluded that it is necessary to evaluate its performance. The author offers indicators that allow evaluating the impact of blockchain on financial results.

Keywords: *blockchain, technology, evaluation, distributed registry.*

////////////////////////////////////
Максимова Наталья Николаевна — студентка Южно-Уральского технологического университета, Челябинск, Россия;

Гарипов Роберт Ильизаревич — кандидат экономических наук, доцент кафедры экономики и управления Южно-Уральского технологического университета, Челябинск, Россия.

УДК 339.544

А. Ю. Малышкина, Н. В. Сумина

Направления совершенствования таможенного контроля объектов дикой флоры и фауны, перемещаемых через таможенную границу ЕАЭС

В статье рассматривается таможенный контроль объектов дикой флоры и фауны, разрешенных и запрещенных к перемещению через таможенную границу Евразийского экономического союза, а также предложены возможные меры по совершенствованию деятельности таможенных органов при проведении таможенного контроля.

Ключевые слова: *таможенный контроль, контрабанда, совершенствование, география, право.*

В настоящее время происходит значительный рост контрабанды, поэтому возникает необходимость улучшения и совершенствования работы таможенных органов, направленная на таможенный контроль при перемещении через таможенную границу Евразийского экономического союза объектов дикой флоры и фауны. Важно отметить, что при перемещении любого вида животных или объектов растительного мира велика вероятность их полного исчезновения. Конвенция о международной торговле видами дикой фауны и флоры, находящимися под угрозой исчезновения, является международным соглашением между правительствами. Именно данная конвенция создавалась для сотрудничества и на сегодняшний день предоставляет различные степени защиты более 37 000 видов животных и растений, независимо от того, продаются ли они в качестве живых образцов, шуб или сушеных трав [1].

Для определения региона незаконного ввоза представителей дикой флоры и фауны контрабандные преступления необходимо классифицировать в соответствии с географическим принципом, так как его роль очень велика [5].

Нелегальный ввоз объектов дикой флоры и фауны имеет риск распространения опасных заболеваний человека, животных и растений на территории Российской Федерации. Зараженные и инфицированные животные и растения, которые перемещаются таким путем и не имеют необходимых сертификатов, могут нанести вред населению [3].

На рисунке рассмотрим подробнее классификацию объектов дикой флоры и фауны, которые включены в приложение Конвенции СИТЕС.



Классификация объектов флоры и фауны

Чаще всего на территорию России контрабандным путем завозятся птицы, обезьяны и другие животные. Россия подписала конвенцию о защите объектов дикой флоры и фауны, однако специального законодательства для выполнения ее требований не принято [4].

Цель таможенного контроля сводится к тому, чтобы удостовериться в наличии документов на ввозимые или вывозимые грузы, а также пресечь нелегальные операции [2]. Распознать контрабанду объектов дикой природы можно по одному из признаков. В частности, таким признаком является наличие у таможенных органов информации о незаконном использовании документов на операции ввоза и вывоза грузов. В качестве признака контрабанды могут рассматриваться ошибки в декларации или ее фактическое отсутствие.

Для повышения эффективности таможенного контроля с целью пресечения незаконных операций с объектами дикой природы предлагается ввести регламент таможенного контроля в отношении данных объектов. Необходимо предусмотреть особый порядок проведения проверки в отношении груза с сопоставлением сведений о нем с имеющимися документами в архиве таможни по перевозке данной категории объектов. Также необходимо установить обязательный порядок для проведения таможенного досмотра в отношении перевозимых объектов. Необходимо осуществлять личный досмотр граждан, которые сопровождают груз. Этот технический регламент необходимо рассматривать как особую методику таможенного контроля с целью пресечения контрабанды.

Список литературы

1. Конвенция по международной торговле видами дикой фауны и флоры, находящимися под угрозой исчезновения (СИТЕС). — URL: <http://base.garant.ru/2560936> (дата обращения: 17.11.2019).
2. Таможенный кодекс Евразийского экономического союза. — URL: http://www.consultant.ru/document/cons_doc_LAW_215315/ (дата обращения: 20.01.2020).
3. Афанасьева, Н. А. Роль таможенных органов по защите объектов флоры и фауны / Н. А. Афанасьева, С. А. Щербакова // Современная наука: теоретический и практический взгляд : материалы VIII Междунар. науч.-практ. конф. — Москва, 2017. — С. 97—103.
4. Боклан, Д. С. Меры ограничения международной торговли морскими живыми ресурсами в многосторонних соглашениях по защите окружающей среды / Д. С. Боклан // Российский внешнеэкономический вестник. — 2016. — № 1. — С. 104—115.
5. Онипко, В. Е. Особенности таможенного регулирования и борьба с правонарушениями в международном обороте объектов СИТЕС / В. Е. Онипко, О. В. Павленко // Академический вестник Ростовского филиала Российской таможенной академии. — 2017. — № 1 (26). — С. 108—113.

Directions for improving customs control of wild flora and fauna objects moved through the EAEU customs border

The article discusses the concept of customs control of wild flora and fauna objects that are allowed and forbidden to move across the customs border of the Eurasian Economic Union, and also suggests possible measures to improve the activities of customs authorities during customs control.

Keywords: *customs control, smuggling, improvement, geography, law.*

////////////////////////////////////

Малышкина Алла Юрьевна — студентка очной формы обучения кафедры экономики и управления Южно-Уральского технологического университета, Челябинск, Россия;

Сумина Наталия Витальевна — преподаватель Южно-Уральского технологического университета, Челябинск, Россия.

УДК 316.7+330.1

А. М. Мартьянова, С. Ю. Салынина

Методы управления персоналом в коммерческой организации социально-культурной сферы

В статье рассмотрены методы управления персоналом применительно к коммерческой организации социально-культурной сферы, проведен анализ их использования на примере ИП Сибилева С. П. «Салон для животных Милорд» г. о. Самара, разработаны рекомендации по совершенствованию системы управления персоналом организации.

Ключевые слова: *управление персоналом, методы управления персоналом, мотивация сотрудников, социально-культурная сфера, коммерческая организация социально-культурной сферы.*

Методы управления персоналом организации представляют собой конкретные способы и приемы воздействия на процесс формирования

и развития коллектива, на социальные и производственные процессы, протекающие внутри них. Как известно, выделяют организационно-распорядительные, экономические и социально-психологические методы управления персоналом [3].

Рассмотрим, каким образом применяются данные методы управления персоналом на примере коммерческой организации социально-культурной сферы ИП Сибилева С. П. «Салон для животных Милорд», осуществляющей свою деятельность в городе Самара.

Наибольшее внимание с точки зрения управления персоналом в данной организации уделяется социально-психологическим методам. Среди них выделяют следующие приемы: социального нормирования, социального регулирования, социального почина и новаторства, морального стимулирования.

Метод социального нормирования выражается в упорядочении социальных отношений между коллективом и работником путем введения различных социальных норм. Метод социального регулирования используется для упорядочения социальных отношений путем выявления и регулирования интересов и целей различных коллективов, групп и личностей. Методы социального почина и новаторства предназначены для активизации и поддержания в коллективе наиболее прогрессивных нововведений. Методы морального стимулирования используются для поощрения коллективов, групп или отдельных работников, достигающих наивысших показателей в своей трудовой деятельности.

Руководство салона заинтересовано в сохранении нормальной обстановки в трудовом коллективе, поддержании рабочих отношений руководства и сотрудников, проведении совместного отдыха, бесед с сотрудниками, формировании доверительных отношений между сотрудниками, установлении общего контакта и понимания, профилактике стрессов и стрессовых ситуаций в трудовом коллективе [3].

Важность создания положительного психологического климата в коллективе обусловлена тем, что взаимоотношения с другими членами общества, психологическое состояние, чувство безопасности — все это психологические факторы развития человеческого капитала [2].

Коллектив подобран в данной организации таким образом, что все сотрудники и руководство объединены одной целью, любовью к своему делу, во многом это заслуга директора салона, сформировавшего дружелюбную, располагающую и приятную атмосферу. Это обусловлено рядом факторов: грамотный подбор персонала, обучение персонала, введение нового сотрудника в трудовой коллектив (адаптация), развитие неформальной обстановки в рамках соблюдения установленных норм субординации. Все это позволяет каждому сотруднику ощутить эффект причастности к одному большому делу, возникает также и внутренняя

мотивация, желание удовлетворить потребности организации, причисляя их к своим.

Помимо социально-психологических методов управления персоналом выделяют приемы и способы экономического и материального стимулирования, включая определение заработной платы, формирование и распределение поощрительных фондов, правила премирования и иных форм стимулирования. Определяют приемы, способы финансирования и ценообразования, распределение средств, кредитов, ведение коммерческой деятельности организации.

Так, в исследуемой организации оплата труда формируется исходя из нескольких компонентов: это плата за отработанные часы и сверхурочные, а также премии за достижение производственных результатов. В организации создана система премирования таким образом, что за выполнение плана обязательно материально награждаются все сотрудники салона. Кроме того, осуществляется премирование отдельно взятых сотрудников: для каждого работника в зависимости от занимаемой должности введена поощрительная система. К примеру, администратору академии груминга начисляется премия за перевыполнение плана по набору студентов в академию.

Введена также и штрафная система, которая применяется в случаях прогула или неявки на работу без уважительной причины, опоздания, несоблюдения графика дежурства, иных нарушений и невыполнения должностных инструкций.

Что касается применения организационно-распорядительных методов управления персоналом, то в рассматриваемой организации им придается наименьшее значение, что можно рассматривать как одну из слабых сторон деятельности компании.

Кроме того, управление коммерческой организацией социально-культурной сферы имеет свои особенности. Экономическое пространство социально-культурной сферы представляет собой совокупность структурных элементов отрасли — организаций, которые производят товары и услуги, необходимые для удовлетворения социально-культурных потребностей людей [5]. Поэтому основная часть управленческих воздействий должна быть направлена на достижение основной цели организации — максимизацию прибыли. В связи с этим представляется целесообразным введение в структуру организации аналитического блока спроса и предложения для наиболее полного удовлетворения нужд потенциального потребителя. Необходимость в этом обусловлена ситуацией на рынке социально-культурных услуг и обострением конкуренции [4].

Таким образом, мы определили сильные и слабые стороны в применении методов управления персоналом в рассматриваемой организации

и способы решения выявленных проблем. Это поможет организации, с одной стороны, сохранить свою персональную управленческую идентичность, а с другой стороны, усовершенствовать систему управления.

Список литературы

1. Домнина, С. В. Модернизация составляющих человеческого капитала / С. В. Домнина // Модернизация культуры: идеи и парадигмы культурных изменений : материалы междунар. науч.-практ. конф. : в 2 ч. / под ред. С. В. Соловьевой, В. И. Ионесова. — Москва, 2013. — С. 168—172.
2. Заплетина, Н. И. Влияние стресса на профессиональную деятельность творческих работников в учреждении социально-культурной сферы / Н. И. Заплетина, А. Е. Зимовец // Диалоги о культуре и искусстве : материалы VIII Всерос. науч.-практ. конф. с междунар. участием (Пермь, 18—20 окт. 2018 г.) : в 2 ч. Ч. 1 / отв. ред. Е. В. Баталина-Корнева. — Пермь : Перм. гос. ин-т культуры, 2019. — С. 279—284.
3. Коленько, С. Г. Менеджмент в сфере культуры и искусства : учеб. и практикум для академ. бакалавриата / С. Г. Коленько. — Люберцы : Юрайт, 2016. — 370 с.
4. Салынина, С. Ю. Современные подходы к PR-продвижению организаций / С. Ю. Салынина // Актуальные вопросы вузовской науки : сб. науч. и науч.-метод. ст. — Самара : СИУ, 2016. — С. 261—267.
5. Экономическое пространство социально-культурной сферы. — URL: <https://studopedia.org> (дата обращения: 28.03.2020)



A.M. Martyanova, S.Yu. Salynina

Human resources management methods in the commercial organization of socio-cultural sphere

The article discusses the methods of personnel management in relation to the commercial organization of the socio-cultural sphere, analyzes their use on the example of individual entrepreneur Sibileva “Salon for animals Milord”, Samara city, developed recommendations for improving the organization’s personnel management system

Keywords: *personnel management, personnel management methods, employee motivation, socio-cultural sphere, commercial organization of the socio-cultural sphere.*

////////////////////
Мартьянова Анастасия Михайловна — студентка Самарского государственного института культуры, Самара, Россия;

Салынниа Светлана Юрьевна — кандидат экономических наук, доцент Самарского государственного института культуры, Самара, Россия.

УДК 37.048.45

Л. М. Мухаметзянова

Современные проблемы учебно-профессионального самоопределения молодежи и пути их решения

Статья посвящена анализу современных проблем учебно-профессионального самоопределения молодежи и определению путей их решения. Актуальность выбранной темы подтверждается социально-экономической ситуацией на рынке труда в России. В статье раскрывается сущность и значение термина «учебно-профессиональное самоопределение», описываются результаты и выводы.

Ключевые слова: *рынок труда, учебно-профессиональное самоопределение, выбор профессии, мотивация, интерес, способности.*

На рынке труда современной России сохраняется тенденция неустойчивой занятости [5], особенно среди молодежи, то есть трудоспособной категории населения от 18 до 30 лет. В результате остаются неразрешенными многие проблемы:

- 1) высокий уровень безработицы [2];
- 2) трудовая миграция [4];
- 3) низкий уровень заработной платы большинства работников [7];
- 4) низкая модернизация производственных процессов [6] и др.

Одна из причин социально-экономических проблем на рынке труда среди молодежи — это несформированное учебно-профессиональное самоопределение. Данные противоречия определили цель исследования, которая заключается в выявлении проблем учебно-профессионального самоопределения молодежи и определении путей их решения.

Во-первых, рассмотрим сущность термина «учебно-профессиональное самоопределение». Известный ученый Э. Ф. Зеер описывает как процесс «выработки собственной позиции в неопределенной ситуации» [3]. Психолог К. А. Абульханова-Славская указывает на

важность «своевременного прохождения этапов профессиональной жизни»[1].

Во-вторых, рассмотрим результаты анонимного опроса студентов (25 человек) города Казани на тему «Формирование учебно-профессионального самоопределения».

Результаты опроса:

1. По собственному желанию высшее образование получает 60 % участников; 40 % респондентов обучаются по наставлению родителей, мнения общественности.
2. Основными факторами, влияющими на выбор направления обучения, участники называли (в порядке значимости): большое количество бюджетных мест на направление; легкие предметы для сдачи единых государственных экзаменов в качестве проходных испытаний; предполагаемый высокий уровень заработной платы в будущем; собственные интересы и способности; мнение родителей, родственников, друзей; престиж профессии на рынке труда.
3. Профилем образования и будущей профессией довольны 65 % респондентов, затруднились ответить — 15 %, не довольны выбором — 20 %.

Выводы. Выявлены следующие современные проблемы учебно-профессионального самоопределения молодежи: 1) ориентир при выборе профессии на шансы поступить в высшее учебное заведение на бюджетной основе; 2) низкая мотивация к учению и труду; 3) непонимание цели учебно-профессионального самоопределения; 4) отсутствие стратегии личностно-профессионального развития.

Пути решения:

- 1) введение дополнительных курсов для школьников по учебно-профессиональному самоопределению;
- 2) организация конференций, форумов для учащихся и педагогов;
- 3) систематическая работа, направленная на формирование учебно-профессионального самоопределения учащихся, проводимая педагогом-психологом и классным руководителем с родителями и школьниками;
- 4) модернизация материально-технического обеспечения образовательных организаций (наличие творческих мастерских, лабораторных кабинетов, кванториумов и другое) для развития и совершенствования практических навыков учащихся;
- 5) организация дополнительных кружков, секций, позволяющих учащимся развивать интерес, кругозор и способности;
- 6) эффективная реализация в образовательных организациях цифровых образовательных ресурсов, позволяющих в интерактивной

форме познакомить учащихся с различными профессиями, получить практический опыт выполнения различных видов деятельности;

- 7) систематически проводить экскурсии с учащимися на предприятия и организации соответствующего муниципального образования, приглашать в школы представителей различных профессий для обмена опытом.

В настоящее время необходимо уделять огромное внимание формированию учебно-профессионального самоопределения учащихся школы, так как от данной компетенции зависит личностно-профессиональное развитие человека. Осознанный выбор профессии влияет на жизненный успех, ощущение счастья, повышает производительность труда человека и в целом оказывает положительное влияние на всю социально-экономическую ситуацию страны.

Список литературы

1. Абульханова-Славская, К. А. Стратегия жизни / К. А. Абульханова-Славская. — Москва : Мысль, 1991. — 160с.
2. Зайцева, И. А. Безработица как одна из глобальных проблем современного мира / И. А. Зайцева // PolitBook. — 2017. — № 2.
3. Зеер, Э. Ф. Психология профессий : учеб. пособие для студентов вузов / Э. Ф. Зеер. — 2-е изд., перераб., доп. — Москва : Академ. проект, 2003. — 336 с.
4. Малышев, Е. А. Регулирование внешней трудовой миграции административно-принудительными мерами : монография / Е. А. Малышев. — Москва : Инфра-М, 2019. — 182 с.
5. Одегов, Ю. Г. Неустойчивая занятость как возможный фактор использования трудового потенциала молодежи России / Ю. Г. Одегов, Л. С. Бабынина // Мониторинг. — 2018. — № 4 (146).
6. Резник, Г. А. Рынки труда и образовательных услуг в России: реалии и перспективы : монография / Г. А. Резник, Р. М. Нижегородцева ; под общ. ред. С. Д. Резника. — 2-е изд., стереотип. — Москва : Инфра-М, 2020. — 324с.
7. Роик, В. Д. Социальная политика: заработная плата и страхование рисков ее утраты : учеб. для бакалавриата и магистратуры / В. Д. Роик. — Москва : Юрайт, 2019. — 536 с.

Modern problems of educational and professional self-determination of youth and ways to solve

The article is devoted to the analysis of modern problems of educational and professional self-determination of young people and the definition of ways to solve them. The relevance of the chosen topic is confirmed by the socio-economic situation on the labor market in Russia. The author describes the essence and meaning of the term «educational and professional self-determination», formulates the results of the research and presents the conclusions.

Keywords: *labor market, educational and professional self-determination, choice of profession, motivation, interest, abilities.*



Мухаметзянова Луиза Марселевна — студент магистратуры Казанского (Приволжского) федерального университета, Казань, Россия.

УДК 332.144

Г. В. Неживенко, С. А. Головихин, Е. А. Неживенко

Прогнозирование кадровой потребности в разрезе муниципальных районов и городских округов Челябинской области

В статье отражены результаты научно-исследовательской работы, связанной с прогнозированием кадровой потребности и дисбаланса кадровой потребности Челябинской области. Представлены прогнозные данные на среднесрочный период до 2025 г. по муниципальным районам и городским округам региона, имеющим наибольшую и наименьшую концентрацию кадровой потребности. Указывается на значимость прогнозирования кадровой потребности региона в выборе инструментов управления потенциалом региональной конкурентоспособности.

Ключевые слова: *регион, кадровая потребность, потенциал конкурентоспособности, дисбаланс кадровой потребности, прогноз.*

Прогнозирование кадровой потребности, обеспеченности такой потребности и дисбаланса кадровой потребности региона — значимый инструмент управления потенциалом региональной конкурентоспособности [1; 2].

При общей кадровой потребности Челябинской области, составляющей по оценкам на 2019 г. 1 949 583 человека, согласно базовому прогнозу в среднесрочной перспективе эта потребность сократится на 6,1 % (до 1 831 227 человек) к 2025 г., а в долгосрочной перспективе — на 14,5 % (до 1 665 984 человек) к 2037 г.

Базовый прогноз общей среднегодовой численности занятых в экономике Челябинской области в разрезе муниципальных районов и городских округов до 2025 г. дал следующие результаты. Максимальная концентрация среднегодовой численности занятых в 2025 г. ожидается в Челябинском городском округе (357 997 человек), Магнитогорском городском округе (112 772 человека), Миасском городском округе (40 902 человека), Саткинском муниципальном районе (30 509 человек), Златоустовском городском округе (27 778 человек), Копейском городском округе (27 513 человек). Наименьшая концентрация занятых прогнозируется в среднесрочной перспективе в 2025 г. в Октябрьском муниципальном районе (2578 человек), Чесменском муниципальном районе (2416 человек), Карабашском городском округе (2235 человек), Кусинском муниципальном районе (2147 человек), Уйском муниципальном районе (1567 человек), Кизильском муниципальном районе (981 человек).

Дисбаланс кадровой потребности представляет собой разницу между среднегодовой численностью занятых и кадровой потребностью экономики района или округа.

В соответствии с разработанным прогнозом наибольший дисбаланс кадровой потребности на среднесрочный период до 2025 г. ожидается в Челябинском городском округе (–8009 человек), Магнитогорском городском округе (–4182 человека), Саткинском муниципальном районе (–1450 человек), Миасском городском округе (–1286 человек), Златоустовском городском округе (–1129 человек), Южноуральском городской округ (–810 человек).

Отрицательные цифры дисбаланса свидетельствуют о недостатке кадров на соответствующие величины.

Наименьший дисбаланс кадровой потребности на среднесрочный период до 2025 г. прогнозируется в Октябрьском муниципальном районе (–83 человека), Чесменском муниципальном районе (–101 человек), Кизильском муниципальном районе (–109 человек), Кусинском муниципальном районе (–161 человек), Брединском муниципальном районе (–165 человек).

Наиболее значимый потенциал конкурентоспособности Челябинской области сформирован в обрабатывающих производствах. В связи с этим интерес, на наш взгляд, представляет результат прогнозирования кадровой потребности данного вида экономической деятельности региона в разрезе ее территориальной концентрации.

Следует отметить, что в Челябинской области обрабатывающие производства предъявляют самую высокую кадровую потребность среди всех видов экономической деятельности в прогнозный среднесрочный период до 2025 г.

Территориями максимального сосредоточения кадровой потребности обрабатывающих производств на 2025 г. в соответствии со среднесрочным прогнозом являются Челябинский городской округ (107 149 человек), Магнитогорский городской округ (48 711 человек), Миасский городской округ (15 891 человек), Саткинский муниципальный район (13 629 человек), Южноуральский городской округ (9423 человека), Златоустовский городской округ (8775 человек), Копейский городской округ (7826 человек).

Территориями с минимальной концентрацией кадровой потребности обрабатывающих производств на 2025 г. в соответствии со среднесрочным прогнозом будут Верхнеуральский муниципальный район (113 человек), Пластовский муниципальный район (188 человек), Кусинский муниципальный район (188 человек), Красноармейский муниципальный район (450 человек), Аргаяшский муниципальный район (571 человек).

Список литературы

1. Головихин, С. А. Конкурентоспособность региона в глобальной экономике / С. А. Головихин, Е. А. Неживенко, Г. В. Неживенко // Вестник Челябинского государственного университета. — 2019. — № 9 (431). — Экономические науки. — Вып. 66. — С. 57—64.
2. Неживенко, Е. А. Прогнозирование потребности промышленного региона в кадрах / Е. А. Неживенко, С. А. Головихин, Г. В. Неживенко. URL: <http://fundamental-research.ru/ru/article/view?id=42550> (дата обращения: 08.10.2019).

////////////////////////////////////
G.V. Nezhivenko, S.A. Golovikhin, E.A. Nezhivenko

Forecasting the human resources need for the municipal areas and city districts of the Chelyabinsk region

The article reflects the results of research work related to forecasting staffing needs and the imbalance of staffing needs in the Chelyabinsk region. Forecast data are presented for the medium-term period until 2025 for the municipal districts and urban districts of the region that have the highest and lowest concentration of staffing requirements. The importance of forecasting the staffing needs of the region in the selection of tools for managing the potential of regional competitiveness is indicated.

Keywords: *region, staffing demand, competitiveness potential, staffing needs imbalance, forecast.*

////////////////////////////////////

Неживенко Григорий Викторович — аспирант Челябинского государственного университета, Челябинск, Россия;

Головихин Сергей Александрович — доктор экономических наук, профессор, декан факультета управления Челябинского государственного университета, Челябинск, Россия;

Неживенко Елена Алексеевна — доктор экономических наук, профессор Челябинского государственного университета, Челябинск, Россия.

УДК 33.2964

М. И. Нурмухаметова, В. А. Гришук

Стратегическое планирование на муниципальном уровне как ключевой фактор успешного развития

В статье речь идет об эффективности применения стратегического планирования для муниципальных образований. Изучена специфика стратегического планирования на муниципальном уровне. Представлены преимущества применения стратегического планирования в управление развитием муниципальных образований.

Ключевые слова: *муниципальное образование, социально-экономическое развитие, стратегическое планирование.*

На сегодняшний день одним из эффективных инструментов управления развитием муниципального образования выступает стратегическое планирование. Именно оно помогает достигать положительных результатов в этом направлении.

Опираясь на Федеральный закон № 172 от 28.06.2014 «О Стратегическом планировании в Российской Федерации» можно сказать, что стратегическое планирование осуществляется на всех уровнях публичной власти [3]. В соответствии со ст. 39 гл. 11, «документы стратегического планирования необходимые для обеспечения бюджетного процесса муниципальных образований разрабатываются, утверждаются и реализуются в соответствии с Бюджетным кодексом» [3]. Однако в современных реалиях вопросы бюджетной политики в полной мере не коррелируются с результатами решения социально-экономических задач. Также существуют проблемы с чёткой оценкой эффективности расходования бюджетных средств.

Для демонстрации изменений уровня жизни населения в России нами были проанализированы данные комбинированного показателя The Legatum Prosperity Index Table Rankings. Положение нашей страны в рейтинге колебалось с 74 до 81 с 2015 по 2019 г. [2]

Как видно на диаграмме (см. рисунок) пик повышения уровня жизни населения пришёлся на 2017 г. После 2017 г. заметен спад. В 2019 г. снижение по показателю «Управление» составило 3 пункта. На наш взгляд, этому есть несколько причин — низкая эффективность государственного и муниципального управления и слабо развитое гражданское общество. В современных условиях именно потребности общества должны направлять деятельность правительства. Однако на сегодняшний день не существует полностью эффективных методов определения и оценки этих потребностей.

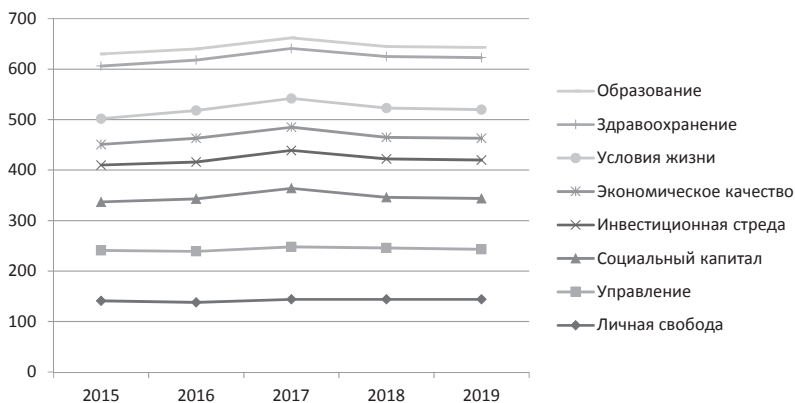

Уровень жизни населения в Российской Федерации в 2015—2019 гг.

По нашему мнению, стратегическое планирование должно включать использование трудового потенциала, культурных, финансовых и материальных ресурсов, а также быть направлено на улучшение показателей социально-экономического развития. В то же время необходимо повышать эффективность самого местного самоуправления. Оценка этого уровня должна базироваться на следующих показателях: улучшение делового климата, стимулирование инвестиций, формирование и развитие конкурентоспособных кластеров, развитие муниципальной инфраструктуры на инновационной основе, поддержка занятости и профессионального развития, региональное сотрудничество, обеспечение экологической безопасности [1].

Мы также хотели бы представить некоторые идеи по совершенствованию разработки и реализации стратегий социально-экономического развития муниципальных образований.

Во-первых, при разработке и реализации стратегий необходимо учитывать проведение опросов общественного мнения и различных круглых столов. Это позволит понять основные проблемы муниципалитета и определить пути их решения.

Во-вторых, при представлении годового отчета глава муниципального образования должен четко обозначить основные результаты реализации стратегии.

В заключение следует отметить, что достижение высокого показателя качества жизни возможно только с помощью качественной и четкой стратегии развития.

Список литературы

1. Гуляк, О. В. Стратегическое планирование как ключевой фактор успешного развития муниципального образования / О. В. Гуляк // Национальные интересы: приоритеты и безопасность. — 2014. — № 1 (238). — С. 21.

2. Индекс процветания The Legatum Prosperity Index. — URL: <https://www.prosperity.com/rankings> (дата обращения: 01.04.2020).

3. О стратегическом планировании в Российской Федерации : Федер. закон от 28.06.2014 № 172-ФЗ (ред. от 18.07.2019). — URL: http://www.consultant.ru/document/cons_doc_LAW_164841/33a5cdf9333f53cef027414ffcd6dd89e3fa53a (дата обращения: 05.04.2020).

Municipal strategic planning as a key factor for successful development

The article is about the effectiveness of strategic planning for municipalities. The specifics of strategic planning at the municipal level is studied. The advantages of applying strategic planning to the management of the development of municipalities are presented.

Keywords: *municipality, socio-economic development, strategic planning.*

Нурмухаметова Мария Ильдаровна — студентка Челябинского государственного университета, Челябинск, Россия;

Грищук Владимир Андреевич — кандидат педагогических наук, доцент Челябинского государственного университета, Челябинск, Россия.

УДК 346.2

А. Д. Ольшевская, Е. В. Ширинкина

Трансформация подхода управления человеческими ресурсами в цифровой экономике

В статье приводится систематизация основных подходов управления человеческими ресурсами в теории и практике менеджмента. Приводится классификация основных цифровых решений в экономике управления человеческими ресурсами. Охарактеризованы направления развития и усовершенствования текущего менеджмента современных предприятий.

Ключевые слова: *цифровая экономика, менеджмент, анализ рабочей силы, HRM.*

Старый экономический подход к управлению человеческими ресурсами (HRM) становится все менее актуальным в современных условиях труда. Цифровая революция, технологии и их влияние на общество делают мир намного более интегрированным. Устойчивое управление человеческими ресурсами сосредоточено на управлении, которое необходимо для понимания и обслуживания многослойных культур, демо-

графии и систем ценностей. Чтобы создать заинтересованную группу, менеджмент должен обладать набором базовых навыков, которые позволяют им быть совместными, гибкими и инновационными в своем подходе [2; 5].

В табл. 1 изображена эволюция подходов управления человеческими ресурсами. XX в.

Таблица 1

**Эволюция концепции управления
человеческими ресурсами в организации**

Период	Концепция управления работниками	Как рассматривается работник?	Основоположник концепции
1785—1835	Эксплуатация труда	Источник максимизации прибыли работодателя	А. Смит
1830—1890	Рационализация и социализация труда	Сокращение живого труда	Р. Оуэн
1880—1940	Использование трудовых ресурсов	Работник как носитель труда	Ф. Тейлор

HRM снова находится на перепутье и переломном моменте с появлением цифровой экономики, где разделяют экономические парадигмы и так называемую «экономику концертов», где рабочие и служащие работают неполный рабочий день, а модель работы является гибким, означает, что существует еще один эволюционный скачок в области HRM. Вопросы актуальные на данный момент в HRM: безопасность корпоративной информации; благополучие сотрудников и всей компании в целом; льготы для определенных категорий сотрудников; мотивация/симулирование сотрудников; обучение нового персонала; компенсация; управление эффективностью (СРМ-системы) [1; 3].

Действительно, с появлением таких фирм, как Apple, Google, Uber, AirBnB, Task Rabbit, Amazon и Upwork, которые предоставляют внештатные рабочие места и контрактную занятость и где оплата основана на основе задания, а не на ежемесячной консолидированной сумме, менеджеры по персоналу должны идти в ногу с изменениями в более широкой экономике и развиваться соответственно. Это требует некоторой корректировки и даже радикального пересмотра работы HRM [4; 6].

Цифровизация представляет собой новую форму гиперсвязанной организации и коллективного управления талантами, которая изменит роль отдела кадров. Цифровой сектор должен возглавить это изменение

и помочь членам организации осуществить культурные и организационные изменения, вызванные технологическим воздействием.

В настоящее время в условиях развития цифровой экономики выявлено 10 тенденций в секторе управления человеческим капиталом, 6 из них связаны с оцифровыванием экономики (табл. 2).

Таблица 2

**Тенденции внедрения цифровых решений
в менеджмент предприятия**

Тенденция	Характеристика
Инвестиции в аналитические инструменты и использование информации из больших данных	Наличие правильных метрик может обеспечить точные и адекватные решения проблем, с которыми сталкивается компания. Кроме того, результаты анализов побуждают сотрудников вести себя так, чтобы они могли достигать поставленных целей
Облачные решения	Работа в облаке позволяет решать стратегические процессы в рекордно короткие сроки
Геймификация как источник мотивации и удержания талантов	Растущий интерес к играм обусловлен необходимостью повысить уровень вовлеченности сотрудников и открытия новых форм преподавания и обучения
Социальные сети как канал общения и сотрудничества в масштабах всей компании	Социальные сети оказывают растущее влияние на управление человеческим капиталом
Виртуализация рабочих групп и сообществ сотрудников	Повышает удовлетворенность сотрудников и взаимодействие с компанией — все это приводит к заметному повышению производительности
Доступ к работе через мобильные устройства	Доступ мобильных устройств к работе значительно снижает расходы на командировки и логистику, а также стимулирует развитие самостоятельной работы в разнородных группах, которые часто физически не находятся в одном месте, а иногда даже не говорят на одном языке

Это означает, что менеджеры по персоналу должны быть осведомлены о том, как работает цифровая экономика, и понимать, что нужно

бизнесу в этой парадигме для достижения успеха. Таким образом, HRM как область должна эволюционировать от физической привязанности к новой модели, где цифровым и виртуальным режимами управления людьми являются нормы.

Список литературы

1. Булин, Д. К. Гref: России требуется новая система управления / Д. К. Булин // BBC. Русская служба. — URL: http://www.bbc.com/russian/business/2016/05/160522_gref_skolkovo_lecture (дата обращения: 15.09.2019).
4. Гвоздовская, М. В. ЭКОПСИ-консалтинг / М. В. Гвоздовская // HR-тренды. — URL: <http://www.ecopsy.ru/publikatsii/ru-hr-trendyi-2016-goda-prezentatsiya-2.html> (дата обращения: 13.09.2019).
5. Ширинкина, Е. В. Трансформация принципов управления человеческим капиталом в условиях развития цифровой экономики / Е. В. Ширинкина // Вестник Удмуртского университета. Серия Экономика и право. — 2019. — Т. 29, № 1. — С. 55—61.
6. Role of A HRM System in a Digital Economy // Business, Software. — URL: <https://media.workpay.co.ke/role-of-a-hrm-system-in-a-digital-economy> (дата обращения: 19.09.2019).

////////////////////////////////////
A.D. Olshevskaya, E.V. Shirinkina

Transformation of the human resource management approach in the digital economy

The article provides a systematization of the main approaches to human resource management in management theory and practice. The classification of the main digital solutions in the human resource management economy is given. The directions of development and improvement of the current management of modern enterprises are characterized.

Keywords: *digital economy, management, labor force analysis, HRM.*

////////////////////////////////////
Ольшевская Анна Дмитриевна — магистрант Сургутского государственного университета, Сургут, Россия;

Ширинкина Елена Викторовна — кандидат экономических наук, доцент, заведующий кафедрой менеджмента и бизнеса Сургутского государственного университета, Сургут, Россия.

Укрепление экономической безопасности функционирования организации

В статье отражена сущность системы внутреннего контроля предприятия. Приводится результат и непосредственные задачи деятельности подразделения внутреннего аудита. Дается оценка эффективности процесса управления рисками в компании. Описываются разработанные авторами мероприятия по структуризации подразделений общества с ограниченной ответственностью «Глобал Фуд Вокзал».

Ключевые слова: *бизнес, предприятие, корпоративное управление, внутренний аудит, экономическая безопасность.*

Результативная концепция внутреннего контролирования — итог общих, конкретных и скоординированных операций работников абсолютно всех структурных подразделений компании. Для того чтобы достичь нужного результата в практике, необходимо отчетливо установить области ответственности, формализовать возможности также прямые обязанности, но кроме того объяснить профессионалам их значимость в концепции внутреннего контролирования.

Присутствие в компании концепции внутреннего контролирования немаловажно грамотно установить области ответственности ее ключевых соучастников. Данная возможность позволит согласовать, а также утвердить воздействия структурных подразделений, и не позволит дублирования функций и возможностей.

В совершенстве надзору обязаны соответствовать все без исключения отделения фирмы, а также работники абсолютно всех степеней занятости. Руководитель утверждает политику и все операции согласно внутреннему контролированию, но кроме этого и проект ревизорских событий работы внутреннего аудита. Ревизионная спецкомиссия проводит проверку финансово-хозяйственной работы фирмы, а также подготавливает подходящий доклад с целью единого собрания акционеров.

Зафиксировать возможности также области ответственности координационных звеньев необходимо в специальном локально-нормативном акте — Положении о внутреннем контролировании, которое утверждается советом директоров, а также в положениях о структурных подразделениях и должностных инструкциях сотрудников.

Большинство видов контроля необходимо сконцентрировать в структурных подразделениях, соответствующих из-за конкретных бизнес-

процессов. В частности, финансовому департаменту поручить план-проект исследования основных характеристик производительности, контроль правдивости административной отчетности, надзор применения валютных денег для согласования с подтвержденным бюджетом. Бухгалтерии— сверку взаиморасчетов, инвентаризацию, проверку достоверности финансовой отчетности.

1. *Подразделение по управлению рисками.* Следует помнить, что управление рисками — прямая обязанность структурных подразделений, в которых они имеют место.

В функционал данного отдела входят: общая деятельность в структурных звеньях компании с целью регламентации данных об рисках, оказывающих большое влияние в фирму, их анализ и также распределение; создание карты рисков проекта согласно их управлению и т. д.

2. *Отделение по экономической и финансовой безопасности.* Стратегия корпоративной безопасности, а также размер бизнеса и отраслевая принадлежность компании формируют требования к организационной структуре и численности подразделений по экономической безопасности. Эта стратегия предусматривает комплекс мероприятий в следующих областях: пресечение мошеннических действий со стороны недобросовестных сотрудников, к примеру, вывод активов, откаты и т. д.; защита информации, коммерческой тайны и интеллектуальной собственности компании; контроль за сохранностью активов.

При определении функционала отделения по безопасности необходимо отчетливо разделить ее задачи с подразделением внутреннего аудита. Работа отдела предполагает своевременные воздействия, а именно: постоянный сбор и исследование информации об угрозах компании и намерениях ее соперников, контроль контрагентов также благонадежности персонала и т. д.

3. *Отделение внутреннего аудита.* Для эффективной работы службы внутреннего аудита следует обеспечить ее организационную независимость, подчинив либо комитету по аудиту при совете директоров (идеальный вариант), либо единоличному исполнительному органу. Права и обязанности подразделения описываются в соответствующем положении.

Деятельность внутреннего аудита базируется в ежегодном проекте выполнения ревизорских мероприятий, выстроенном в согласовании с узконаправленным подходом.

В конкретные задачи отделения внутреннего аудита входят: анализ производительности ревизорских операций в предпринимательских действиях, также концепции управления рисками; обнаружение патологий присутствия и выполнении риск-ориентированных операций; мониторинг (пост-контроль) устранения нарушений, выявленных по результатам риск-ориентированных аудитов и т. д.

Ключевое условие эффективности системы внутреннего контроля ООО «Глобал Фуд Вокзал» — четкое разграничение полномочий и ответственности сотрудников при проведении контрольных процедур в различных подразделениях компании. Порядок и условия реализации этих процедур следует закрепить в должностных инструкциях на всех уровнях управления, а затем внедрить в повседневную деятельность.

//////
M.I. Osaulko, O.G. Turlybekova, O.N. Vagina

Strengthening the economic security of the organization's functioning

The article reflects the essence of the company's internal control system. The results and immediate tasks of the internal audit division are presented. An assessment of the effectiveness of the risk management process in the company is given. The author describes the measures developed by the authors for structuring the divisions of the limited liability company "Global Food Station".

Keywords: *business, enterprise, corporate governance, internal audit, economic security.*

//////
Осаулко Максим Игоревич — студент кафедры экономики и управления Южно-Уральского технологического университета, Челябинск, Россия;

Турлыбекова Оксана Геннадьевна — старший преподаватель кафедры лингвистика и гуманитарных дисциплин Южно-Уральского технологического университета, Челябинск, Россия;

Вагина Ольга Николаевна — кандидат экономических наук, доцент кафедры экономики и управления Южно-Уральского технологического университета, Челябинск, Россия.

Факторы повышения конкурентоспособности выпускников высших учебных заведений на рынке труда

В статье отражена сущность и структура конкурентоспособности выпускников высших учебных заведений. Основные препятствия для карьерного роста и повышения конкурентоспособности выпускников вуза. Представлены пути повышения конкурентоспособности выпускников вуза на рынке труда. Рассмотрено, какую роль играет повышение конкурентоспособности выпускника вуза в его жизни.

Ключевые слова: конкурентоспособность выпускника вуза, высшее учебное заведение, стратегическое поведение, тактическое поведение, личные качества, самосовершенствование выпускника вуза.

В настоящее время экономика России перешла к рыночным отношениям. В рыночных отношениях одним из главных критериев успеха является конкурентоспособность организации. Организация должна набирать сотрудников, которые будут способствовать ее успехам в конкурентной борьбе и процветанию. В связи с этим высшие образовательные учреждения должны выпускать высококвалифицированных и конкурентоспособных специалистов в различных областях знаний.

Конкурентоспособность прежде всего — это оценка собственных профессиональных и совокупных качеств личности, по сравнению с другими людьми, которые в определенных жизненных ситуациях становятся вашими конкурентами. Конкурентоспособность выпускника высших учебных заведений — это интегративное качество, объединяющее свойства личности, обеспечивающие выпускнику более высокую рейтинговую позицию на рынке труда и высокий спрос на его профессиональные услуги [1]. Д. А. Коноплянский понимает под конкурентоспособностью «стратегическое качество выпускника вуза, позволяющее ему быть более востребованным на рынке труда, чем другие в условиях конкуренции, при этом «выгодным отличием» такого специалиста является высокий уровень самостоятельности и гибкости мышления, профессиональной рефлексии, стрессоустойчивости и потребности в успешной деятельности» [2].

На рис. 1 представлена структура конкурентоспособности выпускника высших учебных заведений на рынке труда.



Рис. 1. Структура конкурентоспособности выпускника высших учебных заведений на рынке труда

Основными препятствиями для карьерного роста и повышения конкурентоспособности выпускников являются:

- нехватка жизненного опыта;
- проявление пассивности;
- принятие самостоятельных решений;
- неготовность быть ответственным;
- сложность в установлении психологического контакта;
- неспособность к длительному и напряженному труду.

Поэтому за время обучения в вузе выпускник должен научиться жить в условиях рыночных отношений и постоянно конкурирующем мире.

Чтобы воспитать конкурентоспособного специалиста, необходимо повышать конкурентоспособность образования, так как качественное образование непосредственно влияет на уровень конкурентоспособности выпускника вуза. Кроме теоретического образования выпускник вуза должен иметь практический опыт по данной профессии. Для повышения конкурентоспособности выпускника вуза, помимо качественного образования, необходимо еще и его собственные усилия и желание быть конкурентоспособным. А для этого необходима каждодневная работа над собой, своими профессиональными и личными качествами. Выпускник вуза должен понимать, что его самосовершенствование не заканчивается в тот момент, когда он закончил вуз. Процесс самосовершенствования должен быть непрерывным, многогранным. В первую очередь, выпускнику вуза необходимо соревноваться с самим собой, и

тогда он будет лучше других. Выпускник вуза должен анализировать каким он был вчера и каким стал сегодня, чего нового он достиг за день, месяц, год. Если выпускник вуза обладает всесторонними развитыми качествами, то на рынке труда такой специалист будет нарасхват. Мало того, что выпускнику вуза необходимо обладать такими качествами, он должен уметь преподнести их работодателю.

На рис. 2 представлены факторы повышения конкурентоспособности выпускников вуза на рынке труда.



Рис. 2. Факторы повышения конкурентоспособности выпускников вуза на рынке труда

На основе выше сказанного можно сделать вывод о том, что конкурентоспособность выпускника вуза является важным качеством, которое надо развивать для того, чтобы выживать в рыночных отношениях и постоянно изменяющихся условий жизни. Конкурентоспособные молодые кадры — путь к успеху не только отдельной организации, но и всего государства в целом [3]. В соответствии с выбранной профессией, личностными качествами и требованиями работодателя, предъявляемым к компетенции работника, каждый выпускник вуза индивидуально выбирает пути повышения конкурентоспособности.

Список литературы

1. Государственная политика в сфере образования и науки: стратегия развития вуза. — URL: <http://www.myshared.ru/slide/1069367> (дата обращения: 12.04.20).
2. Краковецкая, И. В. Формирование личной конкурентоспособности студентов в условиях трансформации университетов / И. В. Краковецкая,

Л. А. Кудашкина // Университетское управление: практика и анализ. — 2018. — Т. 22, № 2. — С. 106—115.

3. Резник, С. Д. Работодатели и студенты: о путях формирования конкурентоспособности студенчества / С. Д. Резник, А. А. Соколова // Университетское управление: практика и анализ. — 2018. — Т. 22, № 2. — С. 70—77.

М.Ю. Пиксаева, Е.В. Масленникова

Factors for improving the competitiveness of graduates of higher education institutions on labour market

The article reflects the essence and structure of the competitiveness of graduates of higher educational institutions. The main obstacles to career growth and improving the competitiveness of University graduates. The ways of increasing the competitiveness of University graduates in the labor market are presented. And also what role does improving the competitiveness of a University graduate play in his life.

Keywords: *competitiveness of a University graduate, higher education institution, strategic behavior, tactical behavior, personal qualities, self-improvement of a University graduate.*

Пиксаева Маргарита Юрьевна — студентка Челябинского государственного университета, Челябинск, Россия;

Масленникова Елена Васильевна — кандидат экономических наук, доцент Челябинского государственного университета, Челябинск, Россия.

УДК 347.736

В. В. Пименова, Д. Ю. Гришмановский

Некоторые аспекты осуществления банкротства физических лиц в Российской Федерации

В статье рассмотрены некоторые аспекты осуществления процедур банкротства физических лиц в Российской Федерации. Проведен анализ статистических данных. Отражены основные проблемы реализации норм института банкротства в современных реалиях.

Ключевые слова: институт банкротства, банкротство, несостоятельность, физические лица.

Стремительное развитие общества и увеличение значимости экономической сферы в жизни каждого человека привело к возникновению сложной многоступенчатой системы взаимодействия человека и общества. На первый план вышла идея финансовой состоятельности, богатства, позволяющая отдельному индивиду возвысится и приобрести вес в глазах общества. Ведомые этой идеей, все больше людей старается повысить свой уровень финансового благополучия и, как следствие, жизни при этом не обладая достаточными знаниями и способностями для этого.

Подобная необразованность и неспособность предвидеть кризисные ситуации зачастую приводит к финансовому краху. С каждым годом число таких случаев растет, только за 2019 г. в России было признано банкротами 12 401 компаний и 68 980 граждан[3].

И хотя банкротство физических лиц в Российской Федерации было введено только в 2015 г., им уже воспользовались 163 235 российских граждан. По оценкам кредитных бюро это примерно 16 % потенциальных банкротов.

Несмотря на кажущуюся привлекательность процедуры банкротства и ее простоту, пройти ее простому гражданину оказывается крайне нелегко. Как бы странно не было, все упирается в первую очередь в деньги. Для подачи заявления о банкротстве в арбитражный суд должнику необходимо оплатить государственную пошлину в размере 3000 руб., а также поместить на специальный счет сумму фиксированной оплаты услуг финансового управляющего, составляющей 25 000 руб. [2]. Данные статистики свидетельствуют, что продолжительность процедур банкротства составляет в среднем около полугода. Исходя из этого, многие финансовые управляющие считают установленную в законе оплату слишком низкой и берутся вести банкротство только в случае дополнительной оплаты их услуг.

Таким образом, мы видим, что только для начала процедуры банкротства должнику необходимо обладать значительными денежными средствами. А ведь должник и так уже находится в сложном финансовом положении и не видит другого выхода из ситуации, кроме процедуры банкротства. Возникает закономерный вопрос: откуда ему взять такие средства.

Круг проблематики института банкротства не ограничивается финансовой стороной. Суды Российской Федерации очень подозрительно относятся к вопросам достоверности получаемой информации о должнике и обоснованности его действий, неохотно принимают решение о признании гражданина банкротом.

Одним из примеров таких ситуаций является дело А. Бесмолина [1]. Гражданин Бесмолин по состоянию здоровья и по необходимости возить жену-инвалида в больницу нуждался в автомобиле. Его нужда обосновывалась на том, что место его работы находилось на расстоянии 130 км от места проживания, а больница — в 60 км. Он обратился в суд с ходатайством об исключении автомобиля из конкурсной массы на этих основаниях, однако оно было отклонено. Суд не посчитал подобную причину основанием для уменьшения конкурсной массы.

Сложившаяся судебная практика тяготеет к стороне кредиторов, ставя должника в заведомо невыгодное положение, заочно считая его виновным и относясь соответственно. Гражданину приходится, по сути, доказывать свою невиновность и необходимость в признании банкротом.

Институт банкротства в настоящее время как никогда актуален в РФ. Однако в нем существует множество проблем, которые делают его недоступным для тех, кому он необходим и предназначен. Прежде всего это проблемы правового характера, заключающиеся в несовершенстве законодательного регламентирования. Для их решения необходимо пристальное внимание и заинтересованность государства в устранении подобных несовершенств.

Список литературы

1. Дело № А41-14878/16. — URL: <https://kad.arbitr.ru/Card/c7703056-9577-459d-8da7-17d436bc9817> (дата обращения: 05.03.2020).

2. О внесении изменений в ФЗ «О несостоятельности (банкротстве)» и отдельные законодательные акты российской федерации в части регулирования реабилитационных процедур, применяемых в отношении гражданина-должника : Федер. закон № 476-ФЗ от 29.12.2014 // Российская газета. — 2014. — № 299.

3. Статистический бюллетень ЕФРСБ на 31 декабря 2019 г. — URL: <https://fedresurs.ru/news/b0546f18-6128-4806-8cf3-7aea6f4834b3> (дата обращения: 04.03.2020).



V.V. Pimenova, D.Yu. Grishmanovskij

Some aspects of bankruptcy of individuals in the Russian Federation

The article discusses some aspects of the implementation of bankruptcy procedures for individuals in the Russian Federation. The analysis of statistical data is carried out. The main problems of implementing the norms of the institution of bankruptcy in modern realities are reflected.

Keywords: *institute of bankruptcy, bankruptcy, insolvency, individuals.*

////////////////////////////////////
Пименова Валерия Вадимовна — студентка Южно-Уральского технологического университета, Челябинск, Россия;

Гришмановский Денис Юрьевич — кандидат юридических наук, доцент Южно-Уральского технологического университета, Челябинск, Россия.

УДК 502.12

Е. И. Платунов, Е. А. Шляпкина

Экологические подходы формирования мемориального ландшафта мегаполисов

В статье рассматривается вопрос об антропогенной нагрузке традиционных кладбищ на окружающую среду города, описываются экологические инновационные способы захоронений человеческих останков. Предлагаются варианты применения экопогребений в Челябинске и создания мемориальных парков.

Ключевые слова: *экокладбище (мемориальный парк), проматорий, преомессия, биоурна, биоинкубатор.*

Население Земли продолжает увеличиваться. Такая антропогенная нагрузка приводит к появлению серьезных проблем глобального характера, что вдохновляет учёных и дизайнеров на создание экопродуктов и технологий. При этом, уделено мало внимания опасности традиционных способов захоронений людей для природы и человека.

Избыточное внесение в землю городов органических останков нарушает процесс самоочищения земли. Происходящие в почве кладбищ биохимические процессы могут приводить к загрязнению атмосферного воздуха токсичными газами; грунтовых вод продуктами разложения; распространению болезнетворных микроорганизмов [4]. Сооружение кладбищ приводит к отчуждением селитебных территорий.

Ежегодно кладбища Челябинска принимают около 13 000 погребений. В городских землях покоятся останки более 1 миллиона человек. Из 12 некрополей, которые находятся в ведении муниципалитетов, 5 — закрыты. Места под новые погребения предоставляют 7 открытых кладбища. Но скоро этих территорий будет не хватать. По данным Управления экологии и ЧС Челябинска, общая площадь кладбищ около 500 гектаров [1].

Автор статьи, как будущий ландшафтный дизайнер, заинтересовался вопросом экологических способов погребений для современного мегаполиса. В ходе работы над материалом необходимо было рассмотреть альтернативные экологические способы захоронений, используемых в мировой современной практике; изучить ситуацию, связанную с мемориальным ландшафтом в Челябинске; сформулировать идею проекта экопогребений для нашего города.

На сегодняшний день в РФ нет практики экопогребений и Мемориальных парков, поэтому тема имеет инновационный характер. Проект экокладбища (Мемориального парка) может быть разработан и реализован в Челябинске на территории, закрытой в 2018 г. городской свалки, что позволило бы снизить антропогенную нагрузку, несколько улучшить экологическую ситуацию в мегаполисе.

Несмотря на остроту проблемы, кладбища очень тяжело реформировать — они консервативны, так как связаны с религиозными культурами. Тем не менее в Европе и США в 2010-е гг. появился целый ряд проектов, которые посвящены тому, как сделать процесс захоронения более рациональным и безопасным — в том числе через архитектуру и современные технологии [2].

В ходе работы над темой были рассмотрены несколько вариантов для решения проблемы традиционных захоронений, и был сделан вывод о том, что наиболее экологичным способом утилизации человеческих останков является: промессия, использование биоурн, создание зелёных кладбищ.

Промессия была разработана шведским биологом С. Вииг-Масак и получила признание во многих странах. Этот процесс состоит из нескольких этапов. После траурной церемонии тело извлекается из гроба и помещается в специальную охлаждающую камеру. Затем останки погружают в жидкий азот, где они кристаллизуются при температуре $-196\text{ }^{\circ}\text{C}$. Замороженное и азотированное тело расщепляют при помощи вибрации. Из получившегося порошка методом холодного испарения выпаривают всю воду и удаляют металлические фрагменты. Итоговый результат — порошкообразный прах, которые могут быть с пользой усвоены в окружающей среде и не представляют эпидемиологической угрозы [5]. Близкие покойного, выбравшего быть захороненным способом промессии, обычно помещают останки в биоразлагаемую урну. Идея инкубатора — биоурны была создана и запатентована дизайнером фирмы Bios Urn M. Азуа, который позволяет из праха умершего вырастить дерево. Урны изготавливаются из 100 % биоразлагаемых материалов — скорлупы кокосового ореха, торфа для уплотнения и целлюлозы [3]. Корпус урны состоит из двух ярусов. В верхнем расположен слой с питательной средой для семян, а в нижней — место, куда будет помещён прах человека.

Затем урну закапывают в землю, и спустя несколько месяцев она даёт первые ростки. Вид дерева можно выбирать по своему усмотрению: предполагается, что родственники умершего или он сам, если озабочится вопросом заранее, могут подобрать то растение, которое лучше всего отражает сущность покойного. Дизайн урны продуман так, что позволяет семенам прорасти, не соприкасаясь с пеплом. После разложения урны, корни растения становятся окрепшими и прорастают сквозь прах и закрепляются в земле.

Биоурны подходят для любого вида растений. У них нет срока годности, поэтому биоинкубаторы можно приобрести заранее и держать до нужного времени сколько понадобится.

Для того, чтобы оценить отношение социума к проблеме традиционных кладбищ и экозахоронений, нами был организован интернет — опрос в соцсети. В нём участвовали 110 жителей Челябинска в возрасте от 16 до 48 лет. 75 % указали, что согласны с тем, что городу грозит разрастание кладбищ. 66 респондентов (60 %) согласились, что необходимо использовать экологические инновационные подходы в мемориальном ландшафте. Основная масса опрошенных (73 %) не слышали о биоурнах.

Мы наметили следующие шаги для создания промотория и Мемориального парка в нашем городе:

1. Разработка изменений в законодательство о погребениях
2. Подбор и выделение участка для мемориального парка
3. Разработка ландшафтной планировки объекта
4. Социальная реклама идеи экологических захоронений.

При рассмотрении карты города были обнаружены территории, требующие озеленения. Промоторий и зелёное кладбище в Челябинске можно создать на закрытой городской свалке. Благоприятное влияние на экологию Челябинска окажут тополь, каштан, вяз, сирень, шиповник, акация, которые выберет клиент, и они вырастут из биоурн.

Таким образом, идею использования биоурн и создание мемориальных парков, возможно, применить в мегаполисах уже сейчас. Благодаря этому, город Челябинск сможет получить положительный эффект в виде сокращения территорий новых захоронений, уменьшения загрязнений почв биоотходами, понижения криминальной ситуации в похоронном бизнесе, формирования экологического мышления горожан.

Список литературы

1. Городская похоронная служба. Челябинская городская ритуальная служба. — URL: <https://chel.ritual.ru/poleznaya-informatsiya/kladbishcha-chelyabinska> (дата обращения: 02.02.2020).

2. Ландшафтная архитектура и зелёное строительство. — URL: <http://landscape.totalarch.com/node/89>.

3. Bios Urn. — URL: <https://urnabios.com> (дата обращения: 12.12.2019).

4. Экологическая опасность захоронений. — URL: https://studwood.ru/1328781/ekologiya/ekologicheskaya_opasnost_zahoroneniuy (дата обращения: 02.12.2019)

5. Экологический похороны: ресомация и промессия. — URL: <https://ritual.ru/poleznaya-informacia/articles/resomaciya-i-promessiya/> (дата обращения: 02.02.2020).



E.I. Platunov, E.A. Shlyapkina

Ecological approaches to forming the memorial landscape of megapolis

The article reflects the issue of the anthropogenic load of traditional cemeteries on the city's environment, describes ecological innovative ways of burying human remains. Options for using eco-burials in Chelyabinsk and creating memorial parks are offered.

Keywords: *ecocemetery (memorial park), promotoria, promessiya, biodegradable urn, bio-incubator.*



Платунов Егор Игоревич — студент Южно-Уральского государственного технического колледжа, Челябинск, Россия;

Шляпкина Екатерина Аркадьевна — преподаватель Южно-Уральского государственного технического колледжа, Челябинск, Россия.

УДК 7.067

В. В. Повесина

Современное состояние и проблемы реализации национального проекта «Культура» в России

Статья посвящена оценке современного состояния национального проекта «Культура» в России. Проведен анализ распределения бюджета на реализацию данной программы. Выявлены проблемы, связанные с доступностью информационных технологий для населения, недостаточностью мер по реализации культурных мероприятий и финансированием проекта.

Ключевые слова: *государство, культура, культура России, муниципальные образования, население, регион.*

На сегодняшний день отношение к так называемым национальным проектам, которые рассматриваются правительством как основное средство обеспечения хозяйственного прорыва и инструмент решения многих застарелых проблем современного общества к 2024 г., сегодня кардинально противоположно [3; 5].

Национальный проект «Культура» разработан в рамках реализации президентского Указа «О национальных целях и стратегических задачах развития Российской Федерации на период до 2024 года», реализация которого началась 1 января 2019 г. Нацпроект «Культура» включает три федеральных проекта: «Культурная среда», «Творческие люди» и «Цифровая культура». Его цель — обеспечение доступа граждан России к лучшим образцам отечественной и зарубежной культуры и искусства, создание условий для творческой реализации.

Этот документ определил национальные проекты, в том числе, основные направления в культурной сфере. Культура впервые вошла в список национальных приоритетов. По мнению органов власти, впервые создан соответствующий национальный проект, он направлен на то, чтобы сделать события в сфере культуры более доступными для людей в разных регионах России. Нацпроект реализуется с 1 января 2019 до 31 декабря 2024 г., он должен обеспечить доступ российским гражданам и иностранным гостям к лучшим образцам отечественной и зарубежной культуры. Планируется реконструировать, отреставрировать и переоснастить культурные объекты по всей стране, создать сеть виртуальных концертных залов, обновить библиотеки и кинозалы, капитально отремонтировать 40 детских театров [1; 4; 8].

Главная проблема, которую призван решить национальный проект — это доступность культуры для людей. Не секрет, что во многих районах и населенных пунктах, особенно удаленных от больших городов, не имеется центров культурной жизни. А там, где они есть, наблюдается зачастую устаревшая материальная база. Хотя потребность в интересном досуге, в культурном общении, возможности реализовать себя в творчестве у людей сегодня только растет.

Поэтому первая задача национального проекта «Культура» в России — это модернизация материальной базы. Для ее решения разработана программа «Культурная среда». Именно на реконструкцию и ремонт учреждений культуры, оснащение их новым оборудованием направлено почти 90 % средств всего нацпроекта. В приоритете остаются также сельские клубы [2].

Следовательно, вторая задача нацпроекта — внедрение новых информационных технологий. По программе «Цифровая культура» в регионах создаются виртуальные залы, которые позволяют людям увидеть самые масштабные культурные мероприятия, не выезжая за пределы своего города. В музеях создаются виртуальные экспозиции, развиваются интерактивные форматы. Новый подход требует и новых кадров. Отсюда вытекает третья задача проекта «Культура» — привлечение новых молодых сотрудников. Для этого необходимо привлекать студентов и старшеклассников для работы в учреждениях культуры, при этом давая возможность им подзаработать и привнести новые веяния в жизнь этих учреждений.

Несмотря на тот факт, что регионы активно принимают участие в проекте «Культура», они же и остаются «очагом» существующих проблем в условиях реализации программы.

По большому счету трудности, связанные с финансированием: прежде всего обусловлены тем, чтобы то или иное учреждение, будь то библиотека, школа искусств или музей, смогло войти в нацпроект, оно должно подходить по критериям. Для всех учреждений они разные. К примеру, чтобы по нацпроекту сделать модельную, то есть образцовую библиотеку, необходимо новый капитальный ремонт в ее помещении, дизайн-проект с зонированием, а в бюджете — немалая сумма на ежегодное комплектование книжных фондов свежей литературой [6; 7; 10].

Таким образом, исходя из вышеизложенного, можно сделать следующий вывод. Национальный проект «Культура» имеет две главные цели. Прежде всего, конечно, сделать богатой культуру нашей страны более доступной — и для российских граждан, и для иностранных гостей. Вторая главная цель национального проекта — раскрыть творческий потенциал людей, дать им возможность продемонстрировать свои таланты как в России, так и за рубежом.

Список литературы

1. Об утверждении плана деятельности Министерства культуры Российской Федерации на 2019—2024 годы : приказ Минкультуры России от 01.03.2019 № 229. — URL: http://www.consultant.ru/document/cons_doc_LAW_319630 (дата обращения: 07.04.2020).
2. Ариарский, М. А. Условия реализации созидательного потенциала культуры креативно-информационной эпохи / М. А. Ариарский. // Вестник Московского государственного университета культуры и искусств. — 2014. — № 1 (57). — С. 20—28.

3. Барсуков, Д. П. Медиаэкономика и основные тенденции развития современного телевидения / Д. П. Барсуков, В. Н. Качук, А. И. Климин // Петербургский экономический журнал. — 2017. — № 4. — С. 84—94.

4. Информационное общество в Российской Федерации. 2018 : стат. сб. / М. А. Сабельникова, Г. И. Абдрахманова, Л. М. Гохберг, О. Ю. Дудорова и др. ; Росстат ; Нац. исслед. ун-т «Высшая школа экономики». — Москва : НИУ ВШЭ, 2018. — URL: http://www.gks.ru/free_doc/doc_2018/info-ob2018.pdf (дата обращения: 09.04.2020).

5. Культура.РФ. Портал культурного наследия, традиций народов России. — URL: <https://www.culture.ru> (дата обращения: 08.04.2020).

6. Культурные события и проекты как инструмент развития регионов России. — URL: <http://www.turism19.ru/en/node/1135> (дата обращения: 06.04.2020).

7. Неженец, Н. И. Концепты русского национального характера / Н. И. Неженец. // Вестник Московского государственного университета культуры и искусств. — 2015. — № 4 (66). — С. 10—14.

8. Ремизов, В. А. Культура и цивилизация: конформизм и неконформизм в современной России / В. А. Ремизов // Вестник Московского государственного университета культуры и искусств. — 2015. — № 5 (67). — С. 65—71.

9. Цифровизация в сфере культуры. Законодательство и правоприменительная практика. — URL: <http://www.unkniga.ru/news/8004-tsifrovizatsiya-v-sfere-kultury-zakonodatelstvo-i-pravoprimeritel'naya-praktika.html> (дата обращения: 09.04.2020).

10. Сфера культуры. — URL: <https://okulture24.ru/sfera-kultury> (дата обращения: 09.04.2020).



V.V. Povesina

Current state and problems of implementation of the national project «Culture» in Russia

The Article is devoted to the assessment of the current state of the national project “Culture” in Russia. The necessity of forming the population’s attitude to culture as the most important resource of socio-economic development of the Russian Federation is substantiated on the basis of the analysis of cultural development in certain regions. The analysis of the budget distribution for the implementation of this program is carried out. Problems related to the availability of information technologies for the population, insufficient measures for the implementation of cultural events and project financing were identified. Solving problems

in the sphere of culture in the Russian Federation will allow attracting additional investments in the sphere of culture for its development and performing social functions.

Keywords: *state, culture, culture of Russia, municipalities, population, region.*



Повесина Владлена Вячеславовна — магистрантка Челябинского государственного университета, Челябинск, Россия.

УДК 342.98

В. О. Поленина, К. А. Новокшенов

Актуальные проблемы и перспективы совершенствования норм, направленных на борьбу с нарушениями в декларациях в Российской Федерации

В статье отражены проблемы возрастающих коррупционных нарушений, выявленных в процессе проверок деклараций о доходах, расходах, об имуществе и обязательствах имущественного характера государственных служащих. Приводится результат сравнительного анализа выявленных нарушений. Описываются разработанные авторами мероприятия по борьбе с выявленными проблемами.

Ключевые слова: *коррупционные процессы, государственные служащие, нарушения, дисциплинарные взыскания, юридическая ответственность, антикоррупционное декларирование, сведения о доходах об имуществе и обязательствах имущественного характера.*

Ежегодно Российская Федерация сталкивается с возрастанием коррупционных нарушений среди государственных служащих, в том числе и при заполнении деклараций служащими. Как показала статистика прокуратуры Челябинской области, за 2019 г. выявлено 3101 нарушений закона, связанных с коррупционными нарушениями, и 829 нарушений законодательства о противодействии коррупции, относящихся к неисполнению обязанностей, несоблюдению запретов и ограничений на основе проверок деклараций госслужащих [2]. Намеренные или же случайные нарушения угрожают не только национальной безопасности страны, но и подрывают авторитет государственных служащих среди населения.

Нами были обработаны и систематизированы данные, полученные прокуратурой Челябинской области, что позволило сделать сравни-

тельную таблицу за 2 года, 2018 и 2019, показав статистику изменений количества нарушений разных должностных лиц Челябинской области в пункте «Предоставление сведений о доходах, об имуществе и обязательствах имущественного характера» [1]. Полученные данные отражены в таблице.

**Количественные показатели по данным
Прокуратуры Челябинской области из отчетности проверок
деклараций о доходах, расходах, об имуществе
и обязательствах имущественного характера**

А. И.	По представлению прокурора привлечено лиц к дисциплинарной ответственности	Общее количество выявленных нарушений	Принятые меры реагирования
804	679		
261	290		
Лица, замещающие государственные должности субъектов РФ		0 0	0 0
Лица, замещающие муниципальные должности		169 86	26 9
Лица, замещающие должности федеральной государственной службы		201 205	74 93
Лица, замещающие должности государственной гражданской службы субъектов РФ		9 23	3 14
Лица, замещающие должности муниципальной службы		229 155	52 42
Иные должностные лица		196 210	106 132

Мы видим, что по сравнению с 2018 г. в 2019 г. показатели выявленных нарушений понизились, но если детально рассматривать разных должностных лиц, то мы можем заметить, что лица, замещающие должности федеральной государственной службы, лица, замещающие должности государственной гражданской службы субъектов РФ, а также иные должностные лица превысили количество нарушений.

Возможно, нахождение этих нарушений происходит из-за усложнения требований к заполнению документов

Но все же показатели неутешительные. В 2018 г. всего было выявлено 1085 нарушений в данной области, а прокуратура привлекла к дисциплинарной ответственности лишь 376 человек, к 2019 г. показатели остановились на 966 нарушениях, прокуратура отреагировала лишь в 408 случаях [2].

Нами сделаны выводы о том, что общей причиной, способствующей проявлениям коррупции и нарушений в декларациях на территории области, является отсутствие надлежащего уровня юридической техники принимаемых органами местного самоуправления нормативных правовых актов. Выявленное, отчасти объясняется недостаточной правовой грамотностью должностных лиц, участвующих в подготовке нормативных правовых актов и низким внутриведомственным контролем в органах местного самоуправления. Также нельзя не сказать о безнаказанности в некоторых случаях лиц, у которых были найдены нарушения.

В целях совершенствования работы в сфере противодействия коррупции, необходимо внесение ряда изменений в федеральное законодательство: проводить регулярный мониторинг выявленных коррупционных правонарушений, случаев несоблюдения запретов, требований к служебному поведению, ситуаций конфликта интересов, улучшить Федеральный государственный образовательный стандарт высшего образования по направлению подготовки специальности «Антикоррупционная деятельность».

Список литературы

1. Об утверждении формы справки о доходах, расходах, об имуществе и обязательствах имущественного характера и внесении изменений в некоторые акты Президента Российской Федерации : Указ Президента РФ от 23.06.2014 № 460 (ред. от 09.10.2017). — URL: http://www.consultant.ru/document/cons_doc_LAW_164568/ (дата обращения: 07.04.2020).
2. Официальные материалы Прокуратуры Челябинской области (неопубликованные отчеты, статистические данные и др.).



V.O. Polenina, K.A. Novokshonov

Actual problems and prospects for improvement of norms aimed at combating violations in declarations in the Russian Federation

The article reflects the problems of age-related corruption violations identified in the process of checking declarations of income, expenses, property obligations and property character of public servants. The result of a comparative analysis of the revealed violations is given. The author describes measures to combat identified problems.

Keywords: *corruption processes, public servants, violations, disciplinary sanctions, legal liability, anti-corruption declaration, information on income / property and property obligations.*



Поленина Виктория Олеговна — студентка Южно-Уральского технологического университета, Челябинск, Россия;

Новокшионов Константин Анатольевич — кандидат юридических наук, доцент Южно-Уральского технологического университета, Челябинск, Россия.

УДК 37.013.2

М. П. Попов, О. В. Коротыч

Условия обеспечения эффективности организации научно-технического творчества студентов Южно-Уральского государственного технического колледжа

В работе проведено исследование условий обеспечения эффективности организации научно-технического творчества студентов Южно-Уральского государственного технического колледжа. На основании анализа результатов молодёжного научно-технического творчества ЮУрГТК было установлено, что создание благоприятных условий для развития научно-технического творчества студентов в процессе обучения способствует более успешному освоению профессиональных компетенций и применению их на производстве.

Ключевые слова: *творческое мышление, профессиональные компетенции, молодёжное научно-техническое творчество.*

В ситуации ускорения темпов технического развития обществу требуются творческие и профессиональные специалисты, способные создать новые идеи для производства конкурентоспособной продукции, поэтому приоритетным направлением современного образования является развитие творческого мышления в процессе подготовки квалифицированного специалиста, выраженные профессиональными компетенциями, содержащимися в Федеральном государственном образовательном стандарте [1].

Современные тенденции профессионального образования требуют создание условий для развития молодёжного научно-технического творчества.

Южно-Уральский государственный технический колледж стремится создать благоприятные условия для организации научно-технического творчества студентов с целью развития творческого мышления и более успешного овладения профессиональными компетенциями.

В 2015 г. в ЮУрГТК начали работу научно-исследовательские общества студентов по направлениям: естественнонаучное, социально-гуманитарное, эколого-валеологическое, информационное, техническое, история, краеведение. Активно работают кружок ТРИЗ, кружки технического творчества по специальностям, кружки профессионального творчества, кружок декоративно-прикладного творчества, предметные кружки.

Ежегодно в колледже проводятся олимпиады по учебным дисциплинам и специальностям (очные и заочные туры), научно-практические конференции, конкурсы профессионального мастерства «Лучший по профессии», творческие конкурсы предметной и профессиональной направленности, организуются выставки творческих работ студентов.

Каждый год на базе колледжа проводятся Областные и городские студенческие и ученические научно-практические конференции: «Поиск, исследование, творчество», «Молодёжь. Наука. Технологии производства».

Студенты ЮУрГТК разрабатывают и реализуют совместные проекты с деловыми и социальными партнёрами (НП СРО «Союз строительных компаний Урала и Сибири», ЗАО «Востокметаллургмонтаж 2», ООО Производственная компания «Ходовые системы», Акционерное общество «КОНАР», ООО «Коркинский экскаваторо-вагоноремонтный завод»). Примером является дизайн-проект сквера по улиц Бажова, ограниченного улицами Артиллерийской и Горького, дизайн-проект общественной территории в посёлке Чурилово, благоустройство сквера «Молодёжный по улице Горького), «Фонтан» и благоустройство территории завода «Конар» — совместный проект специальностей «Водоснабжение и водоотведение» и «Садово-парковое и ландшафтное строительство» и т. д. [3].

Активно сотрудничают студенты и с социальными партнёрами. Например, оформление холла библиотеки имени Я. Гашека студентами специальности «Архитектура» в 2016 г.: А. Курочкин, К. Селиверстова, А. Туманова, В. Фоменко, руководитель Н. Ю. Шах [5].

Основными направлениями научно-технического творчества ЮУрГТК является:

- изготовление макетов и учебных пособий для кабинетов на всех специальностях;
- дизайн-проекты. Брендинг. Перепланировка учебных помещений и световые решения по стандарту World Skills;

- подготовка и участие в чемпионатах World Skills, например, 2017 г. — Чемпионат World Skills Junior: два третьих места; 2018 г. — 1-е место и 3-е место; 2018 г. — Национальный чемпионат — 3-е место);
- изобретательская деятельность студентов. Например студенты специальности «Водоснабжение и водоотведение» во главе с руководителем Юлией Андреевной Гушиной разработали проект: «Технологическая линия производства питательных брикетов для сельского хозяйства из водорослей и донного ила», «Сорбент для очистки сточных вод из материалов подлежащих утилизации»;
- участие студентов в выставках технического творчества, научно-практических конференциях различного уровня. Например, в 2019 г. команда ГБПОУ «Южно-Уральский государственный технический колледж» заняла 1-е место в территориальном этапе областного конкурса технического творчества среди обучающихся государственных профессиональных образовательных организаций Челябинского территориального объединения [5].

Колледж обладает достаточной учебно-материальной базой для качественного осуществления образовательного процесса: 9 учебно-производственных мастерских, 3 учебных полигона, 80 кабинетов профессионального цикла, 55 учебных лабораторий, оранжерея, теплица. Студенты занимаются в современных лабораториях и мастерских ЮУрГТК, оборудованные по стандартам World Skills, которые обеспечивают благоприятные условия для развития научно-технического творчества студентов в образовательном процессе.

Научно-техническое творчество студентов ЮУрГТК получило признание на международном и всероссийском уровне, оценено высокими наградами [2]. Талантливые студенты получают стипендия губернатора Челябинской области, стипендии от деловых партнёров (например, в 2018 г. промышленная группа «Конар» — выплаты именных стипендий лучшим студентам специальностей УГС 15.02.00 «Технология машиностроения» — 8 студентов (2018) колледжа и имеют возможность более перспективного трудоустройства на предприятия партнёров ЮУрГТК и на предприятиях Российской Федерации. Например, в реестре и техников Российской Федерации Министерства образования и науки РФ показатель «трудоустройство» выпускников ЮУрГТК: 2014 г. — 82 %; 2015 — 79 %, 2016 — 78 % [4].

Таким образом, призовые места научно-технических международных и всероссийских конкурсах, стипендии Губернатора Челябинской области, совместные проекты студентов колледжа с деловыми и социальными партнёрами, высокий процент трудоустройства выпускников колледжа по данным реестра колледжей и техникумов Министерства

науки и высшего образования Российской Федерации являются основанием для признания эффективными условия организации молодёжного научно-технического творчества в Южно-Уральском государственном техническом колледже.

Список литературы

1. Федеральные государственные образовательные стандарты. — URL: <http://www.consultant.ru> (дата обращения: 18.03.2020).
2. Заслуженные выпускники Южно-Уральского государственного технического колледжа. 2019 год : альбом. — Челябинск : ЮУрГТК, 2019. — С. 2—5.
3. Результаты научно-технической деятельности студентов Южно-Уральского государственного технического колледжа за период 2016—2020 г. : стат. данные. — Челябинск : ЮУрГТК, 2020.
4. Портал трудоустройства выпускников. — URL: <http://spo.graduate.edu.ru> (дата обращения: 09.04.2020).
5. Молодёжное научно-техническое творчество Южно-Уральского государственного технического колледжа. 2020 год : альбом. — Челябинск : ЮУрГТК, 2019.— С. 29.

////////////////////////////////////
M.P. Popov, O.V. Korotych

Conditions for ensuring the effectiveness of the organization of scientific and technical creativity of students of the South Ural State College

The paper studies the conditions for ensuring the effectiveness of the organization of scientific and technical creativity of students of the South Ural state technical College (SUSTeC). Based on the analysis of the results of the youth scientific-technical creativity SUSTeC established that the creation of favorable conditions for development of scientific and technical creativity of students in learning promotes more successful development of professional competencies and use them in production.

Keyword: *creative thinking, professional competence, youth scientific and technical creativity.*

////////////////////////////////////

Попов Максим Павлович — студент Южно-Уральского государственного технического колледжа, Челябинск, Россия;

Коротыч Ольга Валерьевна — преподаватель социально-гуманитарных дисциплин Южно-Уральского государственного технического колледжа, Челябинск, Россия.

УДК 338.512

А. А. Прокопчик, О. В. Мишулина

Анализ и оценка факторов роста прибыли и рентабельности малого предприятия

В статье приведен механизм формирования прибыли и рентабельности хозяйственной деятельности малого предприятия. Показывается влияние факторов, на изменение величины прибыли и рентабельности на финансовый результат деятельности предприятия. Описываются разработанные авторами мероприятия по увеличению финансовых результатов.

Ключевые слова: *малое предприятие, прибыль, рентабельность, факторы, хозяйственная деятельность.*

Финансовые результаты предприятия являются основным показателем успешной экономической деятельности, поэтому факторный анализ прибыли и рентабельности хозяйственной деятельности предприятия является базой принятия стратегических и тактических решений по его развитию. Это и определило актуальность выбранной темы исследования.

Целью исследования является разработка рекомендаций по повышению показателей прибыли и рентабельности хозяйственной деятельности предприятия на основе выявления факторов, формирующих их величину и оказывающих на эти показатели негативное влияние. Объектом исследования выступают финансовые результаты крестьянского хозяйства «ТЭРРА», специализирующимся на выращивании картофеля на орошаемых землях Костанайского района в Северном Казахстане.

Прибыль — это экономическая категория, которая отражает доход, созданный в сфере хозяйственной деятельности [1]. Рентабельность отражает экономическую эффективность производства предприятия, в ней комплексно отражается использование земельных, материальных, трудовых и денежных ресурсов [2]. Каждый результативный показатель зависит от многочисленных и разнообразных факторов. Поэтому необходимо изучение и измерение влияния факторов на величину исследуемых экономических показателей. Механизм формирования прибыли КХ «ТЭРРА» приведен в табл. 1. За рассматриваемый период

наблюдается превышение темпов роста себестоимости реализованной продукции (+2,5 %) по сравнению с темпами роста объемов реализуемой продукции (0,89 %), что привело к снижению величины всех показателей прибыли.

Таблица 1

**Механизм формирования показателей прибыли,
тыс. тенге**

Показатель	2017 год	2018 год	2019 год	темп роста, % 2019/2017
Выручка от реализации	696 457,4	700 126,4	702 651,3	100,89
Себестоимость продукции	417 874,4	424 675,8	428 325,6	102,50
Валовая прибыль	278 583,0	275 450,6	274 325,7	98,47
Административные и коммерческие расходы	94 880,0	95 321,0	95 684,0	100,85
Прибыль до налогообложения	183 703,0	180 129,6	178 641,7	97,24
Налог на прибыль	18 370,3	18 013,0	17 864,2	97,24
Чистая прибыль	165 332,7	162 116,6	160 777,5	97,24

Чистая прибыль формируется за счет прибыли от основной сельскохозяйственной деятельности, поэтому для установления зависимости финансово-хозяйственных результатов от различных параметров функционирования обратимся к факторному анализу валовой прибыли (табл. 2).

Таблица 2

**Степень влияния факторов
на валовую прибыль КХ «ТЭРРА»**

Фактор	Абсолютная величина, тыс. тенге	Удельный вес, %
Цена реализации	24 447,6	—574,25
Объем продаж	—7301,47	171,50
Структурные сдвиги	0	0,00
Себестоимость	—21 403,4	502,75
Общее изменение	—4257,3	100,00

Наибольшее влияние на изменение показателя прибыли в 2019 г. по сравнению с 2017 г. оказал рост реализационных цен (+24 447,6 тыс. тенге). Негативное влияние на валовую прибыль оказали факторы уве-

личения себестоимости реализованной продукции вследствие роста материальных затрат в 1,2 раза (—21 403,4 тыс. тенге) и сокращения объемов производства продукции (—7301,47 тыс. тенге). Объективная и полная оценка эффективности хозяйственной деятельности крестьянского хозяйства осуществляется на основе прибыли, взвешенной на величину вложенных производственных ресурсов (табл. 3).

Таблица 3

**Динамика показателей рентабельности
крестьянского хозяйства**

Показатель	2017 г.	2019 г.	Отклонение, +/-
Рентабельность производства, %	41,4	39,34	—2,06 п.п.
Рентабельность продаж, %	40,0	39,04	—0,96 п.п.

За счет изменения полной себестоимости продукции (+2, 5%), рентабельность продаж снизилась на 1,48 п.п. Вследствие увеличения цен реализации на продукцию, рентабельность продаж возросла на 0,52 п.п. Суммарное влияние этих факторов дало общее снижение уровня рентабельности продаж на 0,96 п.п. за рассматриваемый период времени.

С целью решения выявленных проблем в механизме формирования финансовых результатов хозяйственной деятельности крестьянского хозяйства нами предлагается закуп и установка GPS-оборудования на сельскохозяйственную технику. Это позволит улучшить качество технологического процесса при одновременной экономии затрат на выращивание аграрной продукции. Проведенные расчеты на перспективу показали, что увеличение чистой прибыли крестьянского хозяйства «ТЭРРА» может составить 26,7%, а рост рентабельности производства и продаж — на 6,54 и 6,24 пункта соответственно.

Список литературы

1. Толпегина, О. А. Комплексный экономический анализ хозяйственной деятельности : в 2 ч. Ч. 2 : учеб. и практикум для академ. бакалавриата / О. А. Толпегина, Н. А. Толпегига.— 2-е изд., перераб. и доп.— Москва : Юрайт, 2016.— 173 с.
2. Савицкая, Г. В. Анализ хозяйственной деятельности предприятия / Г. В. Савицкая. — Москва : Инфра-М, 2018. — 336 с.

Small business profit growth and profitability analysis and assessment

The article describes the mechanism of profit formation and profitability of economic activity of a small enterprise. The influence of factors on the change of profit and profitability on the financial result of the enterprise activity is shown. The measures developed by the authors to increase financial results are described.

Keywords: *small enterprise, profit, profitability, factors, economic activity.*

Прокопчик Александра Александровна — студентка Костанайского филиала Челябинского государственного университета, Костанай, Республика Казахстан;

Мишулина Ольга Владимировна — доктор экономических наук, профессор Костанайского филиала Челябинского государственного университета, Костанай, Республика Казахстан.

УДК 343.2/.7

Е. С. Пряжина, А. В. Сотникова

К вопросу о профилактических мерах, препятствующих незаконному распространению наркотических и психотропных веществ

В статье рассмотрены важные вопросы противодействия незаконному обороту наркотических средств и психотропных веществ. Разрабатываются предварительные предложения по совершенствованию мер профилактики незаконного оборота наркотических и психотропных средств.

Ключевые слова: *незаконный оборот, наркотические средства, психотропные вещества, противодействие незаконному обороту, меры профилактики.*

Проблема, связанная с распространением наркотиков и психотропных препаратов, актуальна практически во всех странах мира. В последние десятилетия оборот наркотиков стал глобальным и существенно

влияет на социально-психологическую атмосферу общества, а также негативно влияет на экономику и политику государств.

Российская Федерация (далее — РФ) активно принимает участие международных Конвенциях, и в силу международных обязательств создает свою правовую базу, регламентирующую оборот наркотических средств и психотропных веществ внутри страны. Основным нормативным правовым актом в данной сфере является принятый 8 января 1998 г. и вступивший в силу 15 апреля 1998 г. Федеральный закон № 3-ФЗ «О наркотических средствах и психотропных веществах» [2].

Неутешительные данные показывают последние статистические данные по наркозависимым подросткам в России в 2019 г., представленные в таблице [1].

Данные по наркозависимым подросткам за 2019 г.

	Мальчики	Девочки
Употребляли психотропные вещества	более половины	20 %
До сих пор продолжают их употреблять	45 %	18 %

Наркотики и проблема их употребления давно стали глобальной мировой проблемой. Согласно данным Всемирной Организации Здравоохранения (ВОЗ), из 7 млрд человек населения нашей планеты 210 млн употребляют психоактивные вещества (далее — ПАВ). Т. е. 3 % человечества является химически зависимыми [3]. Соотношение наркозависимых представлено на рисунке.

Также стоит отметить, что за последние пять лет отмечено резкое увеличение числа лиц, у которых выявлен вирус иммунодефицита человека (ВИЧ) в локациях, где доминирует наркозависимость.

Исходя из всего вышесказанного, мы делаем вывод о том, что даже при наличии организаций, которые занимаются пресечением незаконного оборота наркотиков преступления, связаны с незаконным оборотом и употреблением наркотиков на сей день являются актуальными, о чем свидетельствует статистика.

Данная проблема требует особого внимания, отсюда следует, что все мировое сообщество и каждое государство в отдельности обязаны



Мировая статистика наркомании

совершенствовать методы и способы борьбы с незаконным оборотом наркотиков и психотропных веществ, что, безусловно, требует определенного рода правового регулирования.

В качестве предложений по совершенствованию мер профилактики незаконного оборота наркотических и психотропных средств могут быть:

- развитие международного сотрудничества и совместных усилий по охране государственных границ;
- унифицировать законодательство в сфере противодействия наркопреступности;
- установить жесткий пограничный контроль за поступающими и транзитными грузами, а также миграционными потоками.

В современных условиях борьбы с незаконным оборотом наркотических и психотропных средств мы считаем, что нужно обратить внимание на мероприятия, которые направлены на выявление и устранение причин и условий, способствующих совершению преступлений, связанных с наркотиками, и злоупотреблению ими, а также осуществление контроля за процессами законного оборота, с тем чтобы исключить их использование в немедицинских целях.

Список литературы

1. Федеральная служба государственной статистики. — URL: <https://rosinfostat.ru/prestupnost> (дата обращения: 15.01.2020).
2. О наркотических средствах и психотропных веществах : федер. закон от 08.01.1998 № 3-ФЗ (последняя редакция). — URL: http://www.consultant.ru/document/cons_doc_LAW_17437 (дата обращения: 15.01.2020).
3. Всемирная организация здравоохранения. — URL: <https://www.who.int/countries/rus/ru> (дата обращения: 15.01.2020).

//////
Pryahina E.S., L.V. Sotnikova

On the issue of preventive measures preventing the illegal distribution of narcotic and psychotropic substances

The article discusses important issues of combating the illicit trafficking of narcotic drugs and psychotropic substances. Preliminary proposals are being developed to improve measures for the prevention of illicit trafficking in narcotic and psychotropic drugs.

Keywords: *illicit trafficking, narcotic drugs, psychotropic substances, combating illicit trafficking, preventive measures.*



Пряхина Екатерина Сергеевна — студентка Южно-Уральского технологического университета, Челябинск, Россия;

Сотникова Лилия Владимировна — доцент кафедры юриспруденции Южно-Уральского технологического университета, Челябинск, Россия.

УДК 336.64

И. С. Пылаева, М. В. Подшивалова

Институциональный анализ муниципальной программы поддержки малых промышленных предприятий

В статье отражена важность оценки мер поддержки малого предпринимательства. Приводится разработанный авторами расчет транзакционных издержек предприятия по участию в конкурсе на получение субсидий на возмещение части понесенных затрат. Анализируется взаимосвязь финансирования программы и фактической выдачи субсидий.

Ключевые слова: *малый бизнес, промышленность, государственная поддержка, субсидии, институциональный подход, транзакционные издержки.*

Государственная поддержка предпринимательства рассматривается как важный институциональный инструмент развития малого бизнеса, что доказано в работах многих исследователей [1—5]. На сегодняшний день существует большое количество разнообразных программ поддержки малого бизнеса, что ставит вопрос об их эффективности и актуальности для отечественных субъектов малого и среднего предпринимательства (СМСП).

В данной работе представлен авторский подход к оценке эффективности мер государственной поддержки с позиций институционального подхода, позволяющего оценить предлагаемые органами власти механизмы помощи через уровень транзакционных издержек малых предприятий, связанных с их получением. Исследование проведено на муниципальном уровне — на примере города Челябинска.

Финансовая поддержка в виде субсидий СМСП предоставляется на конкурсной основе на возмещение части затрат, связанных с развитием бизнеса, преимущество отдается предприятиям промышленных отраслей.

Размер субсидии составляет 50 % от суммы затрат СМСП в сумме, не превышающей 500 тыс. руб. Отбор получателей субсидий реализуется в порядке, предусмотренном Положением о предоставлении субсидий СМСП города Челябинска [6]. Критериями конкурсного отбора являются: бюджетная и социальная эффективность, социальная ответственность, значимость вида экономической деятельности по ОКВЭД, количество уже полученных субсидий, сохранение и создание рабочих мест. Определение победителей конкурса проводится конкурсной комиссией после присвоения баллов участникам согласно критериям конкурсного отбора.

Касаемо документов, необходимых для участия в конкурсе, существует два блока:

- 1) документы, единые для всех видов субсидий;
- 2) подтверждающие затраты по конкретному виду возмещения.

Наибольшую сложность по сбору составляют документы из первого блока, это: заявление по виду субсидии и документы, подтверждающие ведение официальной деятельности (сведения из реестров, произведенные отчисления, бухгалтерские документы и т. д.). Список запрашиваемых документов выглядит внушительно лишь на первый взгляд.

Время для сбора основных документов для подачи заявления на субсидию в среднем занимает около 250 минут и 5 дней ожидания готовности справки из налогового органа, для подтверждения целевых затрат на возмещение тратится от 60 до 180 минут. Дополнительные пошлины и сборы не предусмотрены.

В таблице оценивается уровень транзакционных издержек, которые ложатся на СМСП в случае участия в конкурсе на получение бюджетных средств. Во второй колонке таблицы выведено итоговое количество документов, требуемых для участия в конкурсе на получение одной из шести субсидий. Транзакционные издержки предпринимателей в стоимостном выражении оценены через величину МРОТ (11 200 руб.) по Челябинской области в 2019 г. [7] В расчет включено также время ожидания оформления документов.

В ходе анализа результатов расчетов, нами была отмечена низкая затратность формальной части получения бюджетных средств.

Расчет транзакционных издержек СМСП в 2019 г.

Вид субсидии	Количество документов для конкурса, шт.	Затрата времени, час.	Транзакционные издержки, руб.
По участию в выставке	15	$44,2 + 1 = 45,2$	2897
По лизинговым платежам	17	$44,2 + 3 = 47,2$	3025
По приобретению оборудования	16	$44,2 + 2 = 46,2$	2961
По продвижению сайта	16	$44,2 + 2 = 46,2$	2961
По повышению квалификации кадров	16	$44,2 + 2 = 46,2$	2961

Однако на качественную сторону поддержки влияет и количество выданных субсидий. Результаты проведенного корреляционного анализа объема финансирования муниципальной программы и количества выданных субсидий представлены на рисунке. Рассчитанный коэффициент Пирсона (0,94) свидетельствует о сильнейшей прямой взаимосвязи, то есть чем больше финансирование, тем больше обхват СМСП, достигаемый программой.

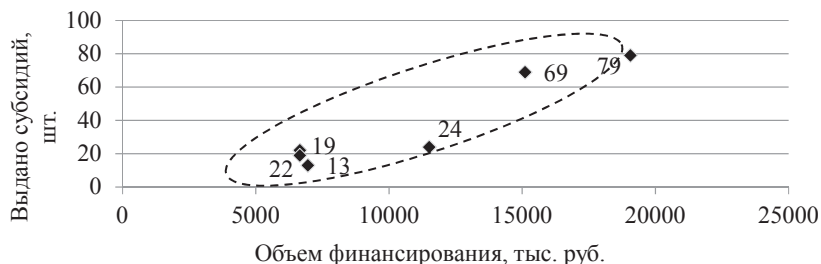

Корреляция объемов финансирования и выдачи субсидий (2014—2019 гг.)

Можно резюмировать, что для получения субсидии СМСП необходимо выполнить достаточно много условий, начиная от получения справок и документов из официальных источников до полного соответствия требованиям. Уровень транзакционных издержек СМСП при этом нельзя назвать существенным. Однако программа субсидирования жестко ограничена финансированием и охватывает очень узкий круг СМСП.

Список литературы

1. Cansino, J. M. An economic evaluation of public programs for internationalization: The case of the Diagnostic program in Spain / J. M. Cansino,

J. Lopez-Melendo, M.D.P. Pablo-Romero, A. Sánchez-Braza // Evaluation and Program Planning. — 2013. — Vol. 41. — P. 38—46.

2. Freixanet, J. Export promotion programs: their impact on companies' internationalization performance and competitiveness / J. Freixanet // International Business Review. — 2012. — Vol. 21 (6). — P. 1065—1086.

3. Jalali S. H. The effect of export promotion programmes on export performance: Evidence from Iranian food manufacturers / S. H. Jalali // International Journal of Business and Globalisation. — 2012. — Vol. 9 (2). — P. 122—133.

4. Lederman, D. Export promotion and firm entry into and survival in export markets / D. Lederman, M. Olarreaga, L. Zavala // Canadian Journal of Development Studies. — 2016. — Vol. 37 (2). — P. 142—158.

5. Leonidou, L. C. National export-promotion programs as drivers of organizational resources and capabilities: Effects on strategy, competitive advantage, and performance / L.C. Leonidou, D. Paliawadana, M. Theodosiou // Journal of International Marketing. — 2011. — Vol. 19 (2)/ — P. 1—29.

6. Администрация города Челябинска. — URL:: <https://cheladmin.ru/resolution/postanovlenie-administracii-g-chelyabinska-no-52-p-0> (дата обращения: 09.03.2020).

7. О минимальном размере оплаты труда : Федер. закон от 19.06.2000 № 82-ФЗ. — URL: <http://www.consultant.ru> (дата обращения: 18.03.2020).

////////////////////////////////////
I.S. Pylaeva, M.V. Podshivalova

Institutional analysis of the municipal support program for small industrial enterprises

The article reflects the importance of evaluating measures to support small business. The authors calculated the transaction costs of the enterprise for participating in the competition for subsidies to recover part of the costs incurred. The relationship between program financing and the actual granting of subsidies is analyzed.

Keywords: *small business, industry, government support, subsidies, institutional approach, transaction costs.*

////////////////////////////////////
Пылаева Ирина Сергеевна — аспирант кафедры финансовых технологий Высшей школы экономики и управления Южно-Уральского государственного университета (Национального исследовательского университета), Челябинск, Россия;

Подшивалова Мария Владимировна — кандидат экономических наук, доцент кафедры «финансовых технологий Высшей школы экономики и управления Южно-Уральского государственного университета (Национального исследовательского университета), Челябинск, Россия.

УДК 330

Л. А. Рохваргер, Д. А. Гусева, В. Ю. Анисимова

Тенденции развития мировых банковских систем

В статье рассматриваются активы крупнейших мировых банков, и на основе этого анализируются их возможности к развитию.

Ключевые слова: *банковская система, структура, мировые державы, глобализация, экономика, банки.*

Говоря о банковской системе, рассмотрим структуру банковской системы в различных странах по доле активов (см. таблицу) [1].

Доля крупнейших банков в странах мира по активам на 2019 г., %

Страна	Структура банковского сектора (банки по доле)	Топ-3 банков по доле, %	Топ-5 банков по доле, %
<i>Развитые рынки</i>			
Германия	1 банк — 27; 2 банк — 14; 3 банк — 6; 4 банк — 4; 5 банк — 4; другие — 44	47	56
Канада	1 банк — 23; 2 банк — 23; 3 банк — 16; 4 банк — 13; 5 банк — 10; другие — 15	62	85
Великобритания	1 банк — 20; 2 банк — 19; 3 банк — 17; 4 банк — 15; 5 банк — 9; другие — 20	56	80
Япония	1 банк — 19; 2 банк — 16; 3 банк — 13; 4 банк — 12; 5 банк — 4; другие — 35	48	65
Франция	1 банк — 18; 2 банк — 14; 3 банк — 13; 4 банк — 12; 5 банк — 9; другие — 34	44	66
Швейцария	1 банк — 18; 2 банк — 13; 3 банк — 11; 4 банк — 8; 5 банк — 4; другие — 46	42	54
Италия	1 банк — 16; 2 банк — 9; 3 банк — 3; 4 банк — 3; 5 банк — 2; другие — 68	28	32
США	1 банк — 10; 2 банк — 9; 3 банк — 9; 4 банк — 5; 5 банк — 3; другие — 64	29	36

Страна	Структура банковского сектора (банки по доле)	Топ-3 банков по доле, %	Топ-5 банков по доле, %
<i>Развивающиеся рынки</i>			
Мексика	1 банк — 22; 2 банк — 15; 3 банк — 13; 4 банк — 12; 5 банк — 8; другие — 31	50	69
Индия	1 банк — 19; 2 банк — 6; 3 банк — 5; 4 банк — 5; 5 банк — 5; другие — 59	31	41
Индонезия	1 банк — 16; 2 банк — 16; 3 банк — 10; 4 банк — 10; 5 банк — 4; другие — 45	42	55
Китай	1 банк — 10; 2 банк — 9; 3 банк — 8; 4 банк — 8; 5 банк — 4; другие — 45	27	39

Исходя из анализа таблицы, можно сделать вывод, что в Великобритании и Канаде наблюдается олигополия первых 5 банков страны, более равномерной и конкурентной средой отличаются такие страны как: США, Италия.

Учитывая конкурентные преимущества, которые приходят с масштабом, многие банки приходят к выводу, что слияния и поглощения (только со стратегическим партнерством) — это эффективный способ добиться того, чтобы их масштабные амбиции были удовлетворены. Действительно, основа для слияний, поглощений, и партнерские отношения эффективна, так как нынешняя среда обеспечивает благоприятное сочетание капитала, регулирования и высшего уровня процентов.

Для проведения слияний и поглощений банки должны наладить строгий процесс отбора потенциальных объектов приобретения и определения их приоритетности в соответствии с четко сформулированными стратегическими целями. Крайне важно применять портфельный подход в сочетании с тщательной проверкой рисков, что позволит единой команде банка нести ответственность за M&A (процесс слияния и поглощения) [2].

Независимо от выбранной структуры организации, необходимы значительные исследования и планирование, так как совместимость операционных моделей, культур, технологий и отношений с клиентами имеет решающее значение для успеха и захвата ценностей.

Особое значение для функционирования банковской системы имеет банковское законодательство, которое призвано регулировать банковскую деятельность. В 2020 г. банки будут вынуждены лавировать между необходимостью поддерживать маржу, с одной стороны, и удерживать клиентскую базу — с другой.

Необходимо отметить, что банковская система обладает важной ролью в процессе функционирования и развития современной экономики, так как она формирует денежно-кредитную политику. Данная система позволяет определить участников, инструментов и механизм денежно-кредитной политики в определенных странах, регионах и в мире в целом.

Список литературы

1. The last pit stop? Time for bold late-cycle moves McKinsey Global Banking Annual Review 2019 // McKinsey & Company. — URL: <https://www.mckinsey.com/industries/financial-services/our-insights> (дата обращения: 24.03.2020).

2. Ромашова, А.И. Транснациональные банки в мировой экономике: анализ особенностей развития / А. И. Ромашова // Инновационные технологии в науке и образовании : материалы V Междунар. науч.-практ. конф. — № 1(5). — Чебоксары : Интерактив плюс, 2016.



L.A. Rokhvargher, D.A. Guseva, V.Yu. Anisimova

Trends in the development of global banking systems

The article examines the assets of the world's largest banks and, based on this, analyzes their opportunities for development.

Keywords: *banking system, structure, world powers, globalization, economy, banks.*



Рохваргер Леонид Александрович — магистрант Института экономики и управления Самарского университета, Самара, Россия;

Гусева Дарья Алексеевна — магистрант Института экономики и управления Самарского университета, Самара, Россия;

Анисимова Валерия Юрьевна — кандидат экономических наук, доцент кафедры экономики инноваций Самарского университета, Самара, Россия.

Национальный проект «Жильё и городская среда» как средство повышения социального благосостояния граждан России

В статье рассматривается вопрос о роли национального проекта «Жильё и городская среда» в процессе повышения качества жизни граждан Российской Федерации. Определяются основные задачи и цели проекта. Дается характеристика программы совершенствования молодых специалистов в сфере строительства. Рассматриваются проблемы, которые возникли в ходе реализации национального проекта, а также предлагаются возможные пути их решения.

Ключевые слова: *жильё, городская среда, доступное жильё, национальный проект, строительство, градостроительство, ипотека.*

Желание строить и создавать уют у человека возникает ещё в детстве, когда он возводит свои первые игрушечные дома. Взрослее он осознаёт, что крыша над головой — это необходимое условие для здоровой и полноценной жизни. Статья 40 Конституции Российской Федерации провозгласила в числе основных прав и свобод граждан право на жилище [1]. Это одно из важнейших социально-экономических прав российских граждан, наряду с правом на медицинское и социальное обслуживание, необходимые для поддержания здоровья и благосостояния. С давних времён из поколения в поколение люди ставят основной целью в жизни улучшение жилищных условий. Несколько десятилетий назад в нашей стране предприятия и ведомства имели возможность за счёт жилищных фондов строить дома для своих сотрудников. Кроме этого, создавались жилищные кооперативы, которые можно считать прообразом современной системы строительства.

Рассмотрим проблемы реализации национального «Жильё и городская среда»:

1. Одной из наиболее важных проблем, которые возникли в ходе реализации федерального проекта «Жильё», является недоступность проектного финансирования для региональных застройщиков, связанная с тем, что у 90 % застройщиков отсутствует опыт привлечения проектного финансирования, у 80 % застройщиков полностью отсутствует кредитная история. Согласно опросу, который был проведён ассоциацией «Национальное объединение строителей» проектное финансирование охватывает только 6,7 % строительного рынка. По данным Центрально-

го банка Российской Федерации в рамках проектного финансирования выдано кредитов в размере 306 млрд рублей., а 57 % жилья (72 млн м²) строится по старой схеме [4]. Следовательно, около 20 % текущего строительства не попадают ни в одну из схем финансирования. В связи с данным фактом, застройщики не берутся за новые проекты. По нашему мнению, одним из возможных решений данной проблемы может стать рост доступности проектного финансирования, для решения которой необходимо принять меры по увеличению финансовой стабильности застройщиков при переходе на эскроу-счета. Несомненно, финансовая устойчивость застройщиков будет также оказывать положительное влияние на процесс достижения плановых показателей ввода жилья.

Увеличение объемов ввода жилья на территории Челябинской области планируется обеспечить за счет увеличения количества земельных участков, предоставляемых для жилищного строительства, в том числе для комплексного освоения территории, и обеспечения за счет бюджетных средств или внебюджетных источников (средства ресурсоснабжающих организаций) подведения инженерных сетей к границам земельных участков, которые предоставляются застройщикам. К 2024 г. этот показатель должен составлять 2 147 м² (по информации Министерства строительства Челябинской области в 2020 г. этот показатель равен 1420 м²).

2. Одной из проблем федерального проекта «Ипотека» является несоответствие заявленному в проекте показателю 8,9 % высокая ипотечная ставка, которая в среднем по России состоянию на начало марта 2020 года составляет от 9,99 до 13,5 % годовых. Высокая ипотечная ставка является «тормозящим фактором», в процессе реализации федерального проекта «Ипотека», так как это снижает покупательскую способность, которая имеет негативное влияние на инвестиционную активности в регионах. Одним из решений данной проблемы могут быть субсидирование ипотечной ставки, а также иные эффективные способы финансирования строительства жилья. Отметим тот факт, что 30 ноября 2019 г. Правительство РФ приняло постановление № 1567, по которому россияне смогут получить ипотеку под 2,7 % в курортных поселениях Краснодарского края, начиная с 3 квартала 2020 г. Под действие данной программы попадают территории и посёлки городского типа, рабочие посёлки, не входящие в состав городских округов, а также города с населением до 30 тысяч человек. Данная льготная программа призвана стать толчком для строительной отрасли, а Краснодарский край сможет выполнить нацпроект по вводу жилья.

Кроме того, необходимо решение проблем, которые возникают в связи с созданием рынка арендного жилья, жилья социального найма. Государство и застройщики должны вместе создать механизмы,

которые будут направлены на решение данных проблем. Необходимо создание уверенности у бизнес-структур, чтобы они были готовы к входу в «длинные» проекты, с возвратностью средств более 10 лет, а государство было готово использовать собственные ресурсы для создания необходимого количества социального и арендного жилья.

3. Одной из проблем при реализации федерального проекта «Обеспечение устойчивого сокращения непригодного для проживания жилищного фонда» является отсутствие в российском законодательстве понятия «ветхое жильё». Большинство экспертов считают, что ветхое жильё — это жильё, которое уже имеет значительную степень износа, но аварийным еще не стало. Поэтому для него нужны особые условия эксплуатации: регулярные обследования и поддерживающий ремонт. Необходимость ввода понятия ветхого жилья заключается в том, что не все дома, которые нуждаются в сносе и расселении, были включены субъектами в прошлую программу. Люди рисковали на долгие годы остаться в непригодных для жилья домах. В результате дома пришлось вносить в программу дополнительно, а расселение произошло в 2018 г. В этой связи необходимо ввести понятие «ветхого жилья» в законодательство Российской Федерации.

Также реализацию проекта сдерживает фактор предоставления жилья, которое не соответствует требованиям граждан. В этом случае гражданин имеет право на отказ от переселения и получение выкупной цены за жилищную площадь, которая признана аварийной. Однако часто владельцы квартир сталкиваются с тем, что муниципалитет устанавливает очень невысокую выкупную цену. Владельцы квартир могут обратиться в суд. Но до судебного процесса необходимо произвести независимую оценку аварийного имущества с целью установления его рыночной стоимости. В таком случае гражданин может получить оптимальную выкупную цену.

На основании ежемесячного отчета Фонда содействия реформированию жилищно-коммунального хозяйства по состоянию на 1 февраля 2020 г. в Челябинской области расселено 1,16 тысяч человек, 17,91 тысяч квадратных метров аварийного жилья было подвержено сносу, что составляет 10 % от планового показателя, которого планируется достичь к 2025 г., согласно региональной программе «Переселение в 2019—2025 гг. граждан из аварийного жилфонда в Челябинской области»[5].

4. При реализации федерального проекта «Формирование комфортной городской среды» была выявлена проблема отсутствия возможностей для жителей домов оказывать влияние на процесс создания комфортной городской среды. Федеральный проект должен иметь своей целью не только модернизацию городского пространства, но и создание новых форм влияния граждан России на состояние городской окружаю-

щей среды. Города должны учитывать мнения населения, экспертного сообщества и правозащитников в процессе модернизации пространства. Отсутствие взаимопонимания между местной властью и населением может привести к градостроительным конфликтам и протестам, потому что у людей не остаётся других методов воздействия на среду, в которой они обитают. Согласно статье 28 Федерального закона от 06.10.2003 № 131-ФЗ «Об общих принципах организации местного самоуправления в Российской Федерации»[2] единственным легитимным инструментом влияние населения на свои города остаются публичные слушания, которые являются не очень эффективными, потому что на них выносятся единственное заранее согласованное решение. В этой связи необходима актуализация действующего законодательства в интересах жителей.

Согласно данным Министерства строительства и инфраструктуры Челябинской области, денежные средства, которые были выделены в 2019 г. на реализацию муниципальных программ, направленных на формирование комфортной городской среды, были освоены на 98,8% [3]. Планируемые целевые показатели были успешно достигнуты.

Таким образом, можно сделать вывод о том, что Национальный проект «Жильё и городская среда» играет важную роль в процессе повышения качества жизни граждан Российской Федерации: он призван обеспечить жильём, создать возможностей для приобретения жилья для семей со средним достатком, а также повысить качество городской среды, однако имеет ряд существенных проблем, которые возникли в ходе его реализации.

Список литературы

1. Конституция Российской Федерации (принята всенародным голосованием 12.12.1993) (с учетом поправок, внесенных Законами РФ о поправках к Конституции РФ от 30.12.2008 № 6-ФКЗ, от 30.12.2008 № 7-ФКЗ, от 05.02.2014 № 2-ФКЗ, от 21.07.2014 № 11-ФКЗ) // Собрание законодательства Российской Федерации. — 2014. — № 31. — Ст. 4398.
2. Об общих принципах организации местного самоуправления в Российской Федерации : Федер. закон от 06.10.2003 № 131-ФЗ (ред. от 29.12.2017). — URL: http://www.consultant.ru/document/cons_doc_LAW_44571 (дата обращения: 21.02.2020).
3. Министерство строительства и инфраструктуры Челябинской области. — URL: <http://www.minstroy74.ru> (дата обращения: 15.03.2010).
4. Центральный Банк Российской Федерации. — URL: <http://www.cbr.ru> (дата обращения: 15.03.2010).
5. Фонд содействия реформированию жилищно-коммунального хозяйства. — URL: <http://www.cbr.ru> (дата обращения: 15.03.2010).

National project «Housing and urban environment» as a means of improving the social welfare of Russian citizens

The article considers the role of the national project “Housing and urban environment” in the process of improving the quality of life of citizens of the Russian Federation. The main tasks and goals of the project are defined. The article describes the program for improving young specialists in the construction sector. The problems that have arisen in the course of the national project implementation are considered, and possible solutions are suggested.

Keywords: *housing, urban environment, affordable housing, national project, construction, urban planning, mortgage.*

Савин Иван Сергеевич — студент Челябинского государственного университета, Челябинск, Россия;

Павлова Галина Геннадьевна — кандидат юридических наук, доцент Челябинского государственного университета, Челябинск, Россия.

УДК 338.984

А. А. Садреев, В. А. Гришук

Принципы стратегического планирования в муниципальном образовании

В статье рассмотрена актуальность стратегического управления в муниципальном образовании. Выделены и описаны основные принципы формирования стратегического плана и концепции комплексного социально-экономического развития муниципального образования.

Ключевые слова: *стратегическое планирование, принципы стратегического планирования, социально-экономическое развитие, муниципальное образование.*

Управление комплексным развитием муниципального образования включает три элемента: прогнозирование, текущее (тактическое) и стратегическое планирование. В настоящее время такое деление пред-

ставляет собой одну из главных особенностей теории управления. Стратегическое планирование заключается в учете влияния внешней среды на будущее состояние муниципального образования, а также сильных и слабых сторон его и эффективное использование данной информации для определения направлений стратегии развития. Стратегическое планирование является составной частью системы стратегического управления муниципальным образованием.

В научной теории принципами называются основные положения, которые необходимы для правильного выстраивания теории и объяснения анализируемых фактов. Однако, несмотря на всю ясность формулировки, в науке управления вопросы по данному понятию являются дискуссионными. Одна группа ученых полагает, что принципы — это общие закономерности, которые отражаются при постановке практических задач управления. Другие же эксперты считают, что принципы управления необходимы для определения закономерности формирования управляемой системы, метода воздействия на персонал, а также для учета особенностей технологии и оснащения управленческого труда.

Принципы отражают содержание объективных процессов общества и соответствуют им. В данном направлении наиболее обоснованной является трактовка принципов управления, предложенная О. В. Симагиной, которая полагает, что «принципы — это правила, положения и нормы поведения, которыми руководствуются органы управления в силу социально-экономических условий, сложившихся в обществе» [3].

Принципы управления являются объективными и определяют основные требования к системе управления, структуре и организации деятельности органов государственной власти и местного самоуправления. То есть принципы управления можно назвать основополагающими правилами поведения государственных и муниципальных служащих по выполнению функций управления.

Стратегическое планирование должно основываться на следующих взаимосвязанных принципах: системности, комплексности и иерархичности.

Принцип системности предполагает рассмотрение и изучение проблем, формулировку и решение задач комплексного развития муниципального образования в их неразрывной связи и единстве. Применение данного принципа в качестве средства формирования системы стратегического планирования требует использование инструментов теории управления и теории систем.

Принцип комплексности заключается в рассмотрении всего спектра проблем, а также в изучении всех факторов, которые прямо или косвенно влияют на процесс развития муниципального образования, на состояние планирования и на решение поставленных задач.

Принцип иерархичности означает выстраивание проблем, целей и задач стратегического планирования в соответствии с долей их влияния на процесс управления, а также сравнение их с проблемами, целями и задачами других уровней стратегического планирования (федеральным и субъектов Федерации) и с другими муниципальными образованиями.

Также существует еще два принципа, которые служат отличительной чертой стратегического планирования и долгосрочного планирования:

- принцип учета внешних факторов, непосредственно влияющих на комплексное развитие муниципального образования;
- принцип адаптивности, означающий способность предусматривать изменения внутренней и внешней среды и учитывать их в процессе стратегического планирования, а также возможность внесения корректив в планы из-за возникновения непредвиденных изменений [1].

Кроме общих принципов, которые характерны для всего процесса управления, стратегическое планирование требует также соблюдения специфических принципов, характерных только для него.

Принцип целенаправленности заключается в подробном описании целей стратегии и направлений развития муниципального образования. Поскольку цели формулируются при разработке стратегии, то и данный принцип реализуется на начальном этапе работы.

Принцип социальности указывает на главенствующую роль интересов населения, проживающего на данной территории, и повышения качества его жизни при разработке стратегии, так как это является главной целью.

Принцип эффективности заключается в том, что обозначенные в стратегии цели, направления и функции развития должны быть достигнуты с минимальными финансовыми затратами, а также с использованием минимального количества ресурсов.

Принятие стратегии комплексного развития территории представляет собой ответственное управленческое решение, которое связано с риском, отсюда принцип минимизации рисков требует в процессе создания стратегии оценки всевозможных рисков, которые в будущем могут препятствовать достижению поставленных целей. Поэтому при выборе вариантов стратегии необходимо учитывать характеристики прогнозируемых рисков и возможное влияние их на процесс развития территории.

Принцип баланса интересов заключается в поиске согласия между органами местного самоуправления, представителями бизнеса и населением в определении целей и направлений развития муниципального образования и способов их реализации.

Принцип легитимности предусматривает обязательность рассмотрения, изучения и принятия предложенного варианта концепции развития представительным органом местного самоуправления [4].

Из принципов легитимности и баланса интересов вытекает принцип демократичности, предполагающий открытость и освещение в СМИ процесса формирования стратегии развития и привлечение местных жителей и представителей науки к рассмотрению проектов стратегии посредством проведения публичных слушаний.

Реализация принципа профессионализма требует специальную подготовку участников процесса формирования стратегии развития муниципального образования, а также привлечение независимых экспертов и создание информационной и методической базы.

Особую важность имеет соблюдение принципа первого руководителя, предполагающего включение в процесс формирования стратегии в качестве участников высших должностных лиц муниципального образования. Создание стратегии комплексного развития территории требует привлечение ученых и экспертов, так как данный процесс предполагает проведение большого объема прогностно-аналитических работ. При этом выбор стратегии развития муниципального образования и сравнительная оценка альтернативных вариантов развития является преимущественным правом высших должностных лиц и органов местного самоуправления, которые несут полную ответственность за результаты выполнения стратегии комплексного развития муниципального образования [2].

Список литературы

1. Бочкарева, Т. В. Стратегия развития муниципального образования: технологические основы программирования / Т. В. Бочкарева. — Москва : УРБЭКС-Развитие, 2016. — 198 с.
2. Знаменская, К. Н. Разработка стратегического выбора муниципального образования : учеб.-метод. пособие / К. Н. Знаменская. — Москва : Инфра-М, 2016. — 115 с.
3. Симагина, О. В. Теория управления : учеб. пособие / О. В. Симагина, В. М. Магюшин. — Новосибирск : Изд-во СибАГС, 2015. — 135 с.
4. Харченко, К. В. Муниципальное стратегическое планирование: от теории к технологии : учеб. пособие / К. В. Харченко. — Белгород : Интер, 2016. — 116 с.

////////////////////////////////////
A.L. Sadreev, V.A. Grischuk

The principles of strategic planning in municipality

The article considers the relevance of strategic management in the municipality. The basic principles of forming a strategic plan and the

concept of integrated socio-economic development of the municipality are identified and described.

Keywords: *strategic planning, principles of strategic planning, socio-economic development, municipality.*



Садреев Артур Ленарович — студент Челябинского государственного университета, Челябинск, Россия;

Гришук Владимир Андреевич — доцент Челябинского государственного университета, Челябинск, Россия.

УДК 352.65

В. Р. Салихова, Е. В. Масленникова

Демотивация персонала: причины и пути преодоления

В статье отражена сущность демотивации персонала. Отражены причины демотивации. Описываются разработанные авторами мероприятия по решению проблем демотивации персонала.

Ключевые слова: *демотивация, причины демотивации, организация, сотрудник.*

Понимание потребностей и мотивов работников организации является путем к качественному управлению персоналом. Именно поэтому в настоящее время все большее внимание уделяется вопросам мотивации персонала. Отношение к работе зависит от того, каким мотивом руководствуется человек в своей трудовой деятельности.

Многие факторы воздействуют на трудовое поведение. При этом, факторы могут оказывать как положительное, так и отрицательное влияние на трудовое поведение работника. Если у работника наблюдается снижение мотивации, следовательно, это является проявлением отрицательного фактора. Поэтому очень важно вовремя устранять отрицательные факторы, так как именно они порождают демотивацию работников. А демотивация, в свою очередь, отрицательно влияет на показатели организации в целом.

Демотивация — это процесс, обратный мотивации, что предполагает снижение побуждений к достижению компании, что обуславливается ослаблением или абсолютным отсутствием сил, которые способны подтолкнуть работника к труду с затратой необходимых усилий.

Демотивация является процессом, который не может проявляться сразу, он совершается со временем, под влиянием конкретных условий и факторов.[3]

Выделяют 4 главные группы причин, оказывающие большое влияние в утрату заинтересованности к труду:

- организационные;
- внутренние;
- системные;
- управленческие.[1]

Организационные факторы характеризуются тем, что у сотрудник утрачивает заинтересованность в работе из-за того, что он недостаточно снабжен средствами производства. Руководитель не обращает внимание на такие мелочи, как плохое качество связи, недостаточная производительность компьютера и т. д. Но именно эти мелочи могут поспособствовать потери интереса к работе.

Внутренние факторы связаны с физическим и эмоциональным состоянием сотрудника. Интерес к работе теряется из-за отсутствия самореализоваться, показать свои навыки, или же, одной из причин может стать эмоциональная истощенность сотрудника.

Системные факторы связаны со структурой и процессам, протекающими в компании. В организации отсутствует четкая структурированность, что препятствует выполнению поставленных задач и целей.

Управленческие факторы связаны с деятельностью руководителя, то есть с его стилем управления, взаимоотношениями с сотрудниками и навыками руководства.

В таблице представлены наиболее распространенные факторы демотивации, причины их появления и способы их устранения [2].

Факторы демотивации, причины их появления и способы их устранения

Факторы	Причины	Решение
Несоблюдение негласного договора	Представления работника о трудовой атмосфере в данной организации не оправдали, не оправдали ожиданий	При приёме на работу предоставлять кандидатам реальную информацию об организации
Неиспользование способностей работника	Высокая квалификация сотрудника не соответствует занимаемой им позиции. Сотрудник не имеет возможности в полной степени показать свои	Ставить перед сотрудником такие задачи, в которых он в полной мере покажет свои навыки и умения

Факторы	Причины	Решение
	умения, следовательно, работа для него становится не интересной	
Отсутствие карьерного и личного роста	Работа кажется обыденной и рутинной. Итог работы становится ощутим только через продолжительный период времени	Долгосрочные задачи разделить на несколько этапов. Для сотрудников с обыденной деятельностью ставить краткосрочные цели и задачи
Отсутствие признания	Руководство не уделяет особого внимания достижениям сотрудников	Научиться замечать и поощрять достижения сотрудников
Пренебрежение идей и инициатив сотрудников	Руководство игнорирует или же полностью отвергает новые идеи сотрудников	Уделять внимание новым идеям сотрудников и научиться объяснять почему идея не может быть реализована
Отсутствие перемен в статусе работника	Субъективная оценка руководителя при принятии решений. Структурные ограничения слишком жесткие	Использовать различные изменения статуса работника без изменения должности

Самое главное для руководителя — с самых первых дней работы нового сотрудника обращать внимание на потребности сотрудника, заинтересовывать его работой и давать возможность раскрыть себя. Таким образом, демотивация является очень актуальной темой в настоящее время, так как именно от вовлеченности работника и его вклада в работу зависит судьба всей организации в целом.

Список литературы

1. Коммерческий директор. — URL: <http://www.kom-dir.ru/article/139-demotivatsiya-personala> (дата обращения: 12.04.2020).
2. Мотивация и стимулирование трудовой деятельности : учебник и практикум для академического бакалавриата / под общ. ред. С. Ю. Трапицына. — Москва : Юрайт, 2017. — 314 с.
3. Ткаченко, Н. Э. Причины демотивации персонала в организации / Н. Э. Ткаченко // Экономика. Менеджмент. Предпринимательство : сб. науч. работ ВНУ им. В. Даля. — 2012. — № 20. — С. 132.

Demotivation of staff: reasons and ways to overcome it

The article reflects the essence of demotivation of personnel. The reasons for demotivation are reflected. The article describes the measures developed by the authors to solve the problems of personnel motivation

Keywords: *demotivation, reasons for demotivation, organization, employee.*

Салихова Виктория Ринатовна — студентка Челябинского государственного университета, Челябинск, Россия;

Масленникова Елена Васильевна — кандидат экономических наук, доцент Челябинского государственного университета, Челябинск, Россия.

УДК 332.1

А. А. Синичкина

Основы мониторинга региональной экономики на примере Самарской области

В статье рассматриваются основные принципы мониторинга как важной составляющей территориального управления. Проанализированы основные показатели экономики Самарской области, даны рекомендации по дальнейшему развитию.

Ключевые слова: *мониторинг, регион, развитие, региональная экономика, региональный мониторинг, экономическое развитие.*

Понятие «мониторинг» применяется как в различных теориях, так и практики. Современное определение мониторинга обозначает комплексное, непрерывное наблюдение, анализ и оценка процесса или явления с целью установления его соответствия желаемому результату или определенным целям. Основная цель мониторинга региональной экономики — это обеспечение органов власти региона достоверной информацией о процессах в различных отраслях экономики.

Недостаточная разработанность эффективного и непрерывного экономического мониторинга усложняют формирование систем информационно-аналитической поддержки управленческих решений в определенных регионах и муниципальных образованиях.

Для региона такое понятие, как мониторинг, намного шире, чем просто наблюдение состояния его экономики. В процессе мониторинга региона должна быть сформирована система экономических показателей, которая станет основой для принятия управленческих решений, рекомендаций для улучшения и дальнейшего развития региона.

Мониторинг экономики Самарской области целесообразно проводить с таких показателей, как валовой региональный продукт на душу населения, инвестиции в основной капитал, миграционный прирост и рассмотреть соотношение среднедушевых денежных доходов к прожиточному минимуму.

Такая совокупность показателей даст четкую и конкретную оценку состояния региональной экономики Самарской области, благодаря которой можно будет судить о развитии данного региона, его инвестиционной привлекательности, уровне и качестве жизни населения, а также дать конкретные направления дальнейшего развития. Полученные данные отражены в таблице [1].

Основные показатели мониторинга экономики Самарской области 2016—2018 гг.

Показатели	2016	2017	2018	Изменение, %
ВРП на душу населения, тыс. руб.	396 379	421 777,2	473 772,9	120
Инвестиции в основной капитал, млн руб.	256 776	259 544,3	259 152,3	101
Миграционный прирост, человек	1981	—881	—407	4
Соотношение среднедушевых денежных доходов к прожиточному минимуму, %	279	276	282	103

Из таблицы видно, что в основном показатели имеют тенденцию к увеличению, кроме миграционного прироста. За 3 года его значение упало на 96 %. ВРП на душу населения за 3 года увеличился на 20 %. На его положительное значение влияет рост общего ВРП Самарской области. Инвестиции в основной капитал с 2016 по 2017 года увеличились на 2768,3 млн руб., а с 2017 по 2018 г. уменьшились на 392 млн руб. Общий прирост за 3 года составил 1 %. Наибольший интерес инвестирования в Самарской области вызывают здания, сооружения и улучшение земель — 40 % от общего объема. Также увеличилось соотношение среднедушевых денежных доходов к прожиточному минимуму. С 2016 по 2018 г. его значение увеличилось на 3 %. Это означает, что доходы населения растут ежегодно.

На основе регионального мониторинга предложенных показателей Самарской области, можно сделать вывод, что общее состояние экономики региона — положительное, имеет тенденции к увеличению и дальнейшему развитию. Особое внимание стоит уделить миграции населения и созданию благоприятной обстановки в регионе.

Важными условиями и факторами, которые формируют основу результативного и эффективного мониторинга региональной экономики, являются сбор, обработка и анализ данных. Своевременность, систематичность информационных потоков внутри региона, взаимосвязь между показателями — именно это делает проведение мониторинга выполнимым и эффективным [2].

Совершенствование и постоянное развитие системы мониторинга региональной экономики, а также показателей, которые применяются и анализируются, должно быть постоянным с целью обеспечения одновременных изменений во внутренней среде региона и условиях его взаимодействия с внешней средой.

Кроме того, необходимо обеспечить регулярный, систематический и организованный поиск и применение разных информационных источников, актуальных данных, которые обеспечат увидеть реальную картину состояния экономики региона.

Таким образом, результативная, а главное, эффективная система мониторинга региональной экономики осуществляет взаимосвязь по отношению к организующим и регуливающим функциям управления. Благодаря этому увеличивается эффективность анализа документов и экономических показателей, которые способствуют повышению уровня и качества жизни населения, а также постоянному, непрерывному развитию экономики региона.

Список литературы

1. Афанасьев, В. В. Мониторинг как особый вид научной теории и практики / В. В. Афанасьев, Т. А. Никитина. — URL: <http://www.scientific-notes.ru/pdf/030-044.pdf> (дата обращения: 25.03.2020).
2. Шувалова, Ю. Ю. Совершенствование мониторинга социально-экономического развития региона / Ю. Ю. Шувалова. — Санкт-Петербург : Питер, 2018. — С. 14.

Fundamentals of monitoring the regional economy on the example of the Samara region

The article discusses the basic principles of monitoring as an important component of territorial management. The main indicators of the economy of the Samara region are analyzed, and recommendations for further development are given.

Keywords: *monitoring, region, development, regional economy, regional monitoring, economic development.*

//////

Синичкина Алина Антоновна — студентка Самарского национального исследовательского университета имени академика С. П. Королева, Самара, Россия.

УДК [65+316.7] (470.43)

К. А. Соколова, Н. И. Заплетина

Экспертная оценка перспектив внедрения государственно-частного партнёрства в социально-культурную сферу Самарского региона

В статье рассмотрена статистика проектов государственно-частного партнёрства в Самарской области по сферам деятельности. Выделяется 6 основных факторов, обуславливающих возможности использования государственно-частного партнёрства в управлении социально-культурной сферой региона. Приводятся результаты экспертной оценки перспектив внедрения данного средства управления.

Ключевые слова: *государственно-частное партнёрство, экспертная оценка, социально-культурная сфера, управление.*

На сегодняшний день во всех регионах России стремительно развивается такое средство управления социокультурной сферой, как государственно-частное партнёрство. Самарская область занимает одно из ведущих мест в рейтинге субъектов Федерации по уровню развития государственно-частного партнёрства в целом [1]. Однако исследования, проведенные группой российских ученых по внедрению государственно-частного партнёрства в Самарском регионе [2], свидетельствуют, что

основная доля проектов приходится на сферу жилищно-коммунального хозяйства области и медицину. Доля проектов, функционирующих в сфере культуры, весьма незначительна и носит узконаправленный характер.

В ходе исследования мы попытались оценить перспективы внедрения государственно-частного партнерства в социально-культурную сферу Самарской области, и возможности привлечения частных инвестиций в развитие культуры региона. Такие инвестиции могут быть направлены на модернизацию инфраструктуры культуры и реновацию учреждений социально-культурной сферы [4]. Ведущим методом исследования выступал экспертный опрос. Оценка осуществлялась посредством системы баллов, которая позволяет количественно установить полезный эффект.

Экспертная группа была сформирована из специалистов в данной области в составе 7 человек. В качестве экспертов выступили: представитель Правительства Самарской области, ведущий специалист министерства культуры Самарской области, два представителя бизнес-сообщества, учёный Самарского государственного национального исследовательского университета имени академика С. П. Королева, доцент Самарского государственного института культуры и юрист. Экспертам предлагалось оценить важность факторов, необходимых для успешного внедрения государственно-частного партнёрства в социально-культурную сферу Самарской области. Для оценивания мы предложили экспертам шесть групп основных факторов, обуславливающих возможности использования государственно-частного партнёрства в управлении развитием социально-культурной сферы региона.

В качестве основных факторов нами рассматривались:

x_1 — *законодательный* — расширение законодательной базы внедрения государственно-частного партнёрства в социально-культурную сферу;

x_2 — *управленческий* — повышение компетентности участников проектов государственно-частного партнерства со стороны государственных структур;

x_3 — *маркетинговый* — направленный на продвижение наиболее успешных проектов и создание здоровой конкуренции на рынке социокультурных услуг;

x_4 — *инвестиционный* — привлечение инвесторов, повышение инвестиционной привлекательности региона;

x_5 — *учёт зарубежного опыта* — использование практики внедрения государственно-частного партнёрства в сферу культуры в зарубежных странах;

x_6 — *учёт культурного разнообразия регионов* — позволяет определить специфику реализации проектов с учетом региональных особенностей.

В соответствии с разработанной методикой проведения экспертного опроса мы попросили экспертов оценить обозначенные факторы по критерию важности для внедрения государственно-частного партнёрства в сферу культуры на основе десятибалльной шкалы оценки, где 0 означал наименьшую степень важности, а 10 баллов — наивысшую степень важности данного фактора.

На основе полученных от экспертов оценок нами была рассчитана весомость каждого фактора и, соответственно, его приоритетность при внедрении государственно-частного партнёрства в развитие сферы культуры в Самарском регионе. Сводные данные экспертных оценок представлены нами в таблице.

Результаты опроса показали, что самым важным, по мнению экспертов, в этом процессе является инвестиционный фактор, который обеспечивается посредством привлечения инвесторов для реализации социокультурных проектов.

**Результаты экспертной оценки факторов,
необходимых для внедрения
государственно-частного партнерства
в социально-культурную сферу региона**

Параметры	Эксперты						
	№ 1	№ 2	№ 3	№ 4	№ 5	№ 6	№ 7
x_1	6	7	6	5	6	5	7
x_2	8	6	8	7	6	8	7
x_3	7	8	9	8	9	7	8
x_4	7	9	9	8	9	8	9
x_5	3	4	3	3	5	4	4
x_6	4	5	3	4	4	5	4
Общая сумма баллов	35	39	38	35	39	37	39

Именно улучшение инвестиционного климата, использование деловой атмосферы и рост экономического потенциала региона для привлечения инвесторов — вот ключевые задачи при внедрении государственно-частного партнёрства в сферу культуры Самарской области.

На втором месте оказался маркетинговый фактор, который включает в себя маркетинговые исследования, детальную разработку мер по продвижению проектов развития культуры и другие действия со стороны государственных структур. Грамотно выстроенные маркетинговые коммуникации способны обеспечить успешное внедрение государственно-частного партнёрства в социокультурную сферу посредством повышения социальной, экономической эффективности, формирования

позитивного общественного мнения и положительного имиджа инвестора, что значительно облегчает процедуру привлечения инвесторов.

Управленческий фактор, оказавшийся на третьем месте по результатам экспертной оценки, включает в себя повышение компетентности участников проекта, а также подразумевает высокий уровень организации внедрения государственно-частного партнёрства в социально-культурную сферу Самарского региона.

На четвертом месте оказался законодательный фактор, который обеспечивается путём разработки нормативно-правовой базы с учётом специфических особенностей развития социально-культурной сферы [5]. Эксперты обратили внимание на то, что в отдельных случаях может понадобиться разработка специальных нормативно-правовых актов для конкретных проектов.

Факторы учёта культурного разнообразия и зарубежного опыта, оказавшиеся на 5 и 6-м местах, соответственно, по мнению экспертов, не являются ключевыми при внедрении государственно-частного партнёрства в социокультурную сферу региона. Однако, на наш взгляд, учёт зарубежной практики внедрения государственно-частного партнёрства в сферу культуры и обмен опытом с другими регионами может повысить эффективность работы в данном направлении [6].

По результатам опроса экспертов перспектива внедрения государственно-частного партнёрства в социально-культурную сферу Самарской области была оценена в 9,9 баллов, что свидетельствует о хорошей возможности использования данного средства в управлении социально-культурным развитием региона и является актуальной задачей органов управления социально-культурной сферой Самарской области.

Список литературы

1. Заплетина, Н. И. Региональные особенности государственно-частного партнерства в социально-культурной сфере (на примере Самарской области) / Н. И. Заплетина К. А. Соколова // Диалоги о культуре и искусстве : материалы VIII Всерос. науч.-практ. конф. с междунар. участием (Пермь, 18—20 окт. 2028 г.) / отв. ред. Е. В. Баталина-Корнева. — Пермь : Перм. гос. ин-т культуры, 2019. — С. 284—292

2. Ляшкова, Е. С. Практика использования государственно-частного партнерства в Самарской области / Е. С. Ляшкова, А. С. Смирнова, А. А. Боздунова // Вестник современных исследований. — 2019. — № 3.20 (30). — URL: <https://www.elibrary.ru/item.asp?id=38538993> (дата обращения: 09.03.2020)

3. Подкопаев, О. А. К вопросу о формировании новой культурной среды и культурной инфраструктуры в регионах России / О. А. Подкопаев //

Национальное культурное наследие России: региональный аспект : материалы VII Всерос. науч.-практ. конф. : в 2 ч. / под ред. С. В. Соловьевой. — Самара : Самар. гос. ин-т культуры, 2019. — С. 160—165.

4. Салынина, С. Ю. Нормативно-правовое обеспечение деятельности по управлению объектами культурного наследия на федеральном и региональном уровнях / С. Ю. Салынина // Национальное культурное наследие России: региональный аспект : VI Всерос. науч.-практ. конф. в рамках VII Всерос. конкурса-фестиваля исполнителей и балетмейстеров народного танца им. Геннадия Власенко. — Самара : Самар. гос. ин-т культуры, 2018. — С. 560—566.

5. Соколова, К. А. Проблематика внедрения государственно-частного партнерства в социально-культурную сферу / К. А. Соколова, С. В. Домнина // Современное общество: актуальные проблемы и перспективы развития в социокультурном пространстве : сб. науч. тр. VI Междунар. науч.-практ. конф. / под ред. Г. Н. Петрова. — Самара, 2019. — С. 33—37.

////////////////////////////////////
K.A. Sokolova, N.I. Zapletina

Expert evaluation of prospects for the implementation of state-private partnership in the social-cultural sphere of the Samara region

The article discusses the statistics of public-private partnership projects in the Samara region by field of activity. Six main factors determine the possibility of using public-private partnerships in the management of the socio-cultural sphere of the region. The results of an expert assessment of the prospects for implementing this management tool are presented.

Keywords: *public-private partnership, expert assessment, socio-cultural sphere, management.*

////////////////////////////////////
Соколова Ксения Андреевна — студентка Самарского государственного института культуры, Самара, Россия;

Заплетина Нина Ивановна — кандидат педагогических наук, доцент Самарского государственного института культуры, Самара, Россия

Несовершенство единого таможенного реестра объектов интеллектуальной собственности

В представленной статье рассмотрены недостатки единого таможенного реестра объектов интеллектуальной собственности и факторы, влияющие на его ведение. Определены перспективы ведения единого таможенного реестра объектов интеллектуальной собственности в странах Евразийского экономического союза.

Ключевые слова: *единый таможенный реестр объектов интеллектуальной собственности, объекты интеллектуальной собственности, таможенные органы, правообладатель.*

Всего доля незаконного оборота товаров в разных отраслях России по оценке главы Министерства промышленности и торговли, Дениса Мантурова, составляет от 5 до 50 %. Ущерб от данного соотношения контрафактной продукции к легальной составляет более 2 трлн руб.

Основным рычагом реализации таможенными органами мер по защите и охране прав на объекты интеллектуальной собственности является ведение странами Евразийского экономического союза единого таможенного реестра объектов интеллектуальной собственности [1].

Соглашение о создании единого таможенного реестра объектов интеллектуальной собственности государств-членов Таможенного союза было подписано еще в 2010 г. Несмотря на это, спустя 10 лет в данный таможенный реестр не было внесено ни одного объекта интеллектуальной собственности [4], что отображено на рисунке.

The screenshot shows the website of the Eurasian Economic Commission (EЭК). The main heading is "Единый таможенный реестр объектов интеллектуальной собственности государств - членов Таможенного союза". A prominent message in a blue oval states: "На данный момент зарегистрированных объектов интеллектуальной собственности нет.*". Below this, a note explains: "*Реестр формируется согласно СОГЛАШЕНИЮ о едином таможенном реестре объектов интеллектуальной собственности государств - членов Таможенного союза". The website header includes the EЭК logo, a search bar, and navigation links like "Комиссия", "Новости и события", "Документы", "Внимание СМИ", "Контакты", "Вопросы и ответы", and "Вакансии".

Информация о ведении единого таможенного реестра на официальном сайте Евразийской экономической комиссии

Процесс принятия решения о включении объектов интеллектуальной собственности в единый таможенный реестр осложняется тем, что заявление правообладателя должно соответствовать условиям и требованиям по включению объектов интеллектуальной собственности каждой страны-участницы Союза. Единственное преимущество — возможность правообладателя подать одно заявление и пройти проверку одновременно всеми таможенными органами стран — участниц Союза.

Кроме того, стоит отметить, что таможенные органы Российской Федерации производят приостановку выпуска товаров, как содержащихся в таможенном реестре, так и тех, которые не содержатся в его перечне. Однако в Республиках Армения и Белоруссия такая особенность не предусмотрена. Из указанного следует, что через данные страны на рынок Союза могут проникать товары, имеющие признаки контрафактности.

Тормозит процесс ведения единого таможенного реестра факт отсутствия наименования мест происхождения товаров [3]. По Решению Евразийской экономической комиссии от 06.03.2018 № 35 было произведено сокращение количества видов объектов интеллектуальной собственности, которые подлежат включению в реестр: из перечня были исключены наименования мест происхождения товаров [2]. Из этого следует, что перечень товаров, подлежащих включению в единый реестр, значительно сузился.

Кроме того, можно предположить, что это связано с трудностями при обмене информацией между таможенными органами стран-участниц Союза, трудоемкостью реализации обязательного материального обеспечения расходов таможенных органов и возможных убытков декларантов при включении в реестр объектов интеллектуальной собственности, а также низкой заинтересованностью правообладателей в регистрации собственных объектов в таможенных реестрах объектов интеллектуальной собственности.

Из вышеописанного следует, что на данный момент единый таможенный реестр не может полноценно действовать и полный отказ от национальных таможенных реестров объектов интеллектуальной собственности в странах Союза на данном этапе развития единого реестра невозможен.

На сегодняшний день существует острая необходимость в урегулировании нормативно-правовой системы формирования единого таможенного реестра объектов интеллектуальной собственности на межгосударственном уровне Евразийского экономического союза.

Список литературы

1. Таможенный кодекс Таможенного союза : приложение к Договору о Таможенном кодексе Таможенного союза, принятому Решением Межгосударственного Совета ЕврАзЭС на уровне глав государств от 27.11.2009 № 17. — URL: <http://www.consultant.ru> (дата обращения: 08.03.2020).

2. О ведении единого таможенного реестра объектов интеллектуальной собственности государств — членов Евразийского экономического союза : Решение Коллегии Евразийской экономической комиссии от 6 марта 2018 г. № 35. — URL: <http://www.consultant.ru> (дата обращения: 08.03.2020).

3. Любецкий, А. В. Проблематика введения единого таможенного реестра объектов интеллектуальной собственности // А. В. Любецкий, А. П. Сурник // Актуальные проблемы авиации и космонавтики. — 2013. — № 9. — С. 190—191.

4. Евразийская экономическая комиссия. — URL: <http://www.eurasiancommission.org> (дата обращения: 08.03.2020).



R.M. Solodovnikova, N.V. Sumina

Imperfection of the unified customs register of intellectual property objects

The article deals with the disadvantages of the unified customs register of intellectual property objects and the factors that affect its maintenance. The prospects for maintaining the unified customs register of intellectual property objects in the countries of the Eurasian economic Union are defined.

Keywords: *unified customs register of intellectual property objects, intellectual property objects, customs authorities, copyright holder.*



Солодовникова Рада Магомедовна — студент Южно-Уральского технологического университета, Челябинск, Россия;

Сумина Наталия Витальевна — преподаватель кафедры экономики и управления Южно-Уральского технологического университета, Челябинск, Россия.

Роль самообразования студентов высших учебных заведений как необходимого компонента учебной деятельности

В статье отражена роль самообразования в учебной деятельности студента. Раскрыты основные проблемы развития самообразования, отражены факторы, влияющие на самообразование студентов. Раскрыта роль самообразования, влияющая на дальнейшую профессиональную деятельность личности и ее воздействие на студента как будущего специалиста.

Ключевые слова: *самообразование, подготовка специалистов, профессиональная деятельность, саморазвитие студентов, роль самообразования, самовоспитание.*

Современные тенденции образования обусловлены новыми требованиями и идеями в обществе. Они направлены на подготовку таких студентов, которые способны адаптироваться к тяжелым жизненным условиям, которые развиваются в своей профессиональной сфере, умеют систематизировать под конкретные условия необходимые знания, умеют грамотно использовать их на практике для решения вопросов и возникающих непредвиденных проблем.

В. И. Казаренков считает, что интенсивно обновляющийся социум требует систематического обновления всех видов ресурсов человека. И в то же время сам человек ориентирован на творческое преобразование окружающего мира и самосовершенствование [2].

В современных условиях перед студентами стоит задача развития своих знаний и умений, поэтому самообразование просто необходимо.

На протяжении развития человечества всегда находились приверженцы самообразования. Кроме необходимого традиционного образования, ученые искали источники знаний и навыков за гранью им данного. Альберт Эйнштейн, несмотря на плохую успеваемость в школе, все необходимое для его деятельности знания, получал из книг, что позволило ему выработать независимое и критическое мышление. Именно самообразование помогло добиться высоких результатов в научной деятельности.

Самообразование представляет собой познавательную деятельность, которая осуществляется личностью для получения знаний в какой-либо области культуры, техники или науки. Самообразование выступает в качестве основных средств самовоспитания и саморазвития личности, оно способствует совершенствованию не только интеллектуальной и

логической деятельности, но также формирует целеустремленность, организованность и трудолюбие [1].

Самообразование является неотъемлемой составляющей, это объяснимо тем, что общество развивается, совершенствуется, много информации становится устаревшей, поэтому и знания требуют постоянного обновления. Все что сейчас изучается в высших учебных заведениях через несколько лет, а может и месяцев, возможно, будет неактуальным. Общество не стоит на месте, издаются новые нормативно-правовые акты, развивается и наука. Именно поэтому выпускникам необходимо всегда обладать актуальными знаниями. Для этого студенту просто необходимо уделять время на самообразование. Ведь, окончив университет, важно не просто получить диплом, а стать грамотным специалистом с профессиональными навыками и умениями.

Современные студенты считают, что самообразование для них не является важной составляющей. Это связано с тем, что большинство студентов думают, что всю необходимую информацию они в любое время смогут найти в Интернете. Именно это и выступает в качестве тормозящего фактора, который ограничивает развитие личности, а также ее навыков и умений. Если бы студенты не просто бездумно находили информацию и производили ее как роботы, а анализировали, пытались рассмотреть с нескольких сторон, систематизировали ее, то в дальнейшем это бы способствовало развитию их практических навыков, знаний и умений, а также отражалось на их профессиональной деятельности в будущем.

Студенту необходимо поддерживать свои умственные способности на высоком уровне, для этого недостаточно только той информации, которую он получает в университете, важно в свободное время изучать информацию и анализировать ее. Именно такой подход помогает добиться успеха в профессиональной деятельности.

Желание и потребность в знаниях является стимулирующим фактором. Студенты, желающие приобрести навыки, анализа, планирования, регулирования учебной деятельности, смогут в дальнейшем грамотно распределять свое время, а также понимать, на что ему необходимо направить большие усилия.

Тот студент, который пренебрегает самостоятельной работой в университете, не сможет развить в себе исследовательские, творческие, проектные возможности. Также при таких обстоятельствах такие качества как трудолюбие, ответственность, самоорганизация, целеустремленность, организованность, а также логические способности, прибывают в состоянии стагнации, а иногда и вовсе идут на спад.

Таким образом, самообразование является необходимым компонентом в учебной деятельности для студентов в наше время. Полученные

знания являются основой для формирования профессиональных навыков. Самообразование воспитывает в студентах такие качества, которые необходимы для осуществления своей профессиональной деятельности, а также делает из студента высококвалифицированного специалиста, развивающего в нескольких аспектах и востребованного на рынке труда.

Список литературы

1. Андриади, И. П. Педагогический словарь: справочное издание / И. П. Андриади, С. Ю. Темина. — Москва : Инфра-М, 2016. — 224 с.
2. Казаренков, В. И. Целостность университетской подготовки специалиста / В. И. Казаренков // Вестник РУДН. Серия «Психология и педагогика». — 2009. — № 2. — С. 73—77.



A.E. Staroverova, N.V. Mamonova

The role of self-education of students of higher educational institutions as a necessary component of educational activities

The article reflects the role of self-education in the student's educational activity. The main problems of self-education development are revealed, and factors affecting students, self-education are reflected. The role of self-education that affects the further professional activity of the individual and its impact on the student as a future specialist is revealed.

Keywords: *self-education, training of specialists, professional activity, self-development of students, the role of self-education, self-improvement.*



Староверова Анастасия Евгеньевна — студентка Челябинского государственного университета, Челябинск, Россия;

Мамонова Наталья Васильевна — кандидат филологических наук, доцент Челябинского государственного университета, Челябинск, Россия.

Импортозамещение в оборонных отраслях как направление развития военно-технической политики России

В статье рассматривается программа импортного замещения на предприятиях оборонно-промышленного комплекса России. Описаны структуры государственного управления отвечающие за импортозамещение. Приводятся определенные результаты стратегии импортозамещения. Обозначены проблемы программы, её влияние на выполнение государственного оборонного заказа. Показаны реорганизационные решения по изменению структур управления импортозамещением.

Ключевые слова: *импортозамещение, государственный оборонный заказ, оборонно-промышленный комплекс, военно-промышленная комиссия, президент, правительство.*

Реализация военно-технической политики Российской Федерации в последние годы позволила модернизировать вооруженные силы страны и обеспечить оборону и защиту национальной безопасности России на высоком уровне. Вместе с тем выполнение программ и планов по созданию продукции военного назначения с 2014 г. осуществляется в качестве новой обстановке, а именно в условиях международных санкций. Экономические санкции, введенные странами западной Европы и США после вхождения Крыма в состав России и начале военного конфликта на Донбассе негативно повлияли на всю экономику Российской Федерации, в том числе и на оборонную промышленность. В частности, предприятия оборонно-промышленного комплекса были лишены доступа к современным технологиям, материалам и комплектующим, используемые ими в производстве и другим ресурсам. Однако особенно существенный вред нанесло присоединение к этим санкциям Украины, с которой у России со времен СССР были созданы целые технологические цепочки в различных отраслях промышленности. Смена власти в Украине в ходе государственного переворота 2014 г. и принятие ею решения о разрыве производственно-технологического взаимодействия с Россией, поставила на грань срыва выполнения ряда программ по модернизации вооруженных сил.

В сложившейся ситуации политическим руководством страны были приняты решения, внести коррективы в военно-техническую политику по вопросам военной, экономической безопасности, а также технологической и производственной независимости. Для обеспечения

выполнения заданий государственного оборонного заказа была запущена программа импортного замещения на предприятиях оборонной промышленности. Политика импортозамещения государства была направлена на замену импортируемой продукции промышленного назначения, продукцией национального производства.

Реализация политики импортозамещения в оборонно-промышленном комплексе потребовала глубоких преобразований не только в промышленности и экономике в целом, но и в системе государственного управления [1]. На сегодняшний день за стратегию развития программы импортозамещения отвечают два органа государственной власти: правительственная комиссия по импортозамещению и Военно-промышленная комиссия Российской Федерации.

Правительственная комиссия по импортозамещению была образована постановлением правительства от 4 августа 2015 г. № 785. Возглавил Комиссию председатель правительства Дмитрий Медведев. Её работа сосредоточена на координации деятельности органов исполнительной власти и организаций по вопросам реализации государственной политики в сфере импортозамещения отраслей обороны и в гражданских секторах экономики.

Непосредственно вопросами реализации политики импортозамещения на предприятиях оборонно-промышленного комплекса занимается Военно-промышленная комиссия Российской Федерации. Она образована 10 сентября 2014 г. специальным указом президента России № 627 и напрямую подчиняется главе государства. Комиссия создана в целях реализации государственной политики в сфере оборонно-промышленного комплекса и военно-технического обеспечения обороны страны. Военно-промышленной комиссией разработаны и приняты планы импортозамещения на предприятиях оборонной промышленности по выпуску всей линейки современных систем вооружений с заменой импортируемых ранее комплектующих и материалов на продукцию отечественных производителей. С 2014 по 2019 г. на всех заседаниях комиссии, которые проходили дважды в год вместе с вопросами выполнения государственного оборонного заказа, рассматривались показатели реализации программы импортозамещения.

Реализация военно-технической политики в сфере импортозамещения за пять последних лет принесла, определенные результаты. В частности возросла доля отечественной электронной компонентной базы в современных образцах вооружения. Налажено собственное производство двигателей для вертолётов, военно-транспортных самолетов и кораблей военно-морского флота. Всего в соответствии с планом-графиком импортозамещения обеспечена технологическая независимость более чем по 350 образцам вооружения и военной техники.

При этом в реализации программ по импортозамещению существуют и определенные проблемы. Так в сентябре 2019 г. на заседании военно-промышленной комиссии в городе Ижевске президент России Владимир Путин указал на очевидные ошибки, допущенные при планировании и организации работ по импортозамещению, что привело в 2018 г. переносу сроков выполнения ряда заданий гособоронзаказа. Глава государства поставил задачу перед правительством и военно-промышленной комиссией такие сбои оперативно устранить [2]. В процессе выполнения этого поручения, правительственной комиссией по импортозамещению 10 декабря 2019, было утверждено положение о деятельности подкомиссии по вопросам оборонно-промышленного комплекса. Новое структурное подразделение сосредоточилось на вопросах реализации программ импортозамещения на предприятиях оборонной промышленности.

В целом можно предположить, что согласно, сформированного планграфика к 2025 г. благодаря программе импортозамещения отечественное вооружение и военная техника будет состоять из узлов, компонентов, деталей российского производства на 85 процентов.

Таким образом реализация программы импортозамещения в рамках военно-технической политики России в условиях жестких экономических санкций иностранных государств позволила решить ряд принципиально важных задач, а именно: обеспечить технологическую независимость оборонной промышленности страны от поставок из за рубежа; организовать собственное производство подавляющего большинства материалов и комплектующих, необходимых для выпуска техники и вооружений; создать прочную основу для дальнейшего развития оборонно-промышленного комплекса.

Список литературы

1. Вертаков, Ю. В. Перспективы импортозамещения в высокотехнологичных отраслях промышленности / Ю. В. Вертаков, В. А. Плотников // Аналитический вестник Совета Федерации. — 2014. — № 27 (545). — С. 7—19.
2. Заседание Военно-промышленной комиссии. Ижевск, 19 сентября 2019 г. — URL: <http://www.kremlin.ru/events/president/news/copy/61578> (дата обращения: 03.04.2020)

////////////////////////////////////

Import substitution in defense industries as a direction of development of Russia's military-technical policy

The article considers the program of import substitution at the enterprises of the military-industrial complex. The state administration structures responsible for import substitution are described. Certain results of the import substitution strategy are presented. The problems of the program and its impact on the implementation of the state order are outlined. Shows the reorganization of the decision to change the governance structures of import substitution.

Keywords: *import substitution, state defense order, military-industrial complex, military industrial Commission, President, government.*

////////////////////////////////////

Стежко Василий Витальевич — аспирант Челябинского государственного университета, Челябинск, Россия.

УДК 316

Ю. А. Степанова, В. А. Гришук

Влияние молодежи на развитие общества

Данная статья посвящена рассмотрению особенностей формирования молодежной политики в целом в стране, в особенности в Челябинской области, приведен сравнительный анализ молодежной политики Европейских стран и стран Российской Федерации, выделены главные направления, цели, приведены отличительные особенности.

Ключевые слова: *молодёжная политика, Челябинская область, Российская Федерация, Европейские страны, особенности формирования, отличительные особенности.*

Молодые люди — это носители современных идей, которые способствуют переменам, но одновременно молодежь является и фактором общественной нестабильности. Поэтому затрагиваемая тема носит актуальный характер в современном государстве.

Существуют различные возрастные пороги, к которым относят молодое население. В разных странах данные рамки варьируются по-

разному, но принято считать, что нижняя граница составляет от 14 до 16 лет, верхняя в свое время — между 25 и 38 годами.

Население, находящееся в границах молодого возраста, является существенным аспектом государства. Объяснение заключается в том, что молодое население следующие, кто заменит нынешнее старшее поколение. Отличительной и позитивной особенностью является тот факт, что молодежь мыслит широко, они чаще открывают новые границы, не боятся трудностей и риска. Данной возрастной группе свойственно успешнее реализовывать и зарекомендовывать себя на современном рынке.

Назревает вопрос, важна ли эффективность молодежной политики? Безусловно, ведь насколько качественным будет будущее поколение, а также насколько оно будет соответствовать имеющимся и необходимым стандартам, будет зависеть его дальнейшее развитие, а соответственно и развитие региона в целом.

В Челябинской области существует множество организаций, имеющих готовность помочь молодым людям в самореализации и поиске себя. Позитивным примером является волонтерство. Полезность данного вида молодежной организации заключается в облегчении поиска работы, что решает достаточно серьезную проблему безработицы среды молодого населения, некоторые молодые люди, став волонтером в различных сферах, открывают для себя новые таланты, которые в последствии являются стимулом для начинаний [1].

Молодежные палаты также выступают в позитивном ключе. Главной их особенностью является понимание существующих проблем молодежи, и содействие в решении посредством выдвижения собственных законопроектов [2].

При всех попытках обращения внимания на молодую часть населения, остается неизменным определенный недостаток — отсутствие нормативно-правовой базы, задействованной на всех уровнях. Данный недостаток значительно мешает попыткам к участию молодежи в развитии региона.

Эффективность молодёжной политики заключается в реализации комплекса мер самого разнообразного характера: правового, организационного, социально-экономического, психологического, духовно-нравственного и так далее [3].

Усердно анализируя и устанавливая четкие цели и задачи, множество западных стран вышли на новые этапы по развитию молодежной политики.

Сравнение молодёжной политики Европейских стран и Российской Федерации представлено в таблице.

Сравнение молодёжной политики Европейских стран и Российской Федерации

	Европейские страны	Российская Федерация
Цель	Бесконфликтное принятие молодого индивидуума в общество	Восстановление России как государства, способного обеспечить соответствующую жизнь
Возрастные рамки	Молодежь: 14—18 лет Молодые взрослые: 18—27 лет	Молодежь: 14—30 лет (без учета разного рода условий жизни и приоритетов)
Уровни исполнения молодёжной политики	<ul style="list-style-type: none"> • федеральный; • земельный; • коммунальный. 	<ul style="list-style-type: none"> • общенациональный • региональный • местный
Система контроля над осуществлением молодёжной политики	Осуществление регулярного мониторинга состояния проблемы молодого населения экспертами уполномоченных органов	Социологические исследования, а также обязательный ежегодный доклад о положении молодежи
Главные тенденции	<ul style="list-style-type: none"> • стремительная борьба с безработицей, а также рост занятости молодежи; • образовательная политика, а также профессиональная подготовка юных специалистов 	<ul style="list-style-type: none"> • духовно-нравственное воспитание; • предоставление молодым индивидам информации, для возможности собственной, успешной реализации

Опираясь на таблицу, составленную на основе прочитанного материала, можно сделать вывод, что цель современной молодёжной политики в европейских странах — это бесконфликтное принятие молодого индивида в общество.

Возвращаясь к молодёжной политике Челябинской области, необходимо отметить, что существенной проблемой является то, что подход важнейших направлений, которые относятся к молодёжной политике, не охватывает на все 100 % людей, которые относятся к молодёжному поколению. Он прежде всего оказывает влияние на малую часть, которая является наиболее дееспособной и предрасположенной к активной деятельности. Ещё одной проблемой является то, что лица, имеющие определённые отклонения, а также лица с ограниченными возможностями и менее активные молодые люди остаются в стороне.

Молодёжной политике города Челябинска необходимо взять во внимание наиболее успешный опыт западных стран, так как по показате-

лям, предоставленным в таблице ранее, развитие молодежной политики в Европейских странах намного выше.

Не менее важным при формировании государственной молодёжной политики является ее законодательно-правовой аспект.

В западных странах функционирует Европейская хартия об участии молодёжи в общественной жизни на местном и региональном уровне, молодёжная политика базируется на Конституции, различных принятых Федеральных законах, а также регламентирующих существенные направления, методах и инструментах её реализации.

Освещая данную ситуацию, острой проблемой является то, что в Челябинской области отсутствует нормативно-правовой акт, регламентирующий молодежную сферу в позитивном ключе.

Челябинской области и России в целом требуется новый закон о молодёжи. На современном этапе появляются новые формы самореализации, которые не зафиксированы законодательно, необходимо предоставить молодёжи больше потенциалов для их использования. Социальная сфера в большей степени нуждается в защищенности, что ведет к необходимости повышения уровня защищенности молодого населения.

Список литературы

1. О первоочередных мерах в области государственной молодежной политики : Указ Президента Российской Федерации от 16.09.1992 г. № 1075. — URL: <https://base.garant.ru/2300503> (дата обращения 12.10.2019).

2. О молодежи : закон Челябинской области от 24 августа 2006 г. № 243 (с изм. на 29.11.2016). — URL: <http://docs.cntd.ru/document/802073889> (дата обращения: 15.10.2019).

3. Кретов, А. Ю. Молодежная политика современной России: определение актуальных проблем и приоритетов / А. Ю. Кретов // Вестник государственного и муниципального управления. — 2016. — Т. 5. — № 4. — С. 15—20.



Yu.A. Stepanova, V.A. Grischuk

Influence of youth on the development of society

This article is devoted to peculiarities of formation of youth policies in the country, especially in the Chelyabinsk region, a comparative analysis of youth policy in European countries and countries of the Russian

Federation, highlighted the main directions, purposes, are distinguishing features.

Keywords: *youth policy, Chelyabinsk region, Russian Federation, European countries, peculiarities of formation, distinctive features.*



Степанова Юлия Александровна — студентка Челябинского государственного университета, Челябинск, Россия;

Грищук Владимир Андреевич — доцент Челябинского государственного университета, Челябинск, Россия

УДК 343.85

М. И. Тагирова

Виды домашнего насилия в Российской Федерации и его последствия

В статье рассмотрено явление домашнего насилия через призму уголовного законодательства Российской Федерации, приводится краткое понятие домашнего насилия, его классификация, а также статистические данные.

Ключевые слова: *насилие в семье, домашнее насилие, жертва, жестокое обращение, преступление.*

Домашнее насилие — это действие, которое носит умышленный характер, которое отражает жестокое поведение одного члена семьи по отношению к другому.

Перед тем, как углубиться в проблематику домашнего насилия более подробно, необходимо обратиться к трудам ученых. Так, исследователь Р. Г. Петрова устанавливает в качестве домашнего насилия яростные и агрессивные действия во взаимоотношениях внутри семьи, вследствие чего жертва, пострадавшая от такого рода насилия может получить значительный вред здоровью. Таким образом, Р. Г. Петрова под домашним насилием определяет эмоциональное оскорбление или какой-либо физическое насилие [3].

Но современная классификация домашнего насилия имеет другой характер. Оно принимает различные формы, включая физическое, словесное эмоциональное, экономическое, религиозное и сексуальное насилие.

Из рисунка можно увидеть, что в женщины в отличие от мужчин гораздо активнее выступают за принятие закона о домашнем насилии, помимо этого женщины больше говорят о недопустимости такого насилия.

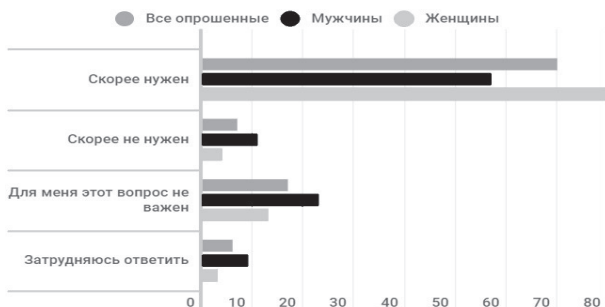

Ответы на вопрос:

«Нужен ли в России закон о профилактике домашнего насилия?»

Во всем мире жертвами насилия в семье являются в подавляющем большинстве женщины, и они, как правило, испытывают более серьезные формы насилия [2].

Не все случаи насилия в семье равноценны. Различия заключаются в частоте, степени тяжести, цели и т. п. Насилие в семье может принимать различные виды, включая: физическое, сексуальное, эмоциональное и экономическое насилие.

Физическое насилие

Физическое насилие — содержит действия насильственного или принужденного характера, которые влекут за собой такие последствия, как внушение страха, причинение боли или тяжкий вред здоровью. Оно может проявляться в качестве других видов жестокого поведения, таких как угрозы, запугивание и ограничение самоопределения жертвы посредством изоляции, манипулирования и других ограничений личной свободы.

Сексуальное насилие

Представляет собой преднамеренное подчинение жертвы, путем насильственных действий сексуального характера. Включает в себя саму попытку полового акта или принуждение к половому акту[1].

Кроме действий сексуального характера, влекущих за собой физическую силу, также применяются попытки устного давления на жертву, угроза путём шантажа с целью получения согласия, если жертва не может понять природу таких действий или у нее нет другого выхода для уклонения или отказа от подобного деяния.

Эмоциональное насилие

Эмоциональное насилие (или психологическое насилие) — это применение к жертве каких-либо слов, которые унижают ее честь

и достоинство, обесценивают личность, на постоянной основе публично критикуют жертву.

Эмоциональное насилие разрушает личность жертвы, вследствие чего у нее появляются желание к самоизоляции, психологические расстройства, суицидальные мысли, вредные привычки и зависимости.

Экономическое насилие

Экономическое насилие (или финансовое злоупотребление) — представляет собой тотальный контроль над экономическими ресурсами жертвы. Супружеские средства финансов используются в качестве средства контроля.

На данный промежуток времени многими людьми домашнее насилие воспринимается как проблема только лишь внутри семьи. Люди считают, что не стоит вмешиваться в другую, чужую для них семью. По их мнению, жертва должна сама разобраться со своими проблемами. Но это является большой ошибкой, так как жертва просто не в силах или не может уйти от своего насильника из-за последствий какого-либо вида домашнего насилия в ее адрес.

Чтобы избежать большой и отрицательной статистики преступления, которая итак является латентной на сегодняшний день, необходимо принять закон о домашнем насилии в Российской Федерации.

Необходима разработка комплексной системы социальных мер по защите прав человека в семейной сфере и по профилактике семейных преступлений. Тогда программы, которые сосредоточены на предотвращении насилия в семье, могут помочь управлять отношениями и предотвратить насилие. И после этого работа по искоренению домашнего насилия будет приносить видимый результат. Данные меры должны быть направлены на защиту жертв, уже пострадавших от домашнего насилия.

Список литературы

1. Агаян, В. А. Насилие в семье / В. А. Агаян // Тенденции развития правовой науки : сб. ст. Международной научно-практической конференции. — 2015. — С. 3-4.

2. Зверева, О. Л. Семейная педагогика и домашнее воспитание : учеб. для сред. проф. образования / О. Л. Зверева, А. Н. Ганичева. — 2-е изд., перераб. и доп. — Москва : Юрайт, 2019. — 177 с.

3. Петрова, Р. Г. Гендерология и феминология : учеб. пособие / Р. Г. Петрова. — 5-е изд., перераб. и доп. — Москва : Дашков и К^о, 2010. — 272 с.

Types of domestic violence in the Russian Federation and its consequences

The article examines the phenomenon of domestic violence through the prism of the criminal legislation of the Russian Federation, provides a brief concept of domestic violence, its classification, as well as statistical data.

Keywords: *domestic violence, domestic violence, victim, abuse, crime.*



Тагирова Мария Ильясовна — студентка Южно-Уральского технологического университета, Челябинск, Россия.

УДК 35

А. В. Толстолуцкая

Методы стратегического планирования в управлении современным муниципальным образованием

Статья посвящена исследованию методов стратегического планирования в управлении муниципальным образованием. Рассматривается система стратегического планирования. Описывается актуальность применения методов стратегического планирования в управлении МО в современных условиях. Исследуются проблемы, препятствующие внедрению стратегического планирования в муниципальную практику.

Ключевые слова: *местное самоуправление, стратегическое планирование, муниципальное образование, методы планирования.*

В современной экономике муниципальным образованиям необходимо постоянно развиваться, учитывая динамично меняющиеся условия внешнего и внутреннего окружения.

Муниципальное образование (МО), реализуя свою функцию планирования, определяет перспективные направления своей деятельности, а также распределяет имеющиеся ресурсы в соответствии с потребностями и выработанными опытом приоритетами отдельно взятого МО.

Стратегическое планирование муниципального развития — успешная система муниципального управления, которая является актуальной в современных условиях для муниципальных образований, поскольку оно включает в себя выработку и формирование ряда важных, содержательно определенных понятий: миссия, индикативные цели, критические факторы успеха, стратегический выбор, точки роста и ряд других категорий.

Основными стратегическими целями деятельности МО являются: максимизация прибыли; оптимизация структуры капитала и обеспечение финансовой устойчивости; обеспечение инвестиционной привлекательности; улучшение конкурентных позиций.

Несмотря на широкий спектр исследований, многие вопросы в рамках проблемы применения методов стратегического планирования в управлении МО требуют дальнейшего развития, в том числе о сущности планирования, обоснование способов оценки его уровня.

Методы оценки потенциала МО в основном требуют большого количества статистических данных, что значительно снижает достоверность и объективность анализа при отсутствии необходимой информационной базы; к тому же требует доработки механизм определения отдельных составляющих стратегического планирования.

Поэтому, нужно усовершенствовать методическую базу оценки уровня планирования с целью формирования эффективного и адекватного современным условиям хозяйствования инструмента выявления и прогнозирования кризисных явлений для МО и определения путей повышения эффективности применения методов стратегического планирования.

МО может сравнительно долгое время функционировать и при низком уровне развития стратегического планирования. При этом МО даже может иметь устойчивое финансово-экономическое состояние, если будет соблюдаться положительное влияние рыночной конъюнктуры для города.

Тем не менее очевидно, что отсутствие стратегического планирования означает недополучение прибыли, снижение эффективности деятельности, а также сильную зависимость МО от условий макросреды.

Отметим, что, стратегическое планирование в области управления муниципальным образованием включает в себя:

- разработку стратегического планирования в рамках объекта планирования в МО;
- внедрение стратегического менеджмента в систему МО;
- построение эффективных организационных структур, подбора и мотивации персонала, корректировка управленческой культуры, совершенствование эффективности исполнения управленческих задач города.

Высокая эффективность и необходимость стратегического планирования для муниципального образования доказаны годами хозяйственной практики, ведь оно помогает повышать уровень благосостояния населения и города в целом.

Перейдем к перечислению основных методов стратегического планирования в управлении социально-экономическим развитием в муниципальном образовании:

- расчетно-аналитические (нормативные, балансовые и др.);
- графо-аналитические (трендовые, сетевые, регрессионно-аналитические и др.);
- экономико-математические (линейного программирования, модели теории игр и др.);
- эвристические (экспертной оценки) и т. д.

Применяются в практике муниципального образования также и такие методы, как: метод экстраполяции; индексный метод; бюджетный метод.

Каждый из перечисленных методов включает в себя десятки или даже сотни разновидностей, методов и методов расчета [4].

Методы стратегического планирования имеют ряд проблем при внедрении в муниципальную практику, т. к. они тесно взаимосвязаны с продвижением идей создания и реализацией инновационного продукта, а также прогнозированием возможных стратегических изменений во внешней и внутренней среде в долгосрочной перспективе.

Примером таких проблем могут послужить следующие моменты — фактические показатели отчетности МО, не совпадают с запланированными, как следствие достижение многих стратегических целей и задач откладывается. Следует отметить, что методы стратегического планирования в управлении муниципальным образованием в целом являются совокупностью системы управления (составление, разработка, согласование, корректировка) муниципальными программами развития различных сфер муниципалитета [3].

В РФ метод стратегического планирования используется в практике на всех уровнях развития МО. Нормативно-правовое основание указанного метода составляет принятый 28.06.2014 г. закон № 172-ФЗ «О стратегическом планировании в Российской Федерации» [2].

Отметим, что такой автор, как О. М. Рой, полагает, что «позитивное проявление методологических действий муниципальной власти многих развитых стран в сфере определения и реализации стратегических приоритетов для муниципального образования заключается в том, как заинтересовать людей на локальных территориях самим разрешать актуальные и важные для них проблемы, сосредоточив их усилия вокруг приоритетных задач на разных территориальных уровнях».

Использование методов стратегического планирования позволяет муниципальным образованиям достичь консолидации деятельности институтов, а также общественного согласия [1].

Для обеспечения успешности деятельности МО, устойчивого роста, достижения поставленных целей необходима разработка и реализация эффективной стратегии, которая во многом обусловлена своевременным информированием об его стратегическом планировании.

Повышение агрессивности внешней и частично внутренней среды МО привело к возникновению новых угроз и усилению их влияния на эффективность деятельности городов. Предотвращения негативного воздействия комплекса внешних и внутренних угроз можно преодолеть с помощью обеспечения своевременной реакции на них и создание условий для эффективного развития через управление стратегическим планированием в рамках общей системы управления МО. Принятие оптимальных решений в области управления и обеспечения планирования требует решения ряда вопросов, связанных с оценкой их уровня.

В заключении данной статьи подытожим и отметим тот факт, что применение методов стратегического планирования в управлении муниципальным образованием имеет ряд достоинств, таких как:

- улучшается планирование, учет и контроль за совокупностью материальных и нематериальных ресурсов развития конкретного муниципального образования;
- благодаря составлению плана стратегического развития города происходит корректировка и оценка, а также согласование интересов всех общественных слоев внутри муниципального образования;
- наличие у муниципального образования долгосрочной стратегии развития города является хорошей тенденцией и отличительным фактором устойчивости, стабильности города [5].

Развитие любого муниципального образования в современных условиях невозможно без оперативного и действенного реагирования на любые изменения внутренней и внешней среды. Для того чтобы поддерживать конкурентоспособность и эффективность своей деятельности, необходимо обеспечить систему стратегического планирования, которая не только оградит от внешних угроз, но и выявит риски их возможного появления внутри МО.

В этой связи важным критерием эффективности развития МО с учетом перспективы на будущее является стратегическое планирование, методы которого помогают устранять организационные, экономические, политические и другие риски.

Поэтому создание и реализация методологии стратегического планирования в МО будет помогать не только формированию новой системы

управления муниципальным образованием в современных условиях с учетом экономики России.

Список литературы

1. Бегун, Т. В. Стратегическое планирование эффективного развития муниципального образования / Т. В. Бегун // Проблемы современной экономики. — 2015. — № 4. — С. 322—324.

2. Папело, В. Н. Эффективные технологии управления развитием муниципального образования : учеб. пособие / В. Н. Папело, Б. А. Ковтун. — Москва : Берлин : Директ-Медиа, 2016. — 207 с.

3. Рисин, И. Е. Стратегическое планирование регионального развития муниципального образования: современная практика, направления совершенствования : монография / И. Е. Рисин. — Москва : Русайнс, 2016. — 155 с.

4. Рой, О. М. Роль стратегического планирования в рамках развития муниципального образования / О. М. Рой // Контуры глобальных трансформаций: политика, экономика, право. — 2015. — № 4 (36). — С. 71—79.

5. Совершенствование муниципального управления в России: проблемы, поиски, решения / под общ. ред. М. И. Абрамовой, А. М. Петрова. — Саратов: Саратовский социально-экономический институт филиал Российского экономического университета им. Г. В. Плеханова, 2016. — 162 с.



A.V. Tolstolutsкая

Methods of strategic planning in the management of modern municipal education

The article is devoted to the study of strategic planning methods in the management of a municipality. The system of strategic planning is considered. The relevance of applying the methods of strategic planning in the management of municipal defense in modern conditions is described. The problems that impede the implementation of strategic planning in municipal practice are investigated.

Keywords: *local government, strategic planning, municipal formation, planning methods.*

Толстолицкая Анастасия Владимировна — студентка Челябинского государственного университета, Челябинск, Россия.

УДК 316.7+330.108

Ю. А. Трубникова, Н. И. Заплетина

Анализ деятельности учреждения культуры по управлению карьерой работников

В статье рассмотрены некоторые аспекты управления карьерой работников одного из муниципальных учреждений культуры в Самарской области. Анализируется структура персонала организации социально-культурной сферы, описывается комплекс мероприятий, направленных на повышение профессиональной компетенции сотрудников, их профессиональное и должностное продвижение.

Ключевые слова: *учреждение культуры, управление, карьера, карьерный рост, профессиональное продвижение, аттестация, кадровый резерв.*

Высокопродуктивная работа учреждения социально-культурной сферы во многом зависит не только от качественного состава персонала, но и от управления его реальными и потенциальными профессиональными возможностями. Сегодня карьерное развитие персонала начинает играть все более важную роль в достижении социокультурной организацией своих стратегических целей. Это обусловлено тем, что по мере того, как изменяется деятельность учреждения социально-культурной сферы, возникает объективная необходимость в совершенствовании профессиональных компетенций его сотрудников. Использование в процессе социально-культурной деятельности инновационных технологий, основанных на применении новейшего технического оборудования и аудиовизуальных сценических эффектов, невольно заставляет руководителя учреждения культуры заботиться о постоянном соответствии уровня профессиональной компетенции своих работников требованиям развивающегося рынка социокультурных услуг [2].

В этой связи вопросы управления профессиональной компетентностью работников учреждения социально-культурной сферы, их должностным продвижением и карьерным ростом приобретают все большую значимость и остроту. При этом в качестве факторов, которые необходимо учитывать при оценке управления человеческим капиталом, следует учитывать в том числе и институциональные факторы (образовательные, психологические, социальные и др.) [1].

Мы провели анализ деятельности муниципального бюджетного учреждения «Управление культуры муниципального района Большеглушицкий» Самарской области по управлению карьерой работников. Исследование включало в себя ряд этапов. На первом этапе мы проанализировали штатный состав сотрудников социокультурного учреждения и оценили уровень их профессиональной подготовки.

По штатному расписанию на 01.01.2020 г. численность сотрудников учреждения социально-культурной сферы составляет 82 человека. Весь персонал можно дифференцировать на три основные группы. Это руководящий состав, специалисты социально-культурной деятельности и работники отдела обеспечения творческой деятельности и досуга, выполняющие обслуживающие функции.

Анализ кадрового состава МБУ «Управление культуры муниципального района Большеглушицкий» Самарской области на основе социально-демографических признаков (пол, возраст, образование, стаж работы) показал, что данное учреждение культуры обладает достаточно квалифицированным составом сотрудников. Основной костяк персонала составляют работники в возрасте от 31 до 40 лет, что составляет 68,3 % от штатного состава. Следующую долю составляют работники в возрасте от 21 до 30 лет — 13,4 % от числа лиц, работающих в социокультурной организации. Работников в возрасте от 41 до 50 лет также достаточно — 9,86 %. Представленные данные свидетельствуют о том, что у персонала учреждения социально-культурной сферы имеется перспектива по возрасту для планирования своей карьеры и должностного и профессионального продвижения по службе.

Что касается стажа работы и уровня профессионального образования, то в ходе исследования мы выяснили, что более 50 % кадрового состава МБУ «Управление культуры м. р. Большеглушицкий» имеет базовое высшее образование или обучается в Самарском государственном институте культуры. Большинство сотрудников обладает также серьезным профессиональным опытом, имеют стаж работы в учреждении более 5 лет.

В настоящее время руководство учреждения социально-культурной сферы начинает применять в своей деятельности современные методы управления карьерой персонала, так как конкуренция между сотрудниками постоянно возрастает.

Как известно, основными задачами руководителя является содействие в удержании компетентных сотрудников, а также привлечение специалистов по работе с участниками клубных формирований. Решение данных задач позволяет сформировать положительный имидж социокультурной организации и способствует повышению эффективности её деятельности [4]. С этой целью руководство учреждения культуры

использует различные методы материальной и нематериальной мотивации труда персонала.

В муниципальном бюджетном учреждении «Управление культуры муниципального района Большеглушицкий» Самарской области для сотрудников установлена повременно-премиальная система оплаты труда. Она состоит из двух частей: оклада — в зависимости от опыта и квалификации сотрудника и стимулирующих выплат, размеры которых ставят в зависимость от показателей эффективности работы сотрудников учреждения культуры [3]. Конкретные цифры заработной платы сотрудников являются закрытой информацией. Однако мы должны констатировать, что в сфере культуры применение только методов материального поощрения постепенно ведет к снижению заинтересованности персонала в результатах своего труда. Поэтому руководство МБУ «Управление культуры муниципального района Большеглушицкий» умело сочетает методы материального и нематериального стимулирования в процессе управления карьерой сотрудников. Нематериальное стимулирование персонала задействует психологические, социальные аспекты трудовых отношений. Оно позволяет повысить эффективность работы за счет:

- создания условий для межличностных контактов в процессе труда;
- создания «единой команды»;
- периодических совещаний с участием творческих работников;
- высокой оценки и поощрения достигнутых результатов;
- систематического точного информирования коллектива о производственно-экономической ситуации организации, её планах и перспективах.

Повышают статус работника в его собственных глазах и в коллективе выполнение содержательных, творческих, сложных, важных заданий, требующих полной отдачи, а также привлечение подчиненных к процессу управления учреждением социально-культурной сферы, делегирование прав и полномочий, стимулирование карьерного роста подчиненных, плановое обучение и переподготовка.

Одной из ведущих технологий управления карьерой персонала в муниципальном бюджетном учреждении «Управление культуры муниципального района Большеглушицкий» было и остается обучение работников и повышение их профессиональной квалификации. Сотрудники организации должны обладать не только знаниями, но и высоким качеством взаимодействия с аудиторией учреждения социально-культурной сферы. В этом направлении руководство Управления культуры ведет постоянную работу. Ежегодно специалистом по кадрам анализируется потребность организации в повышении квалификации сотрудников в соответствии с общими производственными целями и политикой учреждения социально-

культурной сферы. При этом определяется необходимость повышения квалификации и переподготовки конкретных групп работников по всем структурным подразделениям, функционирующим в Большеглушицком районе Самарской области. Только за 2019 г. повысить свою квалификацию смогли 14 специалистов из всех учреждений культуры района; ещё 3 человека прошли переподготовку на факультете дополнительного образования в СГИК. Кроме того, анализируются вопросы, касающиеся выполнения основных показателей (уровень востребованности культурных услуг аудиториями; количество жалоб от населения на качество социокультурного обслуживания; уровень пропусков по причине болезни и проч.). Изучаются и такие вопросы, как: обладают ли сотрудники навыками, позволяющими им замещать отсутствующих коллег, не являются ли аналогичные показатели более высокими в других структурных подразделениях, занимающихся сходной деятельностью и др.

В МБУ «Управление культуры муниципального района Большеглушицкий» регулярно проходит и аттестация сотрудников, позволяющая сформировать в организации кадровый резерв. В ходе исследования мы изучили порядок проведения аттестации сотрудников и наличие соответствующей документации. С этой целью нами была составлена инвентарная ведомость (см. таблицу).

Инвентаризационная ведомость номенклатуры документов, регламентирующих аттестацию персонала

Название документа	Наличие/отсутствие
Положение по аттестации	имеется
Приказы о сроках проведения аттестации	имеется
Графики проведения аттестации	отсутствуют
Представления работников	имеется
Листы ознакомления со сроками проведения аттестации	имеется
Протоколы заседания аттестационной комиссии	имеется
Аттестационные листы	имеется
Приказы об утверждении итогов аттестации	имеется
Листы ознакомления с результатами аттестации	имеется

Как видим, все необходимые документы, устанавливающие порядок проведения процедуры аттестации персонала, в учреждении имеются за исключением графика проведения аттестации. Данный факт свидетельствует об отсутствии системности в работе с персоналом и нерегулярном использовании аттестации в процессе управления карьерой персонала в учреждении социально-культурной сферы.

Список литературы

1. Домнина, С. В. Модернизация составляющих человеческого капитала / С. В. Домнина // Модернизация культуры: идеи и парадигмы культурных изменений : материалы междунар. науч.-практ. конф. : в 2 ч. / под редакцией С. В. Соловьевой, В. И. Ионесова. — Самара, 2013. — С. 168—172.
2. Заплетина, Н. И. Управление карьерой сотрудников учреждения социально-культурной сферы в условиях меняющихся ценностей / Н. И. Заплетина // Модернизация культуры: судьба ценностей в современном мире : материалы VI Междунар. науч.-практ. конф. : в 2 ч. / под ред. С. В. Соловьевой, В. И. Ионесова, Л. М. Артамоновой. — Самара, 2018. — С. 204—209.
3. Подкопаев, О. А. Совершенствование системы мотивации труда работников учреждений культуры / О. А. Подкопаев // Модернизация культуры: судьба ценностей в современном мире : материалы VI Междунар. науч.-практ. конф. / под ред. С. В. Соловьевой, В. И. Ионесова, Л. М. Артамоновой. — Самара, 2018. — С. 209—216.
4. Салынина, С. Ю. Формирование положительного имиджа как направление повышения эффективности деятельности организации социально-культурной сферы / С. Ю. Салынина, Л. А. Чинкова // Модернизация культуры: от культурной политики к власти культуры : материалы IV Междунар. науч.-практ. конф. : в 2 ч. / под ред. С. В. Соловьевой, В. И. Ионесова, Л. М. Артамоновой. — Самара, 2016. — С. 364—368.



Yu. A.Trubnikova, N.I. Zapletina

Analysis of the activities of a culture institution for career management of employees

The article discusses some aspects of career management of employees of one of the municipal cultural institutions in the Samara region. The structure of the personnel of the organization of the socio-cultural sphere is analyzed, a set of measures aimed at improving the professional competence of employees, their professional and career advancement is described.

Keywords: *cultural institution, management, career, career growth, professional advancement, certification, personnel reserve.*

Трубникова Юлия Александровна — студентка Самарского государственного института культуры, Самара, Россия;

Заплетина Нина Ивановна — кандидат педагогических наук, доцент Самарского государственного института культуры, Самара, Россия.

УДК 343

Ю. В. Трякшина, Е. Н. Ефименко

Виктимизация несовершеннолетних: проблемные аспекты внедрения ювенальных технологий в Российской Федерации

В статье рассматриваются проблемы и факторы, определяющие виктимность несовершеннолетних. Приводится подробная характеристика виктимности, виктимологической профилактики. Приводятся рекомендации по предупреждению виктимизации в отношении несовершеннолетних.

Ключевые слова: *виктимность, ювенальная виктимологическая профилактика, виктимология, виктимизация.*

В настоящее время люди сталкиваются с огромным количеством угроз и опасностей, которые требуют от человека осторожности и осознанности в своих действиях. Если взрослые люди более внимательны, и в некоторых случаях могут за себя постоять, несовершеннолетние не обладают нужным опытом и навыками, которые могут их обезопасить. Дети все чаще становятся объектами или средствами для достижения цели преступников и мошенников.

На степень виктимности влияют два фактора: внешний и внутренний.

Внутренние факторы виктимности несовершеннолетних, представляют собой биологические, психологические, физические особенности жертвы: легкомыслие, неосторожность, пол несовершеннолетнего, возраст, его ценности, принципы и т. д.

Внешние же факторы основываются на влиянии окружающей среды. Это СМИ, Интернет, время суток, отношения с родителями, работа правоохранительных органов и многое другое.

По данным Росстата число несовершеннолетних, признанных потерпевшими, в 2017 г. составляет 105 519 человек. Это число резко возросло после 2016 г., на тот момент потерпевших, не достигших 18 лет, было 78 698 человек. На рисунке мы видим динамику роста виктимизации в отношении несовершеннолетних [3].

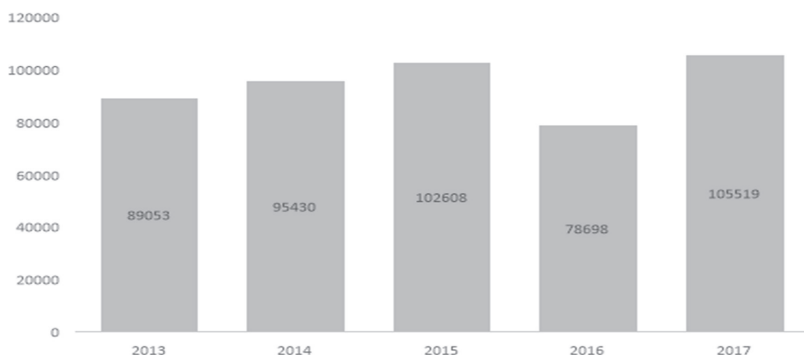

Количество несовершеннолетних, ставших жертвами преступлений

На сегодняшний день множество несовершеннолетних детей подвергаются различным видам насилия, около 50 тысяч детей каждый месяц убегают из домов, учебных заведений, интернатов, тем самым стараются спастись от жестокости родителей, сверстников, воспитателей.

Субъективная предрасположенность к роли жертвы включает в себя:

- совокупность психологических особенностей личности;
- совокупность биофизиологических свойств человека;
- психопатологические особенности.

В настоящее время в сфере защиты прав несовершеннолетних действуют многие международные документы, но лишь один нормативно-правовой акт носит предупредительный характер в отношении несовершеннолетних — Федеральный закон «Об основах системы профилактики безнадзорности и правонарушений несовершеннолетних» от 24.06.1999 № 120-ФЗ.

В Декларации прав ребенка говорится, что дети нуждаются в защите и уходе, эту защиту обеспечивает ювенальная виктимологическая профилактика.

Различают три вида виктимологической профилактики:

- общая профилактика;
- специальная профилактика;
- индивидуальная профилактика.

Способы снижения роста виктимизации, среди несовершеннолетних:

- В учебных заведениях ввести курс виктимологии и проведение социально-психологических работ с детьми для повышения их уровня безопасности и предотвращения виктимизации среди несовершеннолетних.
- Семьи, где формируется сама личность несовершеннолетних, могут заняться развитием и занятостью ребенка. Нужно отправить их на какие-либо дополнительные занятия, кружки и т. д.

- Внести изменения в закон «Об основных гарантиях прав ребенка в РФ». Установить комендантский час летом в 22:00, зимой в 21:00.
- Внести изменения в КоАП РФ. Разрешить изъятие имущества за неуплату средств на содержание ребенка.

Список литературы

1. Биктина, Н. Н. К проблеме виктимности личности подростка в современных исследованиях: сущность, виды, факторы возникновения и причины проявления / Н. Н. Биктина, А. Б. Баймешова // Современные проблемы науки и образования. — 2015. — № 2-2. — С. 542—551.

2. Об Уполномоченном при Президенте Российской Федерации по правам ребенка : Указ Президента Российской Федерации от 1 сентября 2009 г. № 986 // Собрание законодательства Российской Федерации. 2009. № 36. Ст. 4312.

2. Об основах системы профилактики безнадзорности и правонарушений несовершеннолетних : Федер. закон от 24 июня 1999 г. № 120-ФЗ // Собрание законодательства Российской Федерации. — 1999 — № 26. — Ст. 3177. — URL: <http://www.consultant.ru> (дата обращения: 18.03.2020).



Yu.V. Tryakshina, E.N. Efimenko

Victimization of minors: problematic aspects of the introduction of juvenile technologies in the Russian Federation

The article discusses the problems and factors that determine the victimization of minors. A detailed description of victimization and victimological prevention is given. Recommendations are made to prevent victimization of minors.

Keywords: *victimization, juvenile victimological prevention, victimology, victimization.*



Трякшина Юлия Викторовна — студентка Южно-Уральского технологического университета, Челябинск, Россия;

Ефименко Евгения Николаевна — кандидат юридических наук, доцент кафедры юриспруденции Южно-Уральского технологического университета, Челябинск, Россия.

Влияние мотивации на конкурентоспособность работника

В статье отражена сущность мотивации и конкурентоспособности. Обсуждается связь между мотивацией труда работников и уровнем конкурентоспособности. Показывается влияние мотивации на конкурентоспособность. Описывается обратная зависимость между конкурентоспособностью работника и мотивацией труда.

Ключевые слова: *мотивация, конкурентоспособность, человеческие ресурсы, рабочая сила, работник.*

В настоящее время персонал является очень важным ресурсом организации, который нужно правильно мотивировать для того, чтобы он мог правильно, четко и своевременно выполнять свои должностные обязанности. Но не все руководители могут правильно замотивировать сотрудников. Важно мотивировать сотрудников так, чтобы они могли конкурировать между собой и другими организациями. Также максимально важно, чтобы сотрудники не просто выполняли свою работу, а чтобы именно хотели работать. Из выше сказанного можно понять, что мотивация персонала и его конкурентоспособность являются неотъемлемой частью работы с персоналом.

Все понятия мотивации можно рассматривать в двух направлениях. Первое рассматривает мотивацию со структурных позиций, как совокупность факторов или мотивов. Второе направление рассматривает мотивацию не как статичное, а как динамичное образование, как процесс, механизм. Но в общем можно сказать, что «мотивация — это процесс побуждения человека к деятельности для достижения поставленных целей» [2].

До того как рассмотреть взаимосвязь мотивации и конкурентоспособности, необходимо определить понятие «конкурентоспособность работника». В настоящее время нет единого мнения по поводу данного понятия. Рассмотрим некоторые из них.

Р. А. Фатхутдинов определяет конкурентоспособность как «свойство объекта, характеризующееся степенью реального или потенциального удовлетворения им конкретной потребности по сравнению с аналогичными объектами, представленными на данном рынке... Конкурентоспособность определяет способность выдерживать конкуренцию в сравнении с аналогичными объектами на данном рынке» [5]. Портер М. считает что, конкурентоспособность это «свойство товара, услуги,

субъекта рыночных отношений выступать на рынке наравне с присутствующими там аналогичными товарами, услугами или конкурирующими субъектами рыночных отношений. Оценка этого свойства позволяет выделять высокую, среднюю, низкую конкурентоспособность» [3]. И. А. Спиридонов говорит, что «понятие конкурентоспособности имеет различные интерпретации в зависимости от того, к какому экономическому объекту оно применяется» [4].

Работник совершает свою трудовую деятельность не только из-за материального вознаграждения за свой труд (заработная плата). Он в тоже время стремится к самореализации, профессионализму, развитию своих способностей в коллективе.

В данный период времени люди все больше стремятся проявлять себя в творческом плане, показать, что они не просто работники, которые делают свою работу хорошо. Каждый сотрудник хочет показать всем коллегам и руководству, что он чего-то стоит. И, конечно же, каждому работнику лучше работается, когда его достоинства уважают, признают права на участие в процессе управления производством. И тут появляется конкурентоспособность работника, которую он проявляет, чтобы показать, что он не просто «рабочее звено». Тут можно сказать про связь между мотивацией и конкурентоспособность. Другими словами правильно замотивированный сотрудник будет автоматически повышать свою конкурентоспособность в данной организации. Ведь чем лучше он работает, тем больше он проявляет себя в трудовой деятельности, следовательно, его конкурентоспособность возрастает.

Чем выше уровень трудовой мотивации, тем более развита конкурентоспособность персонала. А также наоборот, низкий уровень мотивации понижает конкурентоспособность работника. Правильно и хорошо замотивированный к труду сотрудник способен по максимуму использовать свои способности, а также способствует повышению темпов финансового роста.

Каждая организация должна увеличивать конкурентоспособность сотрудников, потому что он прямым образом воздействует на конечный результат поставленной цели. Так как именно конкурентоспособность является средством достижения какой-либо поставленной стратегической цели. Из-за того, что сейчас идет огромная конкуренция на всевозможных уровнях человеческой деятельности, именно замотивированный и конкурентоспособный персонал является важным «ключиком» становления и развития компании.

Из всего вышесказанного можно сделать вывод о том, что необходимо набирать конкурентоспособный персонал, но и в первую очередь постоянно поддерживать и повышать уровень конкурентоспособности сотрудников. Ведь конкурентоспособный сотрудник — это ценный кадр

организации, так как он способен к полному применению собственного потенциала.

Конкурентоспособных сотрудников нужно удерживать в организации и правильно мотивировать. Это требует умения работодателя четко, грамотно и осознанно применять разные стимулы к тем или иным работникам.

Список литературы

1. Озерникова, Т. Г. Развитие системы стимулов к труду / Т. Г. Озерникова. — Иркутск, 2002. — С. 5—7.

2. Егоршин, А. П. Мотивация трудовой деятельности : учеб. пособие для вузов — 2-е изд., перераб. и доп. / А. П. Егоршин. — Москва : Инфра-М, 2019. — 464 с.

3. Портер, М. Международная конкуренция. Конкурентные преимущества стран / М. Портер ; пер. И. В. Квасюкова [и др.]. — Москва : Интеллектуальная литература, 2016. — 740 с.

4. Спиридонов, И. А. Международная конкуренция и пути повышения конкурентоспособности экономики России : учеб. пособие / И. А. Спиридонов. — Москва, 1997. — С. 7.

5. Фатхутдинов, Р. А. Конкурентоспособность экономики: стратегия и управление / Р. А. Фатхутдинов. — Москва, 2000. — С. 23.

////////////////////////////////////

A.S. Us, E.V. Maslennikova

Influence of motivation on competitiveness work

The article reflects the essence of motivation and competitiveness. The relationship between employee motivation and competitiveness is discussed. The effect of motivation on competitiveness is shown. The inverse relationship between employee competitiveness and labor motivation is described.

Keywords: *motivation, competitiveness, human resources, labor, stimulus.*

////////////////////////////////////

Ус Анжелика Сергеевна — студентка Челябинского государственного университета, Челябинск, Россия;

Масленникова Елена Васильевна — кандидат экономических наук, доцент Челябинского государственного университета, Челябинск, Россия.

Национальная безопасность в условиях санкций

В статье рассматривается роль Федеральной таможенной службы в обеспечении национальной безопасности в условиях санкций. Рассматриваются санкции, их суть и влияние на российскую экономику. Раскрываются причины появления санкций. Анализируется роль Челябинской таможни в решении этой проблемы.

Ключевые слова: *санкции, санкционные сборы, экономика, бюджет, Евросоюз, государство.*

Экономические санкции — это ограничительные меры экономического характера, применяемые одной страной или группой стран в отношении другой страны или группы стран с целью заставить правительства соответствующих стран изменить свою политику. Санкции могут включать полный или частичный запрет на импорт товаров из этих стран, экспорт товаров в эти страны, а также ограничения на финансовые операции с такими странами, включая трансграничные платежи и инвестиции.

Экономические санкции нужны для разрешения конфликтов между государствами, используя при этом как можно меньше затрат. Вводятся для давления на государства, которые не хотят менять свои решения, а также могут представлять угрозу для других стран.

У государства, которое подвергается экономическим санкциям, есть два пути: если она сможет приспособиться и адаптироваться, то станет сильнее и более независимой; если не сможет, то столкнется с падением экономики и обязанностью выполнять требования.

Правительство РФ предложило защищать граждан и компании, попавшие под санкции, с точки зрения российского законодательства. Специальный механизм поможет организовать льготы и преференции для владельцев бизнеса.

Минфин выступил с предложением, чтобы граждане и компании, попавшие под западные санкции, на уровне закона были отнесены к особой категории, на которую будет распространяться «специальное» законодательство.

Из-за санкций в 2014 году отток иностранного капитала в Российской Федерации увеличился в несколько раз и продолжается по сей день (рис. 1) [3].

Из-за оттока иностранных компаний, перечислявших в гос. Бюджет миллиарды налогов, произошла нехватка средств, в результате чего граждане России компенсируют это за счёт своих доходов.



Рис. 1. Отток капитала из России 2016—2018 гг. (млрд дол.)

Впервые санкции, введенные США, были не секторальными, а блокирующими. Под их влиянием произошел значительный отток иностранных инвестиций из финансов не только пострадавших, но и неза тронутых компаний. Вместе с повышением базовой ставки ФРС США это снизило курс российского рубля в условиях достаточно высоких цен на нефть (рис. 2).

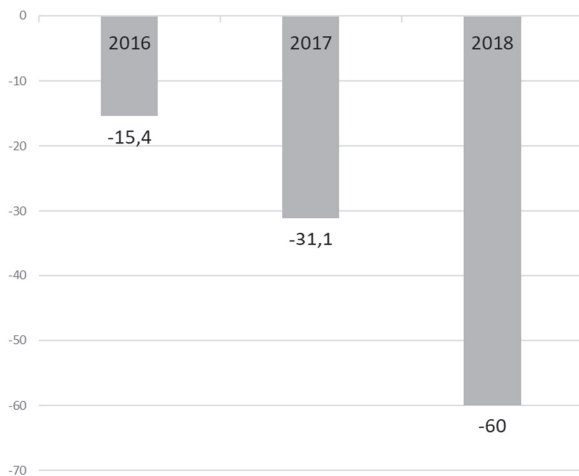

Рис. 2. Курс доллара США к рублю за 2013—2019 гг.

Но западные санкции принесли и положительный результат нашей экономике. Они способствовали расширению экономических связей России с Китаем. Снизилась зависимость от доллара США.

Санкции способствовали переходу экономики с производства сырья на выпуск продукции с высоким уровнем добавленной стоимости и стимулировали замещение отечественных товаров иностранными, усилили бюджетную политику России, развитию независимого финансового рынка и инфраструктуры связи, введению торговых барьеров. Политическая и экономическая ситуация снизила товарооборот с Евросоюзом и Украиной.

В условиях неблагоприятной конъюнктуры мирового рынка участники внешнеэкономической деятельности Челябинской области переориентируют свою продукцию на рынки российского потребления — импортозамещение, а также на рынки Азиатско-Тихоокеанского региона. В 2014 г. проведены торгово-экономические миссии в Германии, Японии, Беларуси, Монголии, Малайзии, Китае и Казахстане. По утвержденному плану полевых поездок Челябинской области на 2015 г. можно отметить «разворот на восток».

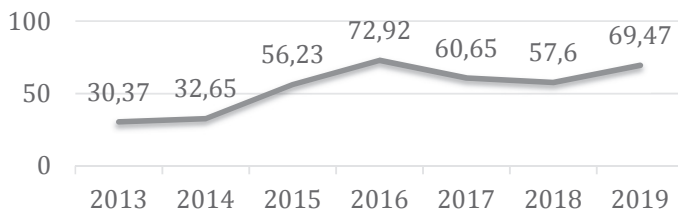
Список литературы

1. Об утверждении государственной программы Российской Федерации «Развитие внешнеэкономической деятельности»: постановление Правительства Российской Федерации от 15 апреля 2014 г. № 330. — URL: <http://www.garant.ru/products/ipo/prime/doc/70544016> (дата обращения: 18.03.2020).

2. Сидельникова, И. И. Санкции: теоретические и исторические аспекты / И. И. Сидельникова // Молодой ученый. — 2016. — № 9. — С. 708—711.

3. Отток капитала из России: статистика по годам (1994—2018) // Финкан.ру. — URL: http://fincan.ru/articles/28_ottok-kapitala-iz-rossii-statistika-po-godam/ (дата обращения: 19.03.2020).

4. Россия — ЕС. Санкции и контрсанкции // Министерство иностранных дел Российской Федерации.— URL: <http://www.mid.ru/rossia-es-sankcii-i-kontr sankcii> (дата : 18.03.2020).

////////////////////////////////////
E.S. Fedorovtseva, Zh.S. Pozdnyakova

The role of the federal customs service in ensuring national security under sanctions

The article examines the role of the Federal customs service in ensuring national security under sanctions. The article considers the sanctions, their essence and impact on the Russian economy. The reasons for the appearance of sanctions are revealed. The role of Chelyabinsk customs in solving this problem is analyzed.

Keywords: *sanctions, sanctions and fees, the economy, the budget, the European Union, the state.*

////////////////////////////////////
Федоровцева Екатерина Сергеевна — студентка Южно-Уральского технологического университета, Челябинск, Россия;

Позднякова Жанна Сергеевна — старший преподаватель Южно-Уральского технологического университета, Челябинск, Россия.

УДК 332.8

А. А. Федыко, Ж. С. Позднякова

Тенденции развития системы ЖКХ в Челябинской области

В данной статье выявлена особенность системы жилищно-коммунального хозяйства Челябинской области. Рассмотрен процесс повышения цен на капитальный ремонт в регионе за 3 года. Выявлены проблемы и перспективны данной отрасли.

Ключевые слова: *жилищно-коммунальное хозяйство, капитальный ремонт, жилищный фонд, Челябинская область, износ многоквартирных домов.*

Актуальность исследования обусловлена тем, что в данный момент жилищно-коммунальное хозяйство представляет важную отрасль жизнеобеспечения и выступает в качестве объективного показателя уровня и качества благосостояния населения страны.

Приоритетные направления реформирования и модернизации сферы ЖКХ раскрываются в работах А. Б. Андреева, С. Л. Белякова, И. Д. Грачева, А. П. Иванов, Е. А. Каменевой и Е. И. Шохина и ряда других российских исследователей [1].

Нельзя не согласиться с определением, предложенным А. П. Суходоловым, он считает, что жилищно-коммунальное хозяйство — это сочетание предприятий, служб, которые обеспечивают население комфортной жизнью [2].

Обращая внимание на все серьезные проблемы в народнохозяйственной отрасли, органы государственного и муниципального управления обязаны разрабатывать, а также применять на территории комплексные и системные решения, которые в свою очередь приведут к дальнейшим изменениям.

Для повышения конкурентоспособности ЖКХ в новых условиях хозяйствования требуется реорганизация действующего экономического механизма управления [3].

Жилищно-коммунальное хозяйство — одна из базовых отраслей российской экономики, обеспечивающая население жизненно важными услугами, а промышленность — необходимой инженерной инфраструктурой [4].

Данное исследование нами было проведено на примере Челябинской области. Для полного изучения сферы ЖКХ нами был рассмотрен паспорт региональной составляющей национального проекта Челябинской области «Жилье и городская среда». Отметим, что главной целью данного проекта является обеспечение сокращения ветхого и аварийного жилья.

Нами было выяснено, что количество м² расселенного непригодного для жилья составляет: в 2018 г.— 7 700 тыс. м², в 2019 г. — 2,91 тыс. м², в планах на 2020 г. — 19,79 тыс. м². Вся официальная информация об износе МКД находится на сайте ГИС ЖКХ. Нами был рассмотрен ГИС ЖКХ, где видены данные о износе МКД и способ управления. В Челябинской области на 2019 г. 16 087 многоквартирных домов, однако информация имеется лишь по 12 817 МКД.

В том числе выявлены способы управления износа МКД: управляющая организация, количество МКД — 12 387, ТСЖ, количество МКД — 261, ЖК, количество МКД — 169 и иной кооператив, количество МКД — 0. Из этого следует, что на сегодняшний день в регионе 3 270 многоквартирных домов не состоят на учете непригодности в ГИС ЖКХ.

Особое внимание в рамках работы было уделено жилищной услуге, капитальный ремонт, она установлена Жилищным кодексом Российской Федерации. Также в Челябинской области действует региональная программа капитального ремонта, срок ее действия 30 лет.

Анализируя актуальные данные о размере взноса на капремонт с 2017—2019 гг. в Челябинской области, мы выявили динамику которая представлена на рисунке.

Основываясь на представленных данных, можно сделать вывод, что с 2017 г. тарифы на капремонт постепенно увеличивались. Отметим, что в регионе поступления денежных средств от собственников на проведение капитального ремонта достигает 90 %.

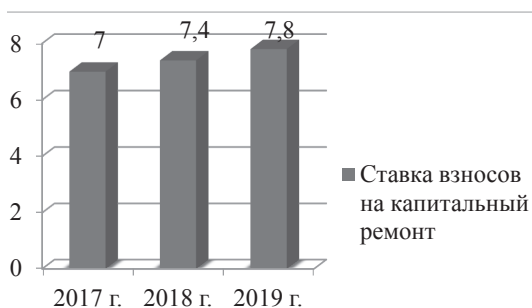

Размер взносов на капитальный ремонт в Челябинской области, руб./м²

В свою очередь, региональную реформу системы ЖКХ нельзя представить без эффективного использования качественных инновационных технологий, которые уже созданы в России и ждут своего функционирования на всей территории нашей страны.

На региональном уровне до настоящего времени все проблемы с предоставлением некачественных жилищно-коммунальных услуг не решены, а это значит, что все население данной территории остается недовольно.

Изношенность основных фондов в зависимости от нагрузки на коммунальные сети приводит к потерям при транспортировке ресурсов до конечных потребителей, а также авариям. Безусловно, видно, что все услуги ЖКХ завышены и это связано с износом сетей, а также с большими объемами затрат на топливо. Все это влечет за собой избыточные расходы, которые должны быть сведены к минимуму за счет инвестиций и модернизации инфраструктуры.

Таким образом, в регионе сфера жилищного обслуживания требует серьезных преобразований. Поэтому главной из особенностей эффективной организации работ в сфере ЖКХ является проработка основных направлений и мероприятий реформы, обоснование экономико-организационного и нормативно-правового механизмов ее практической реализации.

Список литературы

1. Ларин, С. Н., Системное представление сферы жилищно-коммунального хозяйства: ключевые подсистемы и особенности их моделирования / С. Н. Ларин, Т. В. Стебеньева, Н. Н. Юрятина // Экономика: вчера, сегодня, завтра. — 2018. — Т. 8, № 5А. — С. 72—81.
2. Никитинская, Е. В. Понятие жилищно-коммунального хозяйства в контексте Российского законодательства / Е. В. Никитинская // Вестник Нижегородского университета им. Н. И. Лобачевского. — 2018. — № 2. — С. 162—165.
3. Солопова, Н. А. Реорганизация системы управления жилищно-коммунальным хозяйством на основе сбалансированного управления : монография / Н. А. Солопова, Ж. В. Селезнева — Новосибирск : Изд-во СибАК, 2019 — 140 с.
4. Об утверждении Стратегии развития жилищно-коммунального хозяйства до 2020 года // Правительство России. — URL: <http://government.ru/docs/21559> (дата обращения: 18.10.2019).

Development trends in the housing system in the Chelyabinsk region

This article reveals a feature of the housing and communal services system of the Chelyabinsk region. The process of increasing prices for major repairs in the region over 3 years is considered. Identified problems and promising the industry.

Keywords: *housing and communal services, major repairs, housing stock, Chelyabinsk region, wear of apartment buildings.*

Федько Анна Андреевна — студентка Южно-Уральского технологического университета, Челябинск, Россия;

Позднякова Жанна Сергеевна — старший преподаватель Южно-Уральского технологического университета, Челябинск, Россия.

УДК 33

Д. Д. Халикова, И. К. Полянская

Проблемы развития социальной ответственности бизнеса и социально ориентированных некоммерческих организаций

В статье рассматривается сущность социальной ответственности бизнеса. Определяется уровень развития социальной ответственности организаций в Российской Федерации, а также тенденции его дальнейшего развития.

Ключевые слова: *бизнес, социальная ответственность бизнеса, некоммерческие организации, некоммерческие организации в России.*

Практика государственного стимулирования развития социальной ответственности бизнеса актуальна уже довольно продолжительный период времени. Однако такой термин, как «социальная ответственность бизнеса», все ещё не прижился в Российской Федерации. В России его сопоставляют с такими понятиями, как «благотворительность» или же «волонтерство». Однако же эти термины могут быть применены не только к коммерчески организациям, но и к физическим лицам. При этом предприниматели стараются найти такой вариант решения

социально значимых задач, который приведет к максимизации полезности и минимизации расходов. Внимание к теме социальной ответственности предприятий обусловлено также тем, что необходимо найти пути гармонизации взаимоотношений государства, общества и бизнеса. Развитие бизнеса в социальном направлении способствует смягчению возникающих противоречий и поднимает его общественный престиж.

Стоит упомянуть, что на сегодняшний день многие российские компании осознали необходимость проведения социальной политики. Это приводит к созданию управленческих структур, направленных на реализации социальной политики, внедрению новых технологий, а также выстраивание взаимоотношений с государством и обществом. Также решению социальных проблем может поспособствовать создание социально ориентированных некоммерческих организаций (СО НКО) и формирование нового механизма социального развития, который предполагается в части создания «благоприятных условий для развития способностей каждого человека, улучшения условий жизни российских граждан и качества социальной среды, повышения конкурентоспособности человеческого капитала и обеспечивающих его социальных секторов экономики» [3]. Закон РФ «О некоммерческих организациях» № 7 ФЗ предусматривает следующие возможные формы НКО: общественные организации; религиозные организации; некоммерческие партнерства; ассоциации и союзы, в том числе профессиональные; государственные корпорации и т. п. [1]. Доля сектора НКО в ВВП Российской Федерации за 2019 г. остается на уровне 1 %, что значительно отличается от показателей других стран. Например, в Европе этот показатель составил около 4—5 %, в США и Канаде в пределах 9—10 %. В некоторой степени такая малая заинтересованность в развитии НКО связана с низкой грамотностью населения. Имеет место быть заблуждение о том, что работа в НКО приравнивается к волонтерству, следовательно, там нет ни зарплат, ни доходов. Именно поэтому люди не видят смысла в этом участвовать.

Нельзя не отметить и важность финансирования НКО. Основным его источником зачастую является бизнес и органы власти разных уровней (в качестве грантов, субсидий и т. п.). Объем средств, выделяемых из федерального бюджета вырос с 4,7 млрд почти до 10 млрд рублей за период с 2012 по 2015 г. Также растет и вовлеченность населения, которые осуществляют денежные пожертвования.

К сожалению, большинство российских компаний рассматривают социальную деятельность лишь как возможность информационных поводов для повышения собственного имиджа и формирования благоприятного общественного мнения. Эта деятельность зачастую осуществляется, скорее, как побочная, несистематизированная.

Важным фактом является то, что государство, осознавая необходимость поддержки социально-ответственных мероприятий, принимает поощрительные меры. Так, например, была создана премия «За социальную ответственность бизнеса». Она проводится при поддержке Государственной Думы РФ [2].

Рассматривая мировой опыт, можно отметить, что развитие НКО решает не только многие социальные задачи, но и приводит к значительному развитию экономики в целом, развитию социально ориентированного государства. В России ресурсы для развития социального партнерства еще не до конца освоены, остаются довольно большие разницы между регионами страны. Перспективы дальнейшего развития некоммерческих организаций в большей степени будут зависеть от того, насколько активно они смогут брать на себя исполнение экспертных функций в области укрепления взаимосвязи бизнеса, власти и общества.

Список литературы

1. О некоммерческих организациях : Федеральный закон от 12.01.1996 N 7-ФЗ (ред. от 02.12.2019) «» [Электронный ресурс]. — URL: http://www.consultant.ru/document/cons_doc_LAW_8824/ (дата обращения: 18.10.2019).

2. Концепция содействия развитию благотворительной деятельности и добровольчества в Российской Федерации : одобрена распоряжением Правительства Российской Федерации от 30 июля 2009 г. № 1054-р // Российская газета. — 2009. — № 128.

3. Малых, О. Е. Социальная безопасность как элемент долгосрочной стратегии социального развития / О. Е. Малых, И. К. Полянская // Социально-трудовые исследования. — 2019. — № 1. — С. 134—144.

4. Послание Президента Российской Федерации Федеральному Собранию Российской Федерации от 10 декабря 2004 г. // Российская газета. — 2004. — № 312.

5. Город и бизнес: формирование социальной ответственности российских компаний / под ред. М. Либоракиной. — Москва : Ин-т экономики города, 2003. — 61с.

6. Социальное предпринимательство как тренд социального развития хозяйственных систем : монография / под ред. О. Е. Малых — Уфа : Изд-во УГНТУ, 2019. — 219 с.

Problems of development of social responsibility of business and socially-oriented non-profit organizations

The article discusses the essence of business social responsibility. The level of development of social responsibility of organizations in the Russian Federation, as well as trends in its further development are determined.

Keywords: *business, social responsibility of business, non-profit organizations, non-profit organizations in Russia.*

////////////////////////////////////

Халикова Диана Денисовна — студентка Финансового университета при Правительстве РФ, Уфимский филиал, Уфа, Россия;

Полянская Инга Камилевна — кандидат экономических наук, доцент Финансового университета при Правительстве РФ, Уфимский филиал, Уфа, Россия.

УДК 33

Д. Д. Халикова, Ю. А. Кузьмина, И. К. Полянская

Современные проблемы управления человеческими ресурсами: креативность, мотивация, управление командой

В статье рассматриваются основные проблемы и возможные пути решения в области управления человеческими ресурсами. Рассмотрены основные тенденции их преобразования и использования в компаниях.

Ключевые слова: *человеческие ресурсы, креативность, мотивация, управление командой.*

Вставая на путь преобразование политической и экономической системы российское общество столкнулось со множеством противоречий. Одной из них является характер поставленных задачи и уровень подготовленности людей к их выполнению.

Проблема недостатка квалифицированного персонала в свою очередь приведет к появлению новых проблем: снижение качества оказываемых услуг; перегрузка работников; заболевания персонала, связанные

с переработкой и т. д. Присутствие описанных проблем, создает необходимость в их преодолении. Одним из таких путей является создание положительной мотивации для работников.

Термин «мотивация» можно охарактеризовать как стремление к действию или же динамический процесс, приводящий человека к определенному типу поведения, влияющий на его взаимодействие с окружающей средой. Сама по себе система мотивации может быть представлена как некий комплекс мер, направленный на побуждение человеческих ресурсов к реализации наиболее эффективного их использования и развития внутри организации [1]. Мотивацию можно рассматривать в разных формах проявления, будь то премии, путевки, грамоты для отличившихся сотрудников. Однако не следует забывать о том, что целью мотивации остается создание среды для роста и реализации сотрудника, что в перспективе приведет к росту прибыли организации.

К критическим факторам, определяющим систему мотивации, можно отнести [4]:

1. Формирование позитивного отношения работника к организации;
2. Наличие необходимого технического оборудования для организации комфортного рабочего процесса;
3. Обеспечение безопасности, а также разнообразности труда;
4. Формирование корпоративной этики и норм межличностных взаимоотношений;
5. Обеспечение ощущения справедливости вознаграждения и возможности влиять на размер оплаты труда.

Получение максимальной полезности от используемых человеческих ресурсов — смысл создания мотивирующей среды в организации.

Креативность также является одним из факторов, предоставляющий возможность развития человеческих ресурсов. Создание и осмысление ранее не рассмотренных идей, принципов их использования в деятельности организации основываются на двух подходах: рациональном и идеалистическом [2].

Данные принципы должны вводиться в рутинную деятельность организации с помощью не только материального, но и психологического воздействия: тренингов и деловых игр, стимулирования самовыражения рабочих, возможности получения нового или дополнительного образования [3]. Кроме того, персоналу необходимо самостоятельно иметь доступ к различным методам реализации выдвинутых идей на разных уровнях иерархии. Однако не стоит забывать и о контроле за введением предложенных идей, необходимо вводить такую систему иерархии сотрудников, чтобы не оставалось сомнений в их компетентности и осмысленности реализуемых идей.

Командная работа является также неотъемлемой частью при цели получения синергетического эффекта в организационном проектировании [4]. Это позволит организации приблизиться к максимальному использованию творческого потенциала работников, что, несомненно, является полезным для организации. Командная работа позволяет находить неординарные пути решения поставленных задач, рассмотреть с другой точки зрения уже изученные пути и, при определенных условиях, может помочь организации использовать эффективнее уже имеющуюся модель деятельности, а не создавать новую.

Команда не должна быть строго регламентирована, разделение полномочий и обязанностей в ней является нечетким. Сама по себе она не ставит перед собой целью выполнение определенной деятельности. В команде целью является достижение положительного для организации результата, к которому приведет выполнение поставленной цели. Основываясь на предложенных идеях, она предлагает пути их введения и дальнейшего развития в деятельности организации.

Несомненно, в реальности нет возможности использования всех вышеперечисленных методов управления человеческими ресурсами. Это связано со спецификой каждого конкретного предприятия, его возможностями и целями. Организациям следует постараться создать хотя бы часть условий для дальнейшего развития эффективности использования человеческих ресурсов.

Список литературы

1. Герчиков, В. И. Мотивация, стимулирование и оплата труда персонала / В. И. Герчиков. — Москва : Изд-во ГУ ВШЭ, 2003.
2. Долятовский, Л. В. Креативные методы в развитии предприятия / Л. В. Долятовский, Н. Ю. Гамалей // Креативная экономика. — 2011. — № 7 (55). — С. 74—84.
3. Implementation of the State Economic Policy in the Field of Education / O. E. Malikh, I.K. Polyanskaya, M.E. Konovalova, et al. // International Electronic Journal of Mathematics Education. — 2016. — Vol. 11, no. 8. — P. 3104—3113.
4. Соколова, Е. А. Секреты нематериальной мотивации, или как повысить лояльность сотрудников / Е. С. Соколова // Управление развитием персонала. — 2008. — № 01 (13). — С. 62—67.
5. Малых, О. Е. Теоретико-методологические основы экономики знаний / О. Е. Малых // Вестник Удмуртского университета. Серия Экономика и право. — 2015. — Т. 25, № 5. — С. 52—59.
6. Социальное предпринимательство как тренд социального развития хозяйственных систем: монография / под ред. О. Е. Малых. — Уфа : Изд-во УГНТУ, 2019. — 219 с.

Current human resources management problems: creativity, motivation, team management

The article discusses the main problems and possible solutions in the field of human resources management. The main trends of their transformation and use in companies are considered.

Keywords: *human resources, creativity, motivation, team management.*

////////////////////////////////////

Халикова Диана Денисовна — студентка Финансового университета при Правительстве РФ, Уфимский филиал, Уфа, Россия;

Кузьмина Юлия Александровна — студентка Финансового университета при Правительстве РФ, Уфимский филиал, Уфа, Россия;

Полянская Инга Камилевна — кандидат экономических наук, доцент Финансового университета при Правительстве РФ, Уфимский филиал, Уфа, Россия.

УДК 338.2

Р. Ф. Халиуллина, Е. Г. Алпацкая

Особенности организации информационного обеспечения в государственном управлении

В статье рассматривается понятие информационного обеспечения в органах государственного управления, характеризуются его основные принципы. Анализируются особенности и проблемы организации информационного обеспечения в органах государственного управления на примере Министерства информационных технологий и связи Челябинской области.

Ключевые слова: *информационное обеспечение, информация, информационные системы, принципы информационного обеспечения, организация информационного обеспечения.*

Информационное обеспечение государственного управления сегодня нельзя представить без использования современных информационных технологий, программных средств, баз данных и систем управления

ими. Информационное обеспечение, поступает по разным каналам, к разным должностным лицам, в разной форме и в разное время, требует создания продуманной системы ее приема, хранения, обработки и использования. [1] В самом широком смысле слова термин «информационное обеспечение» означает предоставление информационных ресурсов в распоряжение какого-либо объекта или субъекта [2].

Насколько это происходит системно, и, используются ли современные технологии построения информационных систем, можно посмотреть на примере министерства информационных технологий и связи Челябинской области (мининформ).

Мининформ решает проблемы межведомственного электронного взаимодействия, электронного документооборота, осуществляет мониторинг официальных интернет-сайтов, работает над развитием телекоммуникационной инфраструктуры и информационных технологий, составляет перечень рекомендуемых мероприятий по информированию жителей региона о возможности получения государственных и муниципальных услуг в электронном виде.

В данном органе исполнительной власти ведется электронный документооборот посредством «Системы электронного документооборота (СЭД)». С помощью данной системы происходит передача, получение и хранение больших объемов документов, в частности письма, приказы, распоряжения, постановления, служебные записки, между органами власти разных уровней. Подведомственная организация министерства осуществляет техническую поддержку данной системы, постоянно усовершенствуя ее.

Также активно ведется официальный сайт министерства — <http://mininform74.ru>, куда размещаются новости и документы, которыми могут воспользоваться как органы власти, так и граждане.

Для работы используются и другие системы, такие как «Единая информационная система в сфере закупок», ГИИС «Электронный бюджет», Барс, Web-своды и другие.

В настоящее время для наиболее быстрого взаимодействия с органами власти разных уровней, создаются официальные группы и чаты в мессенджерах, с помощью которых можно в кратчайшее время решить интересующий вопрос.

Существует ряд проблем, связанные с электронным документооборотом. Во-первых, возникающие системные ошибки, которые замедляют работу. Во-вторых, трудность и длительность в заведении бумажных вариантов документов в электронный вид. В-третьих, дороговизна создания и обслуживания систем, позволяющие осуществлять электронный документооборот.

Данные недостатки затрудняют построение системы информационного обеспечения органов власти, что объясняется следующими факторами:

- слабое взаимодействие системы местного самоуправления с органами государственной власти;
- автоматизация работы с документами, фиксация пути прохождения документа от его поступления или создания до списания в дело, контроль на каждом этапе рассмотрения, получение справочной информации, анализ документооборота.

Именно поэтому к информационному обеспечению должны выставляться определенные требования:

- уместность информации — используемая ретроспективная информация должна отражать именно анализируемые стороны деловой деятельности исследуемых объектов в соответствующие моменты времени;
- надежность и точность данных — используемая информация должна давать гарантии объективного представления изучаемых характеристик с указанной степенью точности. Достигается с помощью различных методов проверки надежности используемых источников, следованию принятой методологии измерений, достоверности ответов респондентов, исключения сбоев и опечаток в записи данных;
- сопоставимость — данные должны сопровождаться комментариями и пояснениями, которые относятся по смыслу к анализируемым показателям и методологии их измерения, которые позволили бы сохранить возможность их сопоставления (во времени и пространстве) и «приведения к общему знаменателю» в ситуациях, характеризующихся изменениями в методологии измерений и корректировкой состава анализируемых переменных;
- представительность — выборка должна быть образована таким образом, чтобы полностью и адекватно представлять изучаемые свойства всей анализируемой совокупности;
- применение при разработке прогноза данных, не отвечающих названным требованиям, может привести к искаженному представлению о развитии объекта в прошлом и соответственно к ошибкам в описании будущего.

На наш взгляд, информационное обеспечение в государственном управлении должно основываться на следующих базовых принципах:

- принцип системности;
- принцип согласованности;
- принцип конфиденциальности;
- принцип безопасности.

Формирование системы информационного обеспечения в соответствии с изложенными выше принципами позволит сократить сроки и затраты на создание отчетов о реализации стратегического планирования. Работа по поиску информации и ее аккумуляции, распределению, подготовке в автоматизированном режиме, размещению будет обеспечивать максимально возможное или полное отсутствие ошибок, обусловленных неверным вводом информации и процессом агрегирования информации в процессе расчетов. Следует отметить, что для этого потребуются создание вертикально и горизонтально интегрированной иерархической системы, гарантирующей не только межведомственное взаимодействие, но и, в конечном итоге, движение информации между уровнями государственного управления (федеральный, региональный и муниципальный) и включающей данные от частных и государственных компаний, участвующих в реализации документов стратегического планирования.

Список литературы

1. Артемова, П. В. Основные тенденции развития информационнокоммуникационных технологий в России и мире : учеб. пособие / П. В. Артемова, С. Г. Камолов. — Москва : Информационные технологии для государственных служащих, 2017. — 215 с.
2. Камшилов, С. Г. Методика оценки информационной обеспеченности бизнес-процессов на предприятиях / С. Г. Камшилов, Л. В. Прохорова// Вестник Челябинского государственного университета. — 2014. — № 2 (331). — URL: <https://cyberleninka.ru/article/n/metodika-otsenki-informatsionnoy-obespechennosti-biznes-protseesov-na-predpriyatiyah> (дата обращения: 01.04.2020).

////////////////////////////////////
R.F. Khaliullina, E.G. Alpatskaya

Features of the organization of information security in the governance

The article discusses the concept of information security in public administration, describes its main principles. The article analyzes the features and problems of organizing information support in public administration on the example of the Ministry of information technology and communications of the Chelyabinsk region..

Keywords: *information provision, information, information systems, principles of information provision, organization of information provision.*

Халиуллина Регина Федоилловна — магистрант факультета управления Челябинского государственного университета, Челябинск, Россия;

Алпацкая Елена Геннадьевна — кандидат экономических наук, доцент факультета управления Челябинского государственного университета, Челябинск, Россия

УДК 354:004.624

В. В. Хижняк, В. А. Гришук

Реформирование системы информационного обеспечения в сфере государственного и муниципального обеспечения

В статье отражена сущность системы информационного обеспечения в сфере государственного и муниципального управления. Рассказывается о необходимости реформирования этой системы и возможности создания нового информационного пространства.

Ключевые слова: *информационное обеспечение, информационные технологии, государственное управление, информация, интернет, оптимизация.*

Проблема недостаточности информационного обеспечения в сфере государственного и муниципального управления в наше время выражена очень ярко. Эти выводы мы можем сделать на основании принимаемых законов, часть из которых являются технически невозможными для выполнения. Это лишь одна из проблем этой сферы, она затрагивает информационное обеспечение органов государственного и муниципального обеспечения. Второй важной проблемой является информационное обеспечение населения. Теоретически все решения органов ГМУ общедоступны, и граждане могут без проблем получить к ним доступ, на практике же мы сталкиваемся с огромным количеством факторов, делающих эту систему не такой уж и прозрачной. Главной причиной этих проблем является информационная безграмотность как органов ГМУ, так и населения.

В настоящее время информационные технологии — это основная движущая сила прогресса и развития, они являются одним из важнейших условий развития современного общества, в том числе и в сфере государственного и муниципального управления. На государственном уровне уже пришло осознание значимости новых информационных

технологий и необходимости их внедрения. Реализация данных государственных программ (таких как «Электронная Россия» и «Информационное общество») позволяет говорить о положительной динамике этой сферы. Однако на муниципальном уровне такие технологии практически не используются, а их внедрение происходит очень медленно.

Государственная программа «Информационное общество (2011—2020 годы)» была разработана чтобы решить эти проблемы. Основными задачами данной программы являются: предупреждение угроз, которые могут возникнуть в информационном обществе, развитие и поддержка технологической и технической основы становления информационного общества, и др.

Основным продуктом реализации данной программы должна стать новая телекоммуникационная инфраструктура, которая сможет ощутимо сократить транзакционные экономические издержки процессов и поможет достижению технологической независимости России в использовании информационных технологий.

На данный момент развитие системы информационного обеспечения необходимо практически на всех уровнях власти. Возможность получения доступа к первичной информации, отражающей реальную ситуацию на конкретной территории и объективное состояние процессов функционирования органов местного самоуправления — это именно тот фактор, который может существенно улучшить работу органов ГМУ. Как упоминалось выше, уже существуют государственные программы, которые созданы для решения этих проблем, однако, по моему мнению, их результаты недостаточны. Большим шагом в сторону решения этих проблем может стать создание единого информационного пространства. На примере крупных коммерческих организаций мы можем наблюдать, что создание подобной системы возможно, и она функционирует намного продуктивнее, чем существующая система информационного обеспечения в сфере государственного и муниципального управления.

На основании данной информации можно сделать вывод, что для повышения эффективности работы муниципального управления необходима разработка системы мер, которая расширит возможности эффективного использования и передачи информации, а также ускорит эти процессы.

На данный момент для эффективного использования информационных требуется создание системы, состоящей из центрального сервера, рабочих мест и сети, связывающей рабочие места с сервером. Однако зачастую все ограничивается лишь покупкой компьютеров и установкой минимального пакета нужного системного обеспечения, прикладное программное обеспечение зачастую используется только в бухгалтерской сфере.

Первостепенной задачей в сфере информационного обеспечения органов муниципального управления является создание единого информационного пространства.

Создание единой системы информационных ресурсов осуществляется на основе объемно-ориентированного подхода. Основной объем информации содержится в базовых кадастрах и регистрах и размещается на муниципальном уровне, где в процессе регистрации объектов и субъектов деятельности возникает первичная информация о них [4].

Для эффективной информационной поддержки решения комплексных задач управления необходимо, чтобы базы данных, содержащие информацию об объектах, относящихся к одной предметной области, были технологически объединены в объектно-ориентированные региональные системы баз данных.

Однако создавать всю систему полностью заново не обязательно, это слишком ресурсозатратный процесс. Объединение в системе объектно-ориентированных можно провести на основе уже существующих территориальных информационных центров (ГИЦ «Земля», ГИЦ «Население» и т. п.), таким образом можно будет избежать лишних затрат и возможных проблем связанных с переносом существующих кадастров и регистров.

Список литературы

1. Акатова, Н. А. Система государственного управления. Кн. 5. Информационные технологии : учеб. пособие / Н. А. Акатова. — Москва : ГУУ, 2011. — 344 с.
2. Аршев, А. Г. Персональные данные в структуре информационных ресурсов. Основы правового регулирования / А. Г. Аршев, И. Л. Бачило, Л. А. Сергиенко. — Москва : Инфра-М, 2012. — 344 с.
3. Войниканис, Е. А. Информация. Собственность. Интернет: традиция и новеллы в современном праве / Е. А. Войниканис, М. В. Якушев. — Москва : Волтерс Клувер, 2014. — 233 с.
4. Елисеева, Е. В. Социальная информатика : учеб.-метод.е материала / Е.В. Елисеева. — Брянск : СЭИ БГУ, 2018 г. -440 с.;



V.V. Khizhnyak, V.A. Grischuk

Reform of the information support system in public administration and municipal management

The article reflects the essence of the information support system in public administration and municipal management. It describes the need to reform this system and possible creation of a new information space.

Keywords: *information support, information technologies, public administration, information, Internet, optimization.*

////////////////////
Хижняк Валерий Васильевич — студент Челябинского государственного университета, Челябинск, Россия;

Грищук Владимир Андреевич — доцент кафедры государственного и муниципального управления Челябинского государственного университета, Челябинск, Россия.

УДК 348

Э. Д. Шамоян

Формирование нравственно-этических ценностей у будущих государственных служащих как необходимость в преодолении коррупции

Статья посвящена проблеме профессиональной подготовке государственных гражданских служащих. Проблема является достаточно насущной, поэтому в работе характеризуется ее актуальность, а также пути решения данной проблемы. Представлены методы формирования нравственно-этических и профессиональных компетенций. В качестве примера проанализирован опыт в развитии профессиональных компетенций студентов специальности «ГМУ» в Челябинском государственном университете.

Ключевые слова: *этика, государственная служба, формирование ценностей, коррупция, государственные служащие.*

Существует множество причин и поводов для возникновения коррупции в органах государственной и муниципальной власти, одна из них — это пренебрежение государственными служащими установленными этическими нормами [3].

Решение представленной проблемы предполагает принятие мер по повышению уровня нравственности и этичности у государственных и муниципальных служащих.

Первостепенная задача государственного служащего это честное и беспристрастное служение народу. Ее реализация предъявляет высокие требования к ним, поэтому крайне важно обеспечить неукоснительное соблюдение правил поведения госслужащих. Основные тенденции изменения правил поведения служащих продиктованы рядом факторов: первое это формирование сервисного государства, нацеленного на каче-

ственное предоставление услуг, второе внедрение принципов демократии на госслужбе. В целом стандарты поведения разделены на два вида базовый и ситуационный. Базовый стандарт — нацелен на установление основных требований к морально этическому облику госслужащих и на определение вектора их поведения. К общим стандартам отнесены обеспечение законности справедливости и прозрачности принятия решений, повышение профессионального уровня для эффективного исполнения служебных обязанностей, соблюдение делового этикета и правил официального поведения.

Поэтому государственные служащие должны начать с себя, вырабатывая модели этического поведения. Чтобы более четко понимать требования предлагаем рассмотреть его через призму ситуации в которой мы оказываемся в повседневной жизни. Например, придя в организацию, каждый из нас ожидает вежливого и корректного отношения, так и на госслужбе служащие должны придерживаться корректности и вежливости. Каждый из нас желает честного и непредвзятого отношения к себе и обществу в целом со стороны госслужащих, потому что в сознании общества уже существует понимание того, насколько вредна для развития государства коррупция.

Как демонстрирует практика, одних установленных правил поведения недостаточно, потому что ими при любом «удобном» случае пренебрегают. В связи с этим становится вопрос «Как же содействовать внутренней мотивации госслужащих к отказу от взяток?». Каждый государственный гражданский служащий должен понимать тот факт, что безнравственное поведение «перекрывает кислород» для нормального функционирования органов государственной власти [2].

Содействовать этой внутренней мотивации не так легко, как кажется на первый взгляд. Что будет более быстрым и эффективным: отучить взрослого человека от вредной привычки или научить подростка не допускать противоправных действий? Безусловно, второе. А это значит, что необходимы изменения в системе образования, в подготовке государственных и муниципальных служащих.

Способы формирования этико-ценностных ориентаций во всех вузах специфические [1]. На кафедре государственного и муниципального управления Челябинского государственного университета (ЧелГУ) применяются следующие из них:

- слушание дисциплины «Этика государственной и муниципальной службы»;
- прохождение практики студентами в органах государственной и муниципальной власти г. Челябинска;
- проведение ежегодной студенческой конференции «Вернисаж науки и бизнеса»;

- проведение Всероссийской научно-практической конференции «Молодежь и будущее: управление экономикой и социумом».

Чаще всего у выпускников по направлению подготовки «Государственное и муниципальное управление» нет достаточно четкого понимания профессиональной культуры госслужащего, и им не хватает профессионального опыта в среде государственной и муниципальной службы.

Следует отметить, что практика в государственных и муниципальных органах в некоторых случаях носит формальный характер, работодатели, так или иначе, не возлагают на студентов ответственность в принятии решений и не всегда задействуют их в нужном русле.

Даже самых продуктивных лекций и семинаров не будет достаточно для того, чтобы погрузить студента в профессиональную среду государственного служащего [3].

Среди преподавательского состава должно быть больше представителей работодателей, независимо от того проходят они службу на текущий момент или уже прошли.

Наряду с учебной программой в вузах необходимо добавить такие методы этического формирования личности, как:

- прохождение стажировки преуспевающими студентами в Законодательном собрании Челябинской области и представительных органах муниципальных образований. Это послужит возможностью студентам принять непосредственное участие в приеме и оказании услуг населению;
- участие студентов в публичных слушаниях. Это позволит студентам глубже погрузиться в профессиональную среду государственного или муниципального служащего;
- вовлеченность и участие государственных служащих, в том числе депутатов, в круглых столах и научных конференциях;
- волонтерство, связанное с общественной деятельностью.

Для будущего госслужащего волонтерство — это школа жизни, здесь он начинает лучше понимать людей, помогает решать их проблемы в бескорыстных целях. Пройдя эту школу, госслужащему будет легче принимать грамотные, а самое главное — справедливые управленческие решения. Взаимодействие госслужащих с волонтерами всегда позволяет добиться более эффективного результата.

Резюмируя сказанное, подчеркнем, что соблюдение этических норм гражданскими служащими занимает важное место в противодействии коррупции. Особую актуальность набирает необходимость внедрения доработок в систему образования, делая акцент на этико-ценностную ориентацию студентов.

Список литературы

1. Федеральный государственный образовательный стандарт высшего образования — по направлению подготовки 38.03.04 Государственное и муниципальное управление : утвержден приказом Министерства образования и науки Российской Федерации от 10 декабря 2014 г. № 1567. — Москва, 2013.
2. Гришук, В. А. Этика государственной и муниципальной службы : учеб. пособие / В. А. Гришук. — Челябинск : Изд-во Челяб. гос. ун-та, 2015.
3. Колодина, Е. А. Проблемы формирования профессиональных компетенций студентов, обучающихся по направлению «Государственное и муниципальное управление» / Е. А. Колодина // Известия БГУ. — 2015. — № 3.
4. Мухаметжанова, В. С. Этический кодекс как нравственный регулятор профессиональной деятельности муниципальных служащих / В. С. Мухаметжанова // Вестник РУДН. Серия: Философия. — 2015. — № 2.

////////////////////////////////////
E.D .Shamoyan

Formation of moral and ethical values in future civil servants as a need to overcome corruption

The article is devoted to the problem of professional training of civil servants. The problem is quite urgent, so the work is characterized by its relevance, as well as ways to solve this problem. Methods of formation of moral, ethical and professional competences are presented. As an example, the experience in the development of professional competencies of students majoring in “GMU” at the Chelyabinsk state university is analyzed.

Keywords: *ethics, public service, formation of values, corruption, civil servants.*

////////////////////////////////////

Шамоян Эдуард Давидович — студент Челябинского государственного университета, Челябинск, Россия.

Эмпирические исследования миграции городской молодежи

В статье отражена сущность эмпирических исследований миграции городской молодежи. Приводятся результаты опросов отечественных ученых миграционных настроений молодежи в малых городах. Подчеркивается влияние социально-экономических факторов на миграции молодежи.

Ключевые слова: *миграция, молодежь, малые города, эмпирические исследования.*

Большое значение в развитии регионов приобретает конкурентная борьба за ресурсы развития, в том числе социальные. К числу последних может быть отнесена и образованная, профессионально подготовленная активная молодежь. В свете этого миграция молодежи приобретает особое значение, а ее изучение выделяется как актуальное и самостоятельное направление исследований. Решение молодого человека о миграции, как правило, принимаемое в связи с получением образования, влияет на всю его последующую жизнь, а также на территориальное размещение трудовых ресурсов всего общества.

Эмпирические исследования миграции городской молодежи проводили отечественные ученые: Е. С. Вакуленко, Е. Я. Варшавская, М. Б. Денисенко, Н. Ю. Замятина, А. П. Катровский, И. С. Кашницкий, Н. В. Мкртчян, Т. Г. Рощина, Ю. Ф. Флоринская, К. К. Фурманов, О. С. Чудиновских и другие.

Е. С. Вакуленко, Н. В. Мкртчян, К. К. Фурманов установили зависимость миграции от уровня заработной платы.

Постобразовательная миграция молодежи изучается Е. Я. Варшавской, О. С. Чудиновских. Опросы студентов о совершенных миграциях и намерениях переехать проведены О. С. Чудиновских, М. Б. Денисенко.

Н. Ю. Замятина исследовала восприятие и выбор направлений миграции молодежью, отношение молодых мигрантов к прежнему и новому месту жительства как сложную систему установок [1].

Особенность научных работ А. П. Катровского — исследование образовательной миграции молодежи по данным опросов выпускников школ. По мнению А. П. Катровского, в 1990-е гг. важными факторами миграции молодежи являлись издержки в связи с переездом, сдерживавшие учебную миграцию в России, прежде всего в столичные вузы.

Согласно исследованиям Н. В. Мкртчян, И. С. Кашницкого, на рубеже XX—XXI вв. наблюдается значительный отток выпускников школ из регионов. Молодежь уезжает из населенных пунктов, находящихся вдали от региональных центров, с негативной динамикой численности населения [2].

Ю. Ф. Флоринская и Т. Г. Рощина провели в первой половине 2000-х гг. опрос молодежи малых городов России и выявили, что 20 % молодых мигрантов возвращаются обратно.

Российская академия народного хозяйства и государственной службы при Президенте РФ методом анкетного опроса и экспертного интервью провела исследование, затрагивающее вопросы трудовой мобильности населения и потенциала миграции молодежи. Выводы, сделанные в результате эмпирического исследования РАНХиГС, применимы к миграционным настроениям городской молодежи. В российских городах происходит отток молодежи в крупные города [3]. Учебная миграция — наиболее естественный шаг к реализации миграционных настроений молодежи, начинающей самостоятельный жизненный путь, предоставляющий возможность начать поиск рабочего места и адаптироваться к жизни вне родительской семьи.

Результаты эмпирических исследований миграции городской молодежи показали, что сохранение молодых трудовых ресурсов в российских регионах является актуальной задачей в условиях усиления роли демографической составляющей в социально-экономическом развитии России.

Список литературы

1. Замятина, Н. Ю. Особенности миграционной ситуации в Белгородской области: факторы повышенной привлекательности территории для мигрантов из северных регионов России / Н. Ю. Замятина, Д. С. Елманова, А. В. Потураева и др. // Вестник Московского университета. Серия 5: География. — 2019. — № 5. — С. 97—107.
2. Карачурина, Л. Б. Демографические трансформации городов постсоветской России / Л. Б. Карачурина // Региональные исследования. — 2013. — № 3(41). — С. 23—36.
3. Мкртчян, Н. В. Миграция молодежи из малых городов России / Н. В. Мкртчян // Мониторинг общественного мнения: экономические и социальные перемены. — 2017. — № 1. — С. 225—242.

The empirical researches of migration of urban youth

The article reflects the essence of the empirical researches of migration of urban youth. The result of surveys by Russian scientists of migratory moods of youth in small cities is given. The influence of socio-economic factors on youth migration is emphasized.

Keywords: *migration, youth, small cities, empirical researches.*

Шарова Кристина Александровна — аспирант кафедры социологии и социальных технологий Волгоградского государственного университета, Волгоград, Россия.

УКД 330.322.013.2

А. Ю. Швецова, Ж. С. Позднякова

Территориальный маркетинг как составляющая инвестиционной привлекательности региона на примере Челябинской области

В статье отражена сущность маркетинга территорий. Приводится результат анализа влияния инструментов маркетинга территорий на создание благоприятного инвестиционного климата, а также на повышение инвестиционной привлекательности региона на примере Челябинской области. В статье предложены рекомендации, необходимые для привлечения в регион потенциальных инвесторов.

Ключевые слова: *территориальный маркетинг, инвестиционный потенциал, инвестиционная привлекательность, инвестиционный климат, инвестиции, инвестиционная стратегия.*

Наличие инвестиционного потенциала в регионе — одно из важнейших условий привлечения инвестиций и последующего экономического роста региона в целом, который оценивается на основе следующих макроэкономических показателей:

1. Уровень потребительского спроса.
2. Результаты хозяйственной деятельности населения в регионе.
3. Развитость ведущих институтов рыночной экономики.
4. Наличие факторов производства.
5. Уровень развития науки и внедрение ее достижений в производство.

6. Обеспеченность региона технической и социальной инфраструктурой [1].

На наш взгляд, в качестве эффективного инструмента, позволяющего раскрыть инвестиционный потенциал региона, выступает территориальный маркетинг. Нами территориальный маркетинг понимается как целенаправленная деятельность по разработке и внедрению стратегий, которые позволят слабые и сильные стороны социально-экономического развития региона.

Объектом нашего научного исследования стала Челябинская область.

26 июля 2013 г. вступило в силу распоряжение Правительства Челябинской области «Об утверждении Инвестиционной стратегии Челябинской области до 2020 года» [2]. Задачей данной стратегии, прежде всего, является формирование и продвижение имиджа Челябинской области как открытого региона, благоприятного для осуществления инвестиционной деятельности.

Но, прежде чем анализировать инвестиционную привлекательность Челябинской области, необходимо рассмотреть ее внешнеэкономическую деятельность. Внешнеторговая деятельность Челябинской области в 2019 году по сравнению с предыдущим 2018 г. снизила свои показатели: внешнеторговый оборот снизился на 1 656,5 млн долларов США, экспорт — на 1512,2 млн долларов США и импорт — на 53,8 млн долларов США. Данные представлены на рисунке [3].



Внешнеторговая деятельность Челябинской области за 2016—2019 гг.

В результате нашего исследования мы выяснили, что для создания благоприятного инвестиционного климата в регионе был внедрен региональный инвестиционный стандарт при участии АНО «Агентство стратегических инициатив по продвижению новых проектов», которое увеличивает инвестиционную привлекательность региона как в России, так и за рубежом через конференции, выставки, форумы, а также обеспечивает взаимодействие Челябинской области с инвестиционными и венчурными фондами. По мимо этого в области для потенциальных инвесторов предоставляются государственные гарантии Челябинской области по кредитам на реализацию инвестиционных, а также создаются инвестиционные площадки [4].

На сегодняшний день основными источниками инвестиций Челябинской области являются: собственные средства (52 %), привлеченные средства (48 %), бюджетные средства (10,7 %).

На наш взгляд, для повышения инвестиционной привлекательности Челябинской области необходимо: создать бренд региона (торговую марку и логотип Челябинской области), а также активно развивать туризм в регионе, который даст возможность созданию дополнительных рабочих мест, а также привлечению дополнительных финансовых ресурсов.

Список литературы

1. Фетисов, Г. Г. Региональная экономика и управление : учебник / Г. Г. Фетисов, В. П. Орешин. — Москва : Инфра-М, 2007. — 416 с.
2. Инвестиционный портал Челябинской области. — URL: <http://ru.investregion74.ru/projects> (дата обращения: 21.02.2020)
3. Губернатор Челябинской области Текслер Алексей Леонидович. — URL: <https://gubernator74.ru/informaciya-dlya-investorov> (дата обращения: 18.02.2020).
4. Правительство Челябинской области. — URL: <https://pravmin74.ru/ekonomicheskoe-razvitie-chelyabinskoj-oblasti> (дата обращения: 18.02.2020).



A.Yu. Shvetsova, Zh.S. Pozdnyakova

Territorial marketing as a component of the investment attractiveness of the region on the example of the Chelyabinsk region

The article reflects the essence of territory marketing. The result of the analysis of the influence of territorial marketing tools on creating a favorable investment climate, as well as on increasing the investment attractiveness of the region by the example of the Chelyabinsk region, is presented. The article offers recommendations necessary to attract potential investors to the region.

Keywords: *territorial marketing, investment potential, investment attractiveness, investment climate, investment, investment strategy.*

Швецова Анастасия Юрьевна — студентка Южно-Уральского технологического университета, Челябинск, Россия;

Позднякова Жанна Сергеевна — доцент Южно-Уральского технологического университета, Челябинск, Россия.

УДК 711-1

В. В. Шевцова, М. С. Нагорная

ДИЗАЙН-КОД ОСТАНОВОЧНЫХ КОМПЛЕКСОВ: СОЦИАЛЬНЫЕ ОЖИДАНИЯ МОЛОДЕЖИ

В настоящее время во всем мире всё больше внимания уделяется вопросам создания «умного города», комфортной городской среды, системы городской навигации. В статье на основании социологического исследования социального заказа молодежи на навигационное оформление остановочных комплексов общественного транспорта, разработан авторский макет, приведено его обоснование.

Ключевые слова: *навигация городской среды, социальный заказ, дизайн остановочного комплекса, город Челябинск.*

Стратегической целью современных городов России [1] является создание комфортных условий проживания для различных категорий населения. Важной составляющей городской среды, на наш взгляд, являются остановочные комплексы. Графический дизайн играет особую роль в создании фирменного стиля и брендинга территорий, благодаря ему формируется определенный и постоянно запоминающийся зрительный образ для большого количества людей, его основные элементы: логотип, шрифт, цветовая гамма, композиционные принципы должны быть привлекательны и информативны. Система цветовой идентификации маршрутов, система шрифтов, расположение элементов навигации, принцип неразрывности маршрута в системе навигации помогут человеку, как местному жителю, так и туристу, вне зависимости от возраста или физических способностей сориентироваться в пространстве.

Первоочередное внимание при разработке визуальной системы навигации, на наш взгляд, необходимо уделить социальному заказу молодежи — категории населения, способной реализовать потенциал инновационного развития государства. Челябинск — студенческий город, по данным Челябинскстата, численность молодых южноуральцев в возрасте от 14 до 30 лет на 1 января 2020 г. составляла 532,520 тысяч человек, большинство из них проживает в столице Челябинской области [2].

Для развития системы навигации остановочных комплексов нами было проведено комплексное социологическое исследование «Навигационное оформление остановочных комплексов города Челябинска:

социальный заказ» [3]. Всего в социологическом опросе приняло участие 300 респондентов, большинство из которых — студенческая молодежь.

Ориентируясь на авторское социологическое исследование, в настоящий момент мы можем предложить следующий авторский вариант (см. рисунок) элементов визуальной системы навигации остановочных комплексов города Челябинска.



*Авторский макет визуальной системы навигации
остановочного комплекса города Челябинска*

На авторском рисунке представлен пример визуального оформления остановочного комплекса города Челябинска. При разработке было уделено особое внимание современному стилю оформления с применением узнаваемой символики города и инфографики значимых достопримечательностей.

Черный цвет остановки гармонично сочетается с городской средой и не заглушая, подчеркивает на его фоне навигацию, которая в свою очередь должна быть крупной, четкой, понятной, яркой. В современных условиях глобализации, активного международного сотрудничества, туристической привлекательности региона, название остановочного комплекса представлено на нескольких языках. Навигационный шрифт без засечек, соблюдается баланс между толщиной штрихов и межбуквенным интервалом. Для большей наглядности и ориентирования название будущей/прошлой остановки не только подкреплено стрелкой, указывающей направление, но и авторской пиктограммой (иконкой) объекта находящегося вблизи комплекса. Введено цветовое кодирование маршрутов, на прилегающей, к остановке, информационной стеле может располагаться подробная карта маршрутов, карта города пятиминутной доступности с пометкой/указателем ориентирования «Вы здесь», а также благодаря

многофункциональности и передвижному механизму, на стеле можно, к примеру, для большей осведомленности молодежи и гостей города размещать афиши, рекламу и т. п.

Таким образом, мы видим, что грамотно выстроенная система навигации остановочных комплексов важна и эффективна, на наш взгляд, основными её преимуществами являются туристическая привлекательность, комфортное и эстетическое единообразие городской среды.

Список литературы

1. Нагорная, М. С. Стилистические тенденции проектирования навигационного пространства остановочных комплексов в городах России / М. С. Нагорная, В. В. Шевцова // Управление в современных системах. — 2020. — № 1 (25).

2. Предварительная численность населения Челябинской области по полу и возрасту на 1 января 2020 г. / Территориальный орган Федеральной службы государственной статистики по Челябинской области. — URL: <https://chelstat.gks.ru/population?print=1> (дата обращения: 15.03.2020).

3. Шевцова, В. В. Навигационное оформление остановочных комплексов в г. Челябинске: социальный заказ / В. В. Шевцова, М. С. Нагорная // Управление в современных системах. — 2019. — № 4 (24). — С. 62—70.

V.V. Shevtsova, M.S. Nagornaya

Design code of bus shelters: social expectations of young people

Currently, more and more attention is being paid around the world to creating a “smart city”, a comfortable urban environment, and an urban navigation system. In the article, based on a sociological study of the social order of young people for the navigation design of public transport stop complexes, the author’s layout is developed, and its justification is given.

Keywords: *navigation of the urban environment, social order, the design of bus stop complex, Chelyabinsk.*

Шевцова Виктория Владимировна — студентка 4-го курса Южно-Уральского технологического университета, Челябинск, Россия;

Нагорная Мария Сергеевна — кандидат исторических наук, доцент Южно-Уральского технологического университета, Челябинск, Россия.

УДК 332

К. С. Шевченко, И. А. Сергеичева

Социально-экономическое неравенство Уральского федерального округа

В статье отражается суть социально-экономического неравенства территорий Уральского федерального округа. Происходит анализ показателей уровня жизни населения, жилищных условий, размера минимальных доходов населения, а также предложены решения проблем в этих сферах.

Ключевые слова: *Уральский федеральный округ, неравенство территорий, социально-экономический анализ.*

Социально-экономическое неравенство территорий всегда чётко прослеживалось в нашей стране. Поэтому мы решили исследовать эту тему на примере Уральского федерального округа.

Также территория УрФО располагает множеством природных ресурсов. Однако они распределены не равномерно. Большая часть природного потенциала Уральского федерального округа находится на территории Ямало-Ненецкого автономного округа и Ханты-Мансийском автономной округе (Югре). Здесь осваиваются нефтяные и газовые месторождения, в которых сосредоточено более половины отечественного запаса нефти и газа.

Огромное значение при социально-экономическом анализе региона имеют показатели качества жизни: образовательный уровень населения, развитость инфраструктуры, новизна выпускаемой продукции, жилищные условия, возможности получения образования, экологическая обстановка, уровень преступности. Низкое качество жизни считается важнейшим ограничителем развития экономики регионов, препятствием для притока квалифицированных кадров и развития различных современных производств.

Чтобы понять динамику изменений показателей, характеризующих степень экономического неравенства, мы решили провести анализ основных показателей каждого региона, который представлен в таблице.

В этой таблице приведены основные показатели, по которым происходил анализ социально-экономического неравенства территорий Уральского федерального округа. Можно наблюдать очевидное отставание

таких регионов, как Курганская область. Но есть и лидеры, где превышены, например, денежные доходы населения: Ханты-Мансийский автономный округ и Ямало-Ненецкий автономный округ.

Количество проживающего населения, денежные доходы населения, смертность и рождаемость [2]

Показатель	Курганская область	Свердловская область	Тюменская область	Челябинская область	Ханты-Мансийский автономный округ	Ямало-Ненецкий автономный округ
Количество проживающих, чел.	845 537	4 325 256	1 498 779	3 493 036	1 655 074	538 547
Денежные доходы населения (в среднем на одного жителя в месяц), руб.	20 829,1	36 110,3	41 422,3	23 899	44 091,1	67 102,8
Смертность	14 626	61 486	30 502	50 084	10 447	2873
Рождаемость	11 816	57 540	54 521	46 612	25 089	8263

Сравнивая все эти показатели, мы убедились в том, что на территории нашего федерального округа есть большие отставания одних регионов от других.

Целью нашей исследовательской работы является предложить механизм выравнивания регионов по уровню социально-экономического неравенства. Таким образом, мы хотим представить вниманию Федеральный конституционный закон от 25.03.2004 № 1-ФКЗ (ред. от 12.04.2006) «Об образовании в составе Российской Федерации нового субъекта Российской Федерации в результате объединения Пермской области и Коми-Пермяцкого автономного округа»[1], на примере которого можно объединить Курганскую и Челябинскую области для улучшения состояния и развития этих областей.

Список литературы

1. Об образовании в составе Российской Федерации нового субъекта Российской Федерации в результате объединения Пермской области

и Коми-Пермяцкого автономного округа : Федер. конституц. закон от 25.03.2004 № 1-ФКЗ (ред. от 12.04.2006). — URL://http://www.consultant.ru/document/cons_doc_LAW_47162 (дата обращения: 04.03.2020).

2. Федеральный орган Федеральной службы государственной статистики по Челябинской области. — URL: https://www.gks.ru/bgd/regl/b11_13/isswww.exe/stg/d1/04-06.htm (дата обращения: 15.02.2020).



K.S. Shevchenko, I.A. Sergeicheva

Socio-economic inequality in the Ural Federal district

The article reflects the essence of socio-economic inequality in the territories of the Ural Federal district. There is an analysis of indicators of the population's standard of living, housing conditions, and the size of the minimum income of the population. As well as offering solutions to these problems.

Keywords: *Ural Federal district, inequality of territories, socio-economic analysis.*



Шевченко Ксения Сергеевна — студентка Южно-Уральского технологического университета, Челябинск, Россия;

Сергеичева Ирина Анатольевна — кандидат экономических наук, заведующий кафедрой экономики и управления Южно-Уральского технологического университета, Челябинск, Россия.

УДК 346.26

С. М. Шкаликова, Д. Ю. Гришмановский

Проблемы осуществления предпринимательской деятельности в сети Интернет

В статье на основе анализа действующего законодательства было выявлено отсутствие закрепленных норм, регулирующих осуществление предпринимательской деятельности в сети Интернет, также на основе проведенного опроса выявлена проблема защиты прав потребителя при осуществлении покупки товаров и услуг в сети Интернет.

Ключевые слова: *предпринимательская деятельность, предпринимательская деятельность в сети Интернет, незаконное предпринимательство.*

В современном обществе особым преимуществом пользуется удаленная работа, направленная на прибыль, которая осуществляется с помощью социальных сетей. Однако граждане, оказывающие определенного рода услуги и рекламирующие их в социальных сетях, в большинстве своем не становятся на учет в Федеральную налоговую службу в качестве индивидуальных предпринимателей. Здесь можно сказать о незаконном осуществлении предпринимательской деятельности посредством сети Интернет. Так, по данным официального сайта Министерства внутренних дел количество преступлений, связанных с незаконным предпринимательством, на период с января 2019 г. по сентябрь 2019 г. составляет 272 тыс [1].

На современном этапе законодательная база, направленная на осуществление предпринимательской деятельности в сети Интернет, в Российской Федерации отсутствует. Однако государственное регулирование осуществляется на основании различных нормативно-правовых документах. Тем самым основой организации предпринимательской деятельности в сети Интернет является осуществление ее законным путем, т. е. лицом, зарегистрированным в качестве индивидуального предпринимателя либо зарегистрированным как самозанятое лицо.

Среди категории лиц разного возраста был проведен опрос на использование сети «Instagram» как предпринимательской площадки. Из полученных данных было выявлено, что количество человек, которые заказывают товары или услуги через указанную социальную сеть, превышает количество тех, кто ей не пользуется. Часто используют данную сеть — 14,3 %, иногда — 48,6 %, не пользуются — 37,1 %. Потребителем является гражданин, имеющий намерение заказать или приобрести либо заказывающий, приобретающий или использующий товары (работы, услуги) исключительно для личных, семейных, домашних и иных нужд, не связанных с осуществлением предпринимательской деятельности [2]. Следовательно, все те, кто использует сеть для заказа товаров, работ (услуг) являются потребителями. Исходя из этого, они имеют право на защиту своих потребительских прав. Однако не все, согласно данному закону, могут являться изготовителем, исполнителем и продавцом, т. к. ими могут быть организации и индивидуальные предприниматели. В силу того, что не каждый регистрирует свою деятельность и не каждый становится на учет в ФНС, следует говорить о том, что потребитель теряет право на защиту.

Исходя из данного противоречия, был задан следующий вопрос участникам опроса: «Могли ли вы защитить свои права, в случае если вас не устраивал полученный заказ или оказанная услуга?». По данным опроса мы наблюдаем, что 17,1 % не смогли защитить свои права. Отсюда возникает проблема возможности защиты прав

потребителей в случае заказа товара и услуг через социальную сеть «Instagram».

Осуществление предпринимательской деятельности, то есть продажа товаров, оказание услуг на постоянной основе с целью извлечения прибыли посредством использования социальных сетей, по словам заместителя генерального директора юридической компании «URVISTA» Светланы Петропольской, должно осуществляться законно: «Ведение бизнеса через социальные сети подкупает своей многогранностью и простотой. Однако, чтобы добиться успеха, здесь, как и в любом другом бизнесе, необходимо учитывать специфику правового регулирования» [3].

Следует отметить, что на сегодняшний день отсутствует государственный контроль над гражданами, осуществляющими предпринимательскую деятельность посредством социальных сетей, что подтверждается отсутствием закрепления норм, регулирующих данную деятельность на законодательном уровне. Тем самым возникает вопрос о защите прав потребителей при заказе товара или услуги через сеть Интернет у лица, не зарегистрированного в качестве индивидуального предпринимателя. Исходя из анализа законодательства РФ и применения норм в области предпринимательской деятельности в сети Интернет, мы можем предложить следующие предварительные рекомендации: на законодательном уровне определить порядок оформления коммерческой страницы в сети «Интернет», социальных сетях посредством подтверждения законного осуществления предпринимательской деятельности.

Список литературы

1. Краткая характеристика состояния преступности в Российской Федерации за январь — сентябрь 2019 // Министерство внутренних дел. — URL: <https://xn--b1aew.xn--plai/reports/item/18556721> (дата обращения: 05.02.2020).
2. О защите прав потребителей : Закон РФ от 07.02.1992 № 2300-0. — URL: <http://www.consultant.ru/> (дата обращения: 19.03.2020).
3. Урошлева, А. Соцсети как основной инструмент ведения бизнеса: правовые аспекты / А. Урошлев // Гарант.ру. — URL: <https://www.garant.ru/article/1261433> (дата обращения: 22.02.2020).

The problem of entrepreneurial activity in the network Internet

In the article, based on the analysis of the current legislation, there were identified gaps in the consolidation of norms regulating business activities on the Internet, as well as on the basis of the conducted question, the problem of consumer protection when purchasing goods and services on the Internet was identified.

Keywords: *entrepreneurial activity entrepreneurial activity in the network Internet of the illegal enterprise.*

////////////////////////////////////

Шкаликова Светлана Максимовна — студент-бакалавр Южно-Уральского технологического университета, Челябинск, Россия;

Гришмановский Денис Юрьевич — кандидат юридических наук, доцент кафедры юриспруденции Южно-Уральского технологического университета, Челябинск, Россия.

ОГЛАВЛЕНИЕ



<i>Д. А. Александрова, В. Е. Родионова, А. Ш. Рафикова.</i> Проблемы современного социума глазами студентов.....	3
<i>А. В. Антоненко, Д. Е. Закаляпина, Н. В. Мамонова.</i> Проблемы и меры социальной поддержки многодетных семей	6
<i>Т. Ю. Анучина, Г. В. Панина.</i> Значение самоменеджмента в профессиональной деятельности руководителя	9
<i>А. С. Артамонова, Т. В. Трофимова.</i> Проблемы современной молодежи в Российской Федерации	12
<i>В. Ю. Бардина, В. В. Нордин.</i> SWOT- и PEST-анализы как инструменты повышения конкурентоспособности автотранспортного предприятия	15
<i>К. Е. Букреева, В. А. Грищук.</i> Совершенствование концепции стратегического развития ФГБОУ ВО «ЧелГУ» на 2014—2020 гг.	19
<i>А. В. Васючкова, В. Ф. Злоказов.</i> Проблемы управления человеческими ресурсами и возможные пути их решения	23
<i>Д. В. Ведерникова, А. Л. Садреев, Г. Г. Павлова.</i> Обновление жилищного фонда Челябинской области	27
<i>Д. В. Ведерникова, В. А. Грищук.</i> Подходы стратегического планирования в управлении муниципальным образованием	31
<i>К. Ю. Галагурская, И. А. Коноплева.</i> Мотивация муниципальных служащих как инструмент повышения эффективности их деятельности.....	36
<i>А. Р. Галямова, Т. В. Пищулина.</i> Правовое регулирование вивисекции: проблемы и перспективы практической реализации	39
<i>Э. И. Гаффарова, И. Р. Камаева, В. П. Сердюк.</i> Современные проблемы управления человеческими ресурсами.....	41
<i>А. Г. Герасимова, С. В. Домнина.</i> Учет и отчетность в социально-культурной сфере	44
<i>Ю. В. Герасимова, М. С. Нагорная.</i> Гарантированность прав и свобод человека в массовом сознании россиян: социологическое исследование.....	48
<i>М. М. Главнов, В. Ю. Анисимова.</i> Влияние развития цифровой экономики на рост ВВП и ее состояние в России.....	51
<i>Н. Н. Гончарова, В. А. Грищук.</i> Процесс управления имиджем города Челябинска: проблемы и перспективы	54
<i>Е. А. Григорьева.</i> Устойчивое развитие современного города: кварталы смешанного использования (mixed use)	57

<i>А. К. Гусева, Е. В. Масленникова.</i> Формирование конкурентоспособности работника	60
<i>Т. В. Давыдова, Л. В. Сотникова.</i> Проблемы квалификации краж	64
<i>Е. Д. Демиденкова, Л. В. Сотникова.</i> Определение размера судебного штрафа судами	67
<i>Я. Н. Демина, Н. И. Заплетина.</i> Позиционирование сельского Дома культуры в средствах массовой информации	69
<i>Н. А. Драпиковская, В. А. Грищук.</i> Государственная гражданская и муниципальная служба в Российской Федерации: общее и особенное	74
<i>В. О. Еремеева, В. А. Грищук.</i> Государственные гарантии гражданского служащего как фактор стабильности государственной службы	79
<i>И. А. Ефименко, Т. А. Коркина.</i> Тенденции развития моделей кадровых служб	83
<i>А. Ю. Жаркова, А. Ю. Угоднова, Г. Г. Павлова.</i> Защита прав потребителей в сфере жилищно-коммунальных услуг	87
<i>К. В. Жбанкова, Е. И. Байкова.</i> Анализ и управление затратами и себестоимостью продукции (услуг)	92
<i>А. Н. Жигарь.</i> О совершенствовании процессов организации производства на основе управленческого консультирования	95
<i>А. А. Зайцева, В. А. Грищук.</i> Роль государственной службы в глазах современной молодежи	98
<i>А. А. Зеленцова, В. Ф. Горшенин.</i> Транспортная логистика Южного Урала: проблемы и перспективы	102
<i>А. С. Иванов, Л. Д. Якимова.</i> Уровень текучести кадров как показатель внутренней социальной ответственности организации	107
<i>Ж. Ж. Изтелеуова, Г. В. Панина, Е. И. Байкова.</i> Основные методы оценки стратегического потенциала предприятия	110
<i>М. А. Камалутдинов, В. Ф. Злоказов.</i> Пути стимулирования разработки и внедрения инноваций на предприятиях в России	113
<i>М. А. Камалутдинов, С. Г. Камшилов.</i> Перспективы применения искусственного интеллекта в менеджменте	117
<i>Д. В. Канарев, В. Ю. Анисимова.</i> Основы управления ресурсосбережением на промышленных предприятиях	122
<i>А. Б. Карасинцева, Д. И. Шумилова, О. В. Титова.</i> Отмена единого налога на вмененный доход: последствия для экономики Алтайского края	124
<i>Ю. Е. Кизерова, Е. А. Колесник.</i> Совершенствование форм организации досуга для удовлетворения социально-культурных потребностей молодежи	127
<i>Д. В. Климов, В. А. Грищук.</i> Мораль и политика: общее и отличное	131

<i>А. С. Косаткин, Л. К. Агаева.</i> Реализация концепции «умного города» на примере города Москвы	135
<i>К. С. Кошман, Л. В. Сотникова.</i> Характеристика коммерческого подкупа в уголовном праве	139
<i>А. С. Кротова.</i> Электронная торговля в России: особенности и проблемы развития	141
<i>Ю. А. Кузьмина.</i> Формирование и развитие цифровой экономики	144
<i>Н. Е. Куликова, Н. Г. Багдасарьян.</i> Современные тренды управления человеческими ресурсами	147
<i>В. А. Лебедева, Н. В. Мамонова.</i> Смена ценностных ориентиров глазами студентов	150
<i>А. А. Лукьянчикова, В. В. Нордин.</i> Анализ мероприятий по управлению отношений с поставщиками	152
<i>Д. А. Мазаник, Н. А. Баранова.</i> Пути повышения эффективности сбытовой деятельности организации	156
<i>Н. Н. Максимова, Р. И. Гарипов.</i> Индикаторы оценки технологии блокчейн	159
<i>А. Ю. Малышкина, Н. В. Сумина.</i> Направления совершенствования таможенного контроля объектов дикой флоры и фауны, перемещаемых через таможенную границу ЕАЭС	162
<i>А. М. Мартыанова, С. Ю. Сальнина.</i> Методы управления персоналом в коммерческой организации социально-культурной сферы	165
<i>Л. М. Мухаметзянова.</i> Современные проблемы учебно-профессионального самоопределения молодежи и пути их решения	169
<i>Г. В. Неживенко, С. А. Головихин, Е. А. Неживенко.</i> Прогнозирование кадровой потребности в разрезе муниципальных районов и городских округов Челябинской области	172
<i>М. И. Нурмухаметова, В. А. Грищук.</i> Стратегическое планирование на муниципальном уровне как ключевой фактор успешного развития	175
<i>А. Д. Ольшевская, Е. В. Ширинкина.</i> Трансформация подхода управления человеческими ресурсами в цифровой экономике	178
<i>М. И. Осаулко, О. Г. Турлыбекова, О. Н. Вагина.</i> Укрепление экономической безопасности функционирования организации	182
<i>М. Ю. Пиксаева, Е. В. Масленникова.</i> Факторы повышения конкурентоспособности выпускников высших учебных заведений на рынке труда	185
<i>В. В. Пименова, Д. Ю. Гришмановский.</i> Некоторые аспекты осуществления банкротства физических лиц в Российской Федерации	188
<i>Е. И. Платунов, Е. А. Шляпкина.</i> Экологические подходы формирования мемориального ландшафта мегаполисов	191

В. В. Повесина. Современное состояние и проблемы реализации национального проекта «Культура» в России	194
В. О. Поленина, К. А. Новокионов. Актуальные проблемы и перспективы совершенствования норм, направленных на борьбу с нарушениями в декларациях в Российской Федерации	198
М. П. Попов, О. В. Коротыч. Условия обеспечения эффективности организации научно-технического творчества студентов Южно-Уральского государственного технического колледжа	201
А. А. Прокопчик, О. В. Мишулина. Анализ и оценка факторов роста прибыли и рентабельности малого предприятия	205
Е. С. Пряхина, Л. В. Сотникова. К вопросу о профилактических мерах, препятствующих незаконному распространению наркотических и психотропных веществ	208
И. С. Пылаева, М. В. Подшивалова. Институциональный анализ муниципальной программы поддержки малых промышленных предприятий	211
Л. А. Рохваргер, Д. А. Гусева, В. Ю. Анисимова. Тенденции развития мировых банковских систем	215
И. С. Савин, Г. Г. Павлова. Национальный проект «Жильё и городская среда» как средство повышения социального благосостояния граждан России	218
А. Л. Садреев, В. А. Грищук. Принципы стратегического планирования в муниципальном образовании	222
В. Р. Салихова, Е. В. Масленникова. Демотивация персонала: причины и пути преодоления	226
А. А. Синичкина. Основы мониторинга региональной экономики на примере Самарской области	229
К. А. Соколова, Н. И. Заплетина. Экспертная оценка перспектив внедрения государственно-частного партнёрства в социально-культурную сферу Самарского региона	232
Р. М. Солодовникова, Н. В. Сумина. Несовершенство единого таможенного реестра объектов интеллектуальной собственности	237
А. Е. Староверова, Н. В. Мамонова. Роль самообразования студентов высших учебных заведений как необходимого компонента учебной деятельности	240
В. В. Стежко. Импортзамещение в оборонных отраслях как направление развития военно-технической политики России	243
Ю. А. Степанова, В. А. Грищук. Влияние молодежи на развитие общества	246
М. И. Тагирова. Виды домашнего насилия в Российской Федерации и его последствия	250

<i>А. В. Толстоуцкая.</i> Методы стратегического планирования в управлении современным муниципальным образованием.....	253
<i>Ю. А. Трубникова, Н. И. Заплетина.</i> Анализ деятельности учреждения культуры по управлению карьерой работников	258
<i>Ю. В. Трякшина, Е. Н. Ефименко.</i> Викимизация несовершеннолетних: проблемные аспекты внедрения ювенальных технологий в Российской Федерации.....	263
<i>А. С. Ус, Е. В. Масленникова.</i> Влияние мотивации на конкурентоспособность работника.....	266
<i>Е. С. Федоровцева, Ж. С. Позднякова.</i> Национальная безопасность в условиях санкций	269
<i>А. А. Федько, Ж. С. Позднякова.</i> Тенденции развития системы ЖКХ в Челябинской области.....	272
<i>Д. Д. Халикова, И. К. Полянская.</i> Проблемы развития социальной ответственности бизнеса и социально ориентированных некоммерческих организаций	275
<i>Д. Д. Халикова, Ю. А. Кузьмина, И. К. Полянская.</i> Современные проблемы управления человеческими ресурсами: креативность, мотивация, управление командой	278
<i>Р. Ф. Халиуллина, Е. Г. Алпацкая.</i> Особенности организации информационного обеспечения в государственном управлении	281
<i>В. В. Хижняк, В. А. Грищук.</i> Реформирование системы информационного обеспечения в сфере государственного и муниципального обеспечения.....	285
<i>Э. Д. Шамоян.</i> Формирование нравственно-этических ценностей у будущих государственных служащих как необходимость в преодолении коррупции	288
<i>К. А. Шарова.</i> Эмпирические исследования миграции городской молодежи	292
<i>А. Ю. Швецова, Ж. С. Позднякова.</i> Территориальный маркетинг как составляющая инвестиционной привлекательности региона на примере Челябинской области.....	294
<i>В. В. Шевцова, М. С. Нагорная.</i> Дизайн-код остановочных комплексов: социальные ожидания молодежи.....	297
<i>К. С. Шевченко, И. А. Сергеичева.</i> Социально-экономическое неравенство Уральского федерального округа.....	300
<i>С. М. Шкаликова, Д. Ю. Гришмановский.</i> Проблемы осуществления предпринимательской деятельности в сети Интернет	302

Научное издание

**МОЛОДЕЖЬ И БУДУЩЕЕ:
УПРАВЛЕНИЕ ЭКОНОМИКОЙ И СОЦИУМОМ**

*сборник статей участников
всероссийской научно-практической конференции
РеФОРУМа «Управлять мечтой!»*

Челябинск, 16 апреля 2020 года

Корректор *Е. С. Меньшенина*
Верстка *Е. С. Меньшениной*

Подписано в печать 06.07.20.

Формат 60×84 ¹/₁₆.

Усл. печ. л. 18,1. Уч.-изд. л. 16,0.

Тираж 500 экз. Заказ 275.

Цена договорная

Челябинский государственный университет
454001, Челябинск, ул. Братьев Кашириных, 129

Отпечатано:

Издательство Челябинского государственного университета
454021, Челябинск, ул. Молодогвардейцев, 57б

